

Документ подписан простой электронной подписью

Информация о владельце:

ФИО: Романчук Илья Сергеевич

Должность: Ректор

Дата подписания: 30.03.2022 10:47:54

Уникальный программный ключ:

6319edc2b582ffdacea443f01d5779368d0957ac34f5cd074d81181530432459

МИНИСТЕРСТВО НАУКИ И ВЫСШЕГО ОБРАЗОВАНИЯ РОССИЙСКОЙ ФЕДЕРАЦИИ
Федеральное государственное автономное образовательное учреждение
высшего образования
«ТЮМЕНСКИЙ ГОСУДАРСТВЕННЫЙ УНИВЕРСИТЕТ»

УТВЕРЖДАЮ

Заместитель директора по
учебно-методической работе
Финансово-экономического
института

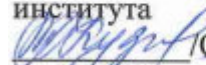
 О.А.Кузьменко/
23.06.2021

Антикризисное управление

Рабочая программа

Рабочая программа дисциплины

для обучающихся по направлению 38.03.02 Менеджмент

Направленность (профиль): Общий и функциональный менеджмент
формы обучения очная, очно-заочная и заочная

Деев А.С. Антикризисное управление. Рабочая программа дисциплины для обучающихся по направлению подготовки 38.03.02 «Менеджмент» Направленность (профиль): Общий и функциональный менеджмент, формы обучения очная, очно-заочная и заочная. Тюмень, 2021.

Рабочая программа дисциплины опубликована на сайте ТюмГУ:
<http://www.utmn.ru/sveden/education/#>.

© Тюменский государственный университет, 2021.

© Деев А. С., 2021.

Рабочая программа дисциплины включает следующие разделы:

1. Пояснительная записка

Цель изучения дисциплины «Антикризисное управление»: получение теоретических знаний по основам **антикризисного управления** и практических навыков диагностики, предупреждения и преодоления кризисов в социально-экономических системах и организациях.

Задачи освоения дисциплины «Антикризисное управление»: 1. Сформировать умения применять методы финансового менеджмента для целей разработки и реализации антикризисной стратегии субъектов предпринимательской деятельности. 2. Развитие навыков в сфере разработки управленческих решений, связанных с организацией антикризисного управления и финансового менеджмента. 3. Освоение методического инструментария, помогающего провести диагностику финансового состояния организации. 4. Усвоение навыков в оценке взаимосвязей между функциональными стратегиями организации с целью подготовки сбалансированных управленческих решений.

1.1. Место дисциплины (модуля) в структуре образовательной программы

Данная дисциплина входит в блок Б1 Дисциплины (модули). Базовая часть. Для освоения данной дисциплины необходимы знания и умения, приобретенные обучающимися в результате освоения следующих, предшествующих данной, дисциплин: «Управление операциями», «Управление проектами».

1.2. Компетенции обучающегося, формируемые в результате освоения данной дисциплины (модуля)

Код и наименование компетенции	Код и наименование части компетенции ¹	Планируемые результаты обучения: (знаниевые/функциональные)
ОПК-2. Способен осуществлять сбор, обработку и анализ данных, необходимых для решения поставленных управленческих задач, с использованием современного инструментария и интеллектуальных информационно-аналитических систем.	Паспорт компетенций отсутствует	Знает основные методы, сбора, обработки и анализа данных, необходимых для решения поставленных управленческих задач, с использованием современного инструментария и интеллектуальных информационно-аналитических систем, связанных с воздействием факторов риска и неопределенности. Умеет применять основные методы сбора, обработки и анализа данных, необходимых для решения поставленных управленческих задач, с использованием современного инструментария и интеллектуальных информационно-аналитических систем, связанных с воздействием факторов риска и неопределенности.
ПК-1. Способен осуществлять стратегический анализ, участвовать в разработке и	Паспорт компетенций отсутствует.	Знает основные методы стратегического анализа, разработки и реализации корпоративных,

¹ Заполняется при необходимости

реализации корпоративных, конкурентных и функциональных стратегий		конкурентных и функциональных стратегий Умеет применять основные методы стратегического анализа, разработки и реализации корпоративных, конкурентных и функциональных стратегий
ПК-2. Способен применять основные методы финансового менеджмента для оценки активов и повышения стоимости бизнеса, управления оборотным капиталом и минимизации рисков, участвовать в разработке и реализации финансовых и инвестиционных решений	Паспорт компетенций отсутствует.	Знает основные методы финансового менеджмента для оценки активов и повышения стоимости бизнеса, управления оборотным капиталом и минимизации рисков, участвовать в разработке и реализации финансовых и инвестиционных решений Умеет применять основные методы финансового менеджмента для оценки активов и повышения стоимости бизнеса, управления оборотным капиталом и минимизации рисков, участвовать в разработке и реализации финансовых и инвестиционных решений

2. Структура и трудоемкость дисциплины

Таблица 1.1

Очная форма обучения

Вид учебной работы		Всего часов	Часов в семестре
			6
Общая трудоемкость	зач. ед.	4	4
	час	144	144
Из них:			
Часы аудиторной работы (всего):		50	50
Лекции		20	20
Практические занятия		30	30
Лабораторные / практические занятия по подгруппам		0	0
Консультации и иная контактная работа		2	2
Часы внеаудиторной работы, включая самостоятельную работу обучающегося		94	94
Вид промежуточной аттестации (зачет, диф. зачет, экзамен)			Экзамен

Таблица 2

Структура и объем дисциплины для обучающихся по очно-заочной форме обучения

Вид учебной работы	Всего часов (академические часы)	Часов в семестре (академические часы)
		8 семестр
Общий объем зач. ед.	3	3
час.	108	108
Из них:		
Часы аудиторной работы (всего):	14	14
Лекции	6	6
Практические занятия	4	4
Лабораторные/практические занятия по подгруппам	4	4
Консультации и иная контактная работа	2	2
Часы внеаудиторной работы, включая самостоятельную работу обучающегося	94	94
Вид промежуточной аттестации (зачет, диф.зачет, экзамен)	зачет	зачет

Таблица 3

Структура и объем дисциплины для обучающихся по заочной форме обучения

Вид учебной работы		Всего часов	Часов в семестре
			6
Общая трудоемкость	зач. ед.	4	4
	час	144	144
Из них:			
Часы аудиторной работы (всего):		12	12
Лекции		4	4
Практические занятия		8	8
Лабораторные / практические занятия по подгруппам		0	0
Консультации и иная контактная работа		2	2
Часы внеаудиторной работы, включая самостоятельную работу обучающегося		132	132
Вид промежуточной аттестации (зачет, диф. зачет, экзамен)			Экзамен

3. Система оценивания

3.1. Для текущего контроля применяется 100-балльная система оценивания. Баллы проставляются за посещение практических занятий и активную работу на них, а также за выполненные письменные и контрольные работы по каждой теме дисциплины. Результаты текущего контроля учитываются при промежуточной аттестации. Перевод баллов в оценки осуществляется по следующей шкале: от 91 до 100 баллов – «отлично»; от 76 до 90 баллов – «хорошо»; от 61 до 75 баллов – «удовлетворительно». Обучающиеся, не набравшие достаточного количества баллов для оценки, сдают экзамен в период экзаменационной сессии. Форма проведения экзамена – опрос. Для проведения опроса готовятся экзаменационные билеты, которые утверждаются каждый год.

4. Содержание дисциплины

4.1. Тематический план дисциплины

Таблица 2.1.

Очная форма обучения

№ п/ п	Наименование тем и/или разделов	Объем дисциплины (модуля), час.				
		Всего	Виды аудиторной работы (академические часы)			Иные виды контактной работы
			Лекции	Практические занятия	Лабораторные/практические занятия по подгруппам	
1	2	3	4	5	6	7
1.	Введение в антикризисное управление	16	4	4	0	0
2.	Причины кризисов, их роль в развитии	16	2	4	0	0
3	Государственное антикризисное регулирование	16	2	2	0	0

4	Экономический и правовой механизмы антикризисного управления	14	2	4	0	0
5	Процедуры конкурсного производства и банкротства предприятия	16	2	4	0	0
6	Методические основы антикризисного управления	18	2	2	0	0
7	Подходы к выводу предприятия из кризиса	16	2	4	0	0
8	Разработка антикризисных стратегий	16	2	2	0	0
9	Управление изменениями: на примере реструктуризации кризисного предприятия	16	2	2	0	0
10.	Экзамен	2	0	0	0	2
11.	Итого (часов)	144	20	30	0	2

Таблица 5

Тематический план дисциплины для обучающихся по очно-заочной форме обучения

№ п/п	Наименование тем и/или разделов	Объем дисциплины (модуля), час.				
		Всего	Виды аудиторной работы (академические часы)			Консультации и иная контактная работа
			Лекции	Практические занятия	Лабораторные/практические занятия по подгруппам	
1	2	3	4	5	6	7
1.	Введение в антикризисное управление	21	2	0	0	0
2.	Причины кризисов, их роль в развитии	21	1	0	0	0
3.	Государственное антикризисное регулирование	21	0	2	0	0
4.	Экономический и правовой механизмы антикризисного управления	21	0	2		0
5.	Процедуры конкурсного производства и банкротства предприятия	19	1	0	0	0

6.	Методические основы антикризисного управления	19	0	2	0	0
7.	Подходы к выводу предприятия из кризиса	22	0	2	0	0
8.	Экзамен	2	0	0	0	2
9.	Итого (часов)	144	4	8	0	2

Таблица 6

Тематический план дисциплины для обучающихся по заочной форме обучения

№ п/п	Наименование тем и/или разделов	Объем дисциплины (модуля), час.				
		Всего	Виды аудиторной работы (академические часы)			Консультации и иная контактная работа
			Лекции	Практические занятия	Лабораторные/практические занятия по подгруппам	
1	2	3	4	5	6	7
1.	Введение в антикризисное управление	21	2	0	0	0
2.	Причины кризисов, их роль в развитии	21	1	0	0	0
3.	Государственное антикризисное регулирование	21	0	2	0	0
4.	Экономический и правовой механизмы антикризисного управления	21	0	2		0
5.	Процедуры конкурсного производства и банкротства предприятия	19	1	0	0	0
6.	Методические основы антикризисного управления	19	0	2	0	0
7.	Подходы к выводу предприятия из кризиса	22	0	2	0	0
8.	Экзамен	2	0	0	0	2
9.	Итого (часов)	144	4	8	0	2

4.2. Содержание дисциплины (модуля) по темам

1. "Введение в антикризисное управление"

Антикризисное управление на предприятии, его виды.

Антикризисное (государственное) регулирование. Механизмы (инструменты) и принципы антикризисного управления.

2. "Причины кризисов, их роль в развитии"

Виды экономических кризисов – циклические (регулярные) и нерегулярные: промежуточный, частичный, отраслевой, структурный. Факторы кризисов предприятия: внешние (социально-экономические, рыночные и др.) и внутренние (управленческие, производственные, рыночные).

Разновидности кризисов на предприятии (финансовые, экономические, технологические, управленческие), их причины. Потребность и необходимость в антикризисном управлении.

3. "Государственное антикризисное регулирование"

Основные виды антикризисного регулирования (финансовая, производственная, социальная сфера). Виды антикризисной экономической политики.

Цели, функции и методы государственного антикризисного регулирования. Участники государственного регулирования кризисной ситуации.

4. "Экономический и правовой механизмы антикризисного управления"

Экономический механизм антикризисного управления. Правовые механизмы антикризисного управления. Признаки банкротства гражданина и юридического лица. Несостоятельность. Обращение в арбитражный суд. Процедуры банкротства. Процедура досудебной санации. Процедура наблюдения, ее цель и максимальные сроки. Задачи, права и обязанности временного управляющего. Срок и условия прекращения наблюдения. Политика предприятия в отношении кредиторов.

Процедура финансового оздоровления, ее цель и максимальный срок. Обеспечение и ответственность лиц, предоставивших обеспечение. Задачи, права и обязанности административного управляющего. Реестр требований кредиторов. График погашения задолженности. Отчет о результатах финансового оздоровления: срок, содержание. Возможные решения суда по окончании процедуры.

Процедура внешнего управления, ее цель и максимальный срок. Последствия внешнего управления. Мораторий. Задачи, права и обязанности внешнего управляющего. Возможные меры по восстановлению платежеспособности, предусмотренные планом внешнего управления. Содержание отчета внешнего управляющего. Варианты окончания процедуры.

5. "Процедуры конкурсного производства и банкротства предприятия"

Процедура конкурсного производства, ее цель и максимальный срок. Задачи, права и обязанности конкурсного управляющего. Конкурсная масса. Определение очередности удовлетворения требований кредиторов. Завершение конкурсного производства.

Процедура мирового соглашения. Утверждение мирового соглашения в ходе финансового оздоровления, внешнего управления, конкурсного производства. Расторжение мирового соглашения.

Банкротство индивидуальных предпринимателей: основания для признания банкротом, порядок удовлетворения требований кредиторов. Упрощенные процедуры банкротства, условия их применения. Основания для добровольной ликвидации. Ликвидация юридического лица по решению суда.

Банкротство финансовых организаций. Несостоятельность кредитных организаций. Обязанность кредитной организации исполнять обязательные платежи. Неспособность удовлетворить денежные требования кредиторов. Меры предупреждения банкротства кредитных организаций

6. "Методические основы антикризисного управления"

Показатели, используемые для оценки и прогнозирования финансового состояния организации: общие показатели, показатели платежеспособности и финансовой устойчивости, показатели эффективности использования оборотного капитала, дохода и финансового результата, показатели эффективности использования оборотного капитала и инвестиционной активности организации, показатели исполнения обязательств перед бюджетом и государственными внебюджетными фондами.

Горизонтальный (трендовый) анализ баланса организации. Вертикальный анализ статей баланса организации. Двухфакторная модель оценки вероятности банкротства предприятия. Методика расчета коэффициентов Э. Альтмана (Z – счет). Четырехфакторная модель Р. Таффлера. Совершенствование модели Альтмана для российских условий. Прогнозирование банкротства с использованием рейтинговой методики Г.В. Савицкой.

7. "Подходы к выводу предприятия из кризиса"

Механизмы финансовой стабилизации. Устранение неплатежеспособности: экономия и максимизация. Способы увеличения денежных средств, ранжирование способов.

Восстановление финансовой устойчивости (оптимизация рентабельности, организация труда и занятости, реструктуризация долговых обязательств). Обеспечение финансового равновесия в длительном периоде: основные задачи (конкурентоспособность продукции, оборачиваемость активов и др.). Антикризисный маркетинг.

8. "Разработка антикризисных стратегий"

Роль стратегии в антикризисном управлении. Эталонные стратегии: роста, стабильности, отхода. Направления формирования стратегий. Особенности антикризисных стратегий. Модели стратегических планов (американский и японский подход). Особенности российских условий. Стратегии в отношении ранее освоенной продукции. Ресурсные стратегии, матричный и портфельный тип. Основные этапы и элементы разработки стратегии предприятия. Миссия, система целей, тактика.

Инвестиционная политика (стратегия) предприятия. Инвестиционный проект, его фазы. Бизнес план, его задачи и структура. План осуществления инвестиционного проекта. Источники финансирования инвестиционных проектов кризисного предприятия. Методы оценки инвестиционных проектов.

Мероприятия по управлению рисками. Основные виды экономических рисков. Управление риском банкротства. Факторы риска инвестиционного проекта. Простые, сложные и авангардные проекты, выбор типа проекта.

Методы анализа рисков инвестиционного проекта: статистический, аналоговый, метод экспертных оценок. Способы снижения рисков (распределение, страхование, резерв).

Санация кризисного предприятия, ее цели и задачи. Основные элементы санации и принципы их проведения. Санация и досудебная санация.

Антикризисное управление эффективностью использования производственных фондов. Материальный и моральный износ I и II рода, факторы (причины) и последствия.

Инновационные стратегии в антикризисном управлении. Направления и группы (типы) инноваций. Организационные основы инновационной стратегии

9. "Управление изменениями: на примере реструктуризации кризисного предприятия"

Реструктуризация предприятия: цели, содержание. субъекты. Добровольная и принудительная реструктуризация. Техничко-экономический анализ и план реструктуризации. Особенности реструктуризации кризисной фирмы. Этапы реструктуризации (пример): энергосбережение, специализация производств, запуск крупносерийных производств, филиализация.

Формализованные и неформализованные методы технико-экономического анализа: факторный анализ, SWOT-анализ и др. Реинжиниринг бизнес-процессов. Мотивация персонала. Бизнес- моделирование: функциональные, структурные, процессные модели. Инструментарий моделирования и проектирования.

Планы практических занятий

Практические занятия предусмотрены не по всем темам курса.

1. "Введение в антикризисное управление "

1. Антикризисное управление на предприятии, его виды.
 2. Антикризисное (государственное) регулирование.
 3. Механизмы (инструменты) и принципы антикризисного управления.
- Решение кейсов

2. "Причины кризисов, их роль в развитии"

1. Виды экономических кризисов – циклические (регулярные) и нерегулярные: промежуточный, частичный, отраслевой, структурный.
 2. Факторы кризисов предприятия: внешние (социально-экономические, рыночные и др.) и внутренние (управленческие, производственные, рыночные).
 3. Разновидности кризисов на предприятии (финансовые, экономические, технологические, управленческие), их причины.
 4. Потребность и необходимость в антикризисном управлении.
- Решение кейсов

3. "Государственное антикризисное регулирование "

1. Основные виды антикризисного регулирования (финансовая, производственная, социальная сфера).
 2. Виды антикризисной экономической политики.
 3. Цели, функции и методы государственного антикризисного регулирования.
 4. Участники государственного регулирования кризисной ситуации.
- Решение кейсов

4. "Экономический и правовой механизмы антикризисного управления "

1. Общие причины неплатежеспособности предприятий.
2. Экономический механизм антикризисного управления.
3. Правовые механизмы антикризисного управления.
4. Процедура финансового оздоровления, ее цель и максимальный срок.
5. Процедура внешнего управления, ее цель и максимальный срок.

Решение кейсов

5. "Процедуры конкурсного производства и банкротства предприятия"

1. Процедура конкурсного производства, ее цель и максимальный срок.
2. Процедура мирового соглашения.
3. Банкротство индивидуальных предпринимателей: основания для признания банкротом, порядок удовлетворения требований кредиторов.
4. Банкротство финансовых организаций.

Решение кейсов

6. "Методические основы антикризисного управления "

1. Показатели, используемые для оценки и прогнозирования финансового состояния организации: общие показатели, показатели платежеспособности и финансовой устойчивости, показатели эффективности использования оборотного капитала, дохода и финансового результата, показатели эффективности использования оборотного капитала и инвестиционной активности организации, показатели исполнения обязательств перед бюджетом и государственными внебюджетными фондами.

2. Горизонтальный (трендовый) анализ баланса организации. Вертикальный анализ статей баланса организации.

3. Двухфакторная модель оценки вероятности банкротства предприятия. Методика расчета коэффициентов Э. Альтмана (Z – счет). Четырехфакторная модель Р. Таффлера. Совершенствование модели Альтмана для российских условий.

4. Прогнозирование банкротства с использованием рейтинговой методики Г.В. Савицкой.

Решение кейсов

7. "Подходы к выводу предприятия из кризиса"

1. Механизмы финансовой стабилизации.
2. Устранение неплатежеспособности: экономия и максимизация.
3. Способы увеличения денежных средств, ранжирование способов.
4. Восстановление финансовой устойчивости (оптимизация рентабельности, организация труда и занятости, реструктуризация долговых обязательств).
5. Обеспечение финансового равновесия в длительном периоде: основные задачи (конкурентоспособность продукции, оборачиваемость активов и др.).
6. Антикризисный маркетинг.

Решение кейсов

8. "Разработка антикризисных стратегий "

1. Роль стратегии в антикризисном управлении.
2. Инвестиционная политика (стратегия) предприятия. Инвестиционный проект, его фазы. Бизнес план, его задачи и структура. План осуществления инвестиционного проекта. Источники финансирования инвестиционных проектов кризисного предприятия. Методы оценки инвестиционных проектов.

3. Мероприятия по управлению рисками. Основные виды экономических рисков. Управление риском банкротства. Факторы риска инвестиционного проекта. Простые, сложные и авангардные проекты, выбор типа проекта.

4. Методы анализа рисков инвестиционного проекта: статистический, аналоговый, метод экспертных оценок. Способы снижения рисков (распределение, страхование, резерв).

5. Санация кризисного предприятия, ее цели и задачи. Основные элементы санации и принципы их проведения. Санация и досудебная санация.

6. Антикризисное управление эффективностью использования производственных фондов. Материальный и моральный износ I и II рода, факторы (причины) и последствия.

7. Инновационные стратегии в антикризисном управлении. Направления и группы (типы) инноваций. Организационные основы инновационной стратегии.

Решение кейсов

9. "Управление изменениями: на примере реструктуризации кризисного предприятия "

1. Реструктуризация предприятия: цели, содержание. субъекты. Добровольная и принудительная реструктуризация. Техничко-экономический анализ и план реструктуризации.

2. Особенности реструктуризации кризисной фирмы.

3. Этапы реструктуризации (пример): энергосбережение, специализация производств, запуск крупносерийных производств, филиализация.

4. Формализованные и неформализованные методы технико-экономического анализа: факторный анализ, SWOT-анализ и др.

5. Реинжиниринг бизнес-процессов.

6. Мотивация персонала.

7. Бизнес- моделирование: функциональные, структурные, процессные модели.

8. Инструментарий моделирования и проектирования.

Решение кейсов

Образцы средств для проведения текущего контроля

Типовая структура контрольной работы включает: содержание работы, введение, 1 раздел (основная часть), разбитый на 3-4 подраздела, объемом не менее 5 и не более 10 стр. печатного текста каждый, заключение, список использованных источников, приложения (если есть необходимость).

Содержание должно включать порядковый перечень всех имеющихся в тексте контрольной работы наименований разделов и подразделов, справа от которых необходимо указать номера страниц, на которых они начинаются.

Во **введении** (1-2 стр. печатного текста) контрольной работы обосновывается актуальность исследуемой темы в теоретическом и практическом плане, определяются объект и предмет исследования, цель и задачи контрольной работы.

В **основной части** (15-20 стр. печатного текста) контрольной работы рассматривается научное содержание темы на основе обобщения литературных источников и дается анализ современного состояния исследуемого предмета. Студенту в контрольной работе необходимо представить собственную оценку знаний по выбранной теме, которыми располагает современная наука, и привести примеры из практической деятельности зарубежных и российских организаций, подтверждающие выводы исследования. Выполняя работу, необходимо продемонстрировать умение правильно, коротко и четко излагать усвоенный материал, выделяя основные положения. Не следует включать материалы, не имеющие прямого отношения к рассматриваемой теме, что снижает ценность контрольной работы.

В целом, между подразделами основной части контрольной работы необходимы смысловые связки, чтобы текст был логически выстроен и не содержал разрывов в изложении материала.

В **заключении** (1-2 стр. печатного текста) контрольной работы подводятся итоги исследования, формулируются основные выводы.

Список использованных источников (не менее 5 источников) - приводятся только те источники, которые реально были использованы в процессе написания контрольной работы, с момента их издания должно пройти не более пяти лет, по тексту работы обязательны подстрочные постраничные ссылки на источники информации согласно данному списку литературы. В случае использования Internet и/или мультимедийных источников список литературы должен включать адрес электронного сайта и/или название мультимедийного диска.

Приложения позволяют облегчить восприятие работы и могут включать: дополнительные материалы, иллюстрации вспомогательного характера, анкеты, документы, содержащие первичную информацию и пр.

Оформление контрольной работы должно соответствовать следующим основным требованиям.

Объем контрольной работы - не менее 20 и не более 25 страниц печатного текста (кегель - 14, межстрочный интервал - 1,5, выравнивание по ширине, абзацный отступ - 1,25). Необходимо соблюдать равномерную плотность, контрастность и четкость изображения текста по всей работе, не должно быть помарок, подчеркиваний, сокращений слов, за исключением общепринятых.

Текст контрольной работы располагается на одной стороне каждого листа белой бумаги формата А4 с соблюдением следующих размеров полей: верхнее и нижнее - 20 мм; левое - 30 мм; правое - 1,5 мм.

Каждая основная структурная часть контрольной работы начинается с нового листа. Названия всех структурных частей располагаются на отдельных строках, пишутся симметрично основному тексту, отделяются от него 2 межстрочными интервалами и имеют порядковую нумерацию, обозначенную арабскими цифрами. Заголовки основных структурных частей печатаются прописными буквами, прочие заголовки - строчными буквами. Заголовки всех структурных частей не подчеркиваются, точка в конце названия не ставится, переносы слов не допускаются.

Страницы нумеруются арабскими цифрами вверху, по центру. На титульном листе номер страницы не ставится, но включается в общую нумерацию. Таким образом, впервые нумерация проставляется на листе содержания как 2 страница работы.

Таблицы, рисунки, диаграммы должны иметь название, ссылку на источник, из которого заимствовались и сквозную нумерацию.

В работе должны использоваться подстрочные постраничные ссылки на использованные источники информации. Они размещаются внизу страницы и отделяются от текста горизонтальной чертой. Все сделанные в работе сноски нумеруются отдельно на каждой странице - 1, 2, 3 и т.д. Если примечание относится к отдельному слову, то знак сноски должен стоять непосредственно после этого слова; если же оно относится к предложению (группе предложений) в целом, то знак проставляется в конце этого предложения (предложений). Знак сноски ставится перед знаками препинания (за исключением вопросительного, восклицательного знаков и многоточия). Ссылка на работу того или иного автора должна содержать полное библиографическое описание источника. В случае отсутствия ссылок при фактическом использовании материалов из сторонних источников, контрольная работа к проверке приниматься не будет.

При оформлении списка использованной литературы применяется алфавитный способ группировки, то есть все источники, включая нормативные, законодательные акты, учебники, сборники, статьи и пр., располагаются в алфавитном порядке с учетом требований ГОСТ.

Приложения помещаются на страницах, следующих за списком использованной литературы, располагаются в порядке появления на них ссылок в тексте контрольной работы. Каждое приложение должно начинаться с новой страницы, иметь содержательный заголовок и порядковый номер.

Контрольная работа в большей степени носит теоретический характер, следовательно, важнейшее требование - самостоятельность ее выполнения. Если в процессе рецензирования обнаружится, что это требование не соблюдено, работа положительной оценки не получит и будет возвращена на доработку.

Примерная тематика контрольных работ и методические указания по выполнению.

1. Тематика контрольных работ:

1. Понятие кризиса в социально-экономической системе и причины его возникновения.
2. Типология и основные свойства кризисов.
3. Признаки кризиса: распознавание и разрешение.
4. Экономические кризисы: сущность, причины и закономерности.
5. Виды экономических кризисов.
6. Экономические кризисы и циклическое развитие экономики. 7.
7. Механизмы регулирования кризисной ситуации в экономике, фазы цикла и их проявление.
8. Основные черты антикризисного управления.
9. Признаки и особенности антикризисного управления.
10. Эффективность антикризисного управления.
11. Диагностика кризисов в процессах управления (основные параметры; этапы; методы; информация).
12. Сочетание формального и неформального управления.
13. Роль государства в антикризисном управлении экономикой.
14. Виды государственного регулирования: нормативно-законодательная деятельность; финансовое регулирование; регулирование в сфере производства; перераспределение дохода.
15. Реформы как средство антикризисного управления.
16. Динамика развития федеральных законов «О несостоятельности (Банкротстве)».
17. Процедуры банкротства (несостоятельности).
18. Формирование правоприменительной практики.
19. Досудебные процедуры предотвращения несостоятельности.
20. Причины ухудшения финансового состояния предприятия (организации).
21. Классификатор причин неплатежеспособности.
22. Этапы и меры возможной стабилизации финансового состояния предприятия (организации).
23. Типичные варианты управленческих воздействий в целях финансового оздоровления деятельности предприятия (организации).
24. Программы антикризисного финансового оздоровления.
25. Роль стратегии в антикризисном управлении.
26. Разработка антикризисной стратегии организации.
27. Тактика антикризисного управления.
28. Организация и реализация выбранной антикризисной стратегии.
29. Технология антикризисного управления (понятие, общая технологическая схема процесса управления в кризисной ситуации).
30. Конкурсный управляющий, его права и обязанности.
31. Природа и классификация управленческих рисков.
32. Временный управляющий, его права и обязанности.
33. Алгоритм антикризисного управления.
34. Меры профилактики кризисных явлений на фирме.
35. Меры преодоления кризисных явлений на фирме.
36. Банкротство компаний: его виды и стадии.
37. Процедура открытия дела о банкротстве и мировое соглашение.
38. Реорганизационные процедуры банкротства компаний.
39. Наблюдение в антикризисном управлении.
40. Досудебная санация и финансовое оздоровление в антикризисном управлении.
41. Внешнее управление в антикризисном менеджменте.

42. Ликвидационные процедуры банкротства компаний.
43. Конкурсное производство в антикризисном управлении.
44. Основные виды арбитражных управляющих и их функции.
45. Основные виды стоимости компании: их определение и значение.
46. Оценка бизнеса (стоимости компании): основные подходы.
47. Рыночный подход к оценке стоимости действующей компании.
48. Особенности оценки ликвидационной стоимости компании.
49. Дилемма принятия решений по экономическому оздоровлению предприятия и выведению его из кризисного состояния.
50. Стратегия консолидации в антикризисном управлении и основные меры по ее реализации.
51. Финансовый анализ неплатежеспособности предприятия, его основные показатели. Z –счет.
52. Стратегия трансформации в антикризисном управлении.
53. Стратегический антикризисный план компании: значение, содержание, требования к разработке.
54. Антикризисная маркетинговая стратегия и программа.
55. Маркетинговая политика в период финансового оздоровления компании.
56. Комплекс маркетинга в антикризисном плане фирмы.
57. Рациональная организация сбыта и материально-технического снабжения в антикризисном управлении.
58. Антикризисная инвестиционная политика фирмы.
59. Источники финансирования фирмы в условиях ограниченных финансовых ресурсов.
60. Организационно-производственный менеджмент неплатежеспособных компаний.
61. Научно-техническая и технологическая политика неплатежеспособных компаний.
62. Ассортиментная политика компании в целях ее экономического оздоровления.
63. Управление персоналом кризисной компании: принципы и методы.
64. Роль лидера и управления сопротивлением («метод аккордеона») в антикризисном менеджменте.
65. Регулирование трудовых отношений неплатежеспособных компаний.
66. Особенности подготовки арбитражных управляющих в РФ.
67. Организационные подразделения фирмы по антикризисному управлению: их основные функции.
68. Реструктуризация и реинжиниринг в антикризисном управлении.
69. Риск – менеджмент в антикризисном управлении.
70. Основные виды рисков и потерь. Источники повышенного риска в бизнесе.
71. Методы оценки предпринимательского риска.
72. Особенности управления финансовыми рисками.
73. Особенности управления инвестиционными рисками.
74. Страхование бизнеса: основные виды, формы и функции. Самострахование бизнеса.
75. Обеспечение безопасности фирмы.
76. Обеспечение информационной безопасности фирмы.
77. Государственные органы антикризисного регулирования в РФ и их функции.

5. Учебно-методическое обеспечение и планирование самостоятельной работы обучающихся

Таблица 3

№ Темы	Темы	Виды СРС
	6 семестр	
	Антикризисное управление	
1	Введение в антикризисное управление	Чтение обязательной и дополнительной литературы

2	Введение в антикризисное управление	Проработка лекций
3	Введение в антикризисное управление	Проработка лекций
4	Причины кризисов, их роль в развитии	Чтение обязательной и дополнительной литературы
5	Причины кризисов, их роль в развитии	Проработка лекций
6	Причины кризисов, их роль в развитии	Проработка лекций
7	Государственное антикризисное регулирование	Чтение обязательной и дополнительной литературы
8	Государственное антикризисное регулирование	Проработка лекций
9	Государственное антикризисное регулирование	Проработка лекций
10	Экономический и правовой механизмы антикризисного управления	Чтение обязательной и дополнительной литературы
11	Экономический и правовой механизмы антикризисного управления	Проработка лекций
12	Экономический и правовой механизмы антикризисного управления	Проработка лекций
13	Процедуры конкурсного производства и банкротства предприятия	Чтение обязательной и дополнительной литературы
14	Процедуры конкурсного производства и банкротства предприятия	Проработка лекций
15	Процедуры конкурсного производства и банкротства предприятия	Проработка лекций
16	Методические основы антикризисного управления	Чтение обязательной и дополнительной литературы
17	Методические основы антикризисного управления	Проработка лекций
18	Методические основы антикризисного управления	Проработка лекций
19	Подходы к выводу предприятия из кризиса	Чтение обязательной и дополнительной литературы
20	Подходы к выводу предприятия из кризиса	Проработка лекций
21	Подходы к выводу предприятия из кризиса	Проработка лекций
22	Разработка антикризисных стратегий	Чтение обязательной и дополнительной литературы
23	Разработка антикризисных стратегий	Проработка лекций

24	Разработка антикризисных стратегий	Проработка лекций
25	Управление изменениями: на примере реструктуризации кризисного предприятия	Чтение обязательной и дополнительной литературы
26	Управление изменениями: на примере реструктуризации кризисного предприятия	Проработка лекций
27	Управление изменениями: на примере реструктуризации кризисного предприятия	Проработка лекций
28	Консультация перед экзаменом	Самостоятельное изучение заданного материала
29	Экзамен	Самостоятельное изучение заданного материала

6. Промежуточная аттестация по дисциплине (модулю)

6.1. Оценочные материалы для проведения промежуточной аттестации по дисциплине (модулю)

Перевод результатов 100-балльной системы оценивания в экзаменационную оценку:

100-91 б. - оценка "отлично"

90-751 б. - оценка "хорошо"

74-61 б. - оценка "удовлетворительно"

60-0 б. - оценка "неудовлетворительно".

Студенты, набравшие менее 61 балл сдают экзамен.

Экзамен проводится в устной форме по билетам.

1. Антикризисное управление на предприятии, его виды.
2. Антикризисное (государственное) регулирование.
3. Механизмы (инструменты) и принципы антикризисного управления.
4. Виды экономических кризисов – циклические (регулярные) и нерегулярные: промежуточный, частичный, отраслевой, структурный.
5. Факторы кризисов предприятия: внешние (социально-экономические, рыночные и др.) и внутренние (управленческие, производственные, рыночные).
6. Разновидности кризисов на предприятии (финансовые, экономические, технологические, управленческие), их причины.
7. Потребность и необходимость в антикризисном управлении.
8. Основные виды антикризисного регулирования (финансовая, производственная, социальная сфера).
9. Виды антикризисной экономической политики.
10. Цели, функции и методы государственного антикризисного регулирования.
11. Участники государственного регулирования кризисной ситуации.
12. Общие причины неплатежеспособности предприятий.
13. Экономический механизм антикризисного управления.
14. Правовые механизмы антикризисного управления.
15. Процедура финансового оздоровления, ее цель и максимальный срок.
16. Процедура внешнего управления, ее цель и максимальный срок.
17. Процедура конкурсного производства, ее цель и максимальный срок.
18. Процедура мирового соглашения.
19. Банкротство индивидуальных предпринимателей: основания для признания банкротом, порядок удовлетворения требований кредиторов.
20. Банкротство финансовых организаций.

21. Показатели, используемые для оценки и прогнозирования финансового состояния организации: общие показатели, показатели платежеспособности и финансовой устойчивости, показатели эффективности использования оборотного капитала, дохода и финансового результата, показатели эффективности использования оборотного капитала и инвестиционной активности организации, показатели исполнения обязательств перед бюджетом и государственными внебюджетными фондами.

22. Горизонтальный (трендовый) анализ баланса организации. Вертикальный анализ статей баланса организации.

23. Двухфакторная модель оценки вероятности банкротства предприятия. Методика расчета коэффициентов Э. Альтмана (Z – счет). Четырехфакторная модель Р. Таффлера. Совершенствование модели Альтмана для российских условий.

24. Прогнозирование банкротства с использованием рейтинговой методики Г.В. Савицкой.

25. Механизмы финансовой стабилизации.

26. Устранение неплатежеспособности: экономия и максимизация.

27. Способы увеличения денежных средств, ранжирование способов.

28. Восстановление финансовой устойчивости (оптимизация рентабельности, организация труда и занятости, реструктуризация долговых обязательств).

29. Обеспечение финансового равновесия в длительном периоде: основные задачи (конкурентоспособность продукции, оборачиваемость активов и др.).

30. Антикризисный маркетинг.

31. Роль стратегии в антикризисном управлении.

32. Инвестиционная политика (стратегия) предприятия. Инвестиционный проект, его фазы. Бизнес план, его задачи и структура. План осуществления инвестиционного проекта. Источники финансирования инвестиционных проектов кризисного предприятия. Методы оценки инвестиционных проектов.

33. Мероприятия по управлению рисками. Основные виды экономических рисков. Управление риском банкротства. Факторы риска инвестиционного проекта. Простые, сложные и авангардные проекты, выбор типа проекта.

34. Методы анализа рисков инвестиционного проекта: статистический, аналоговый, метод экспертных оценок. Способы снижения рисков (распределение, страхование, резерв).

35. Санация кризисного предприятия, ее цели и задачи. Основные элементы санации и принципы их проведения. Санация и досудебная санация.

36. Антикризисное управление эффективностью использования производственных фондов. Материальный и моральный износ I и II рода, факторы (причины) и последствия.

37. Инновационные стратегии в антикризисном управлении. Направления и группы (типы) инноваций. Организационные основы инновационной стратегии.

38. Реструктуризация предприятия: цели, содержание. субъекты. Добровольная и принудительная реструктуризация. Техничко-экономический анализ и план реструктуризации.

39. Особенности реструктуризации кризисной фирмы.

40. Этапы реструктуризации (пример): энергосбережение, специализация производств, запуск крупносерийных производств, создание филиальной сети.

41. Формализованные и неформализованные методы технико-экономического анализа: факторный анализ, SWOT-анализ и др.

42. Реинжиниринг бизнес-процессов.

43. Мотивация персонала.

44. Бизнес- моделирование: функциональные, структурные, процессные модели.

45. Инструментарий моделирования и проектирования.

46. Роль профсоюзов в регулировании кризисных ситуаций.

47. Регулирование социально-экономических отношений.

48. Методы и средства реализации экономических и социальных интересов работников.

49. Кадровая стратегия кризисной организации.

50. Система мотивации персонала. Формы стимулирования трудовой деятельности. Мотивация персонала в условиях неопределенности.
51. Управление конфликтами.
52. Основные методы оценки персонала организации.
53. Увольнение сотрудников.
54. Функции руководителя кризисной фирмы.

6.2. Критерии оценивания компетенций:

Таблица 7

Карта критериев оценивания компетенций

№ п/п	Код и наименование компетенции	Индикаторы достижения компетенций, соотнесенные с планируемыми результатами обучения)	Оценочные материалы	Критерии оценивания
1.	ОПК-2. Способен осуществлять сбор, обработку и анализ данных, необходимых для решения поставленных управленческих задач, с использованием современного инструментария и интеллектуальных информационно-аналитических систем.	Знает основные методы, сбора, обработки и анализа данных, необходимых для решения поставленных управленческих задач, с использованием современного инструментария и интеллектуальных информационно-аналитических систем, связанных с воздействием факторов риска и неопределенности. Умеет применять основные методы сбора, обработки и анализа данных, необходимых для решения поставленных управленческих задач, с использованием современного	Задания 1, 2, 3,4,5,6,7	Компетенция сформирована: при правильности и полноте ответов на теоретические вопросы, при глубине понимания вопроса и правильности выполнения предложенных заданий. Шкала критериев согласно требованиям п.4.29 "Положения о текущем контроле успеваемости и промежуточной аттестации обучающихся ФГАОУ ВО "ТюмГУ".

		инструментария и интеллектуальных информационно-аналитических систем, связанных с воздействием факторов риска и неопределенности.		
2.	ПК-1. Способен осуществлять стратегический анализ, участвовать в разработке и реализации корпоративных, конкурентных и функциональных стратегий	Знает основные методы стратегического анализа, разработки и реализации корпоративных, конкурентных и функциональных стратегий Умеет применять основные методы стратегического анализа, разработки и реализации корпоративных, конкурентных и функциональных стратегий	Задания 1, 2, 3,4,5,7	Компетенция сформирована: при правильности и полноте ответов на теоретические вопросы, при глубине понимания вопроса и правильности выполнения предложенных заданий. Шкала критериев согласно требованиям п.4.29 "Положения о текущем контроле успеваемости и промежуточной аттестации обучающихся ФГАОУ ВО "ТюмГУ".
3.	ПК-2. Способен применять основные методы финансового менеджмента для оценки активов и повышения стоимости бизнеса, управления оборотным капиталом и минимизации рисков, участвовать в разработке и реализации финансовых и инвестиционных решений	Знает основные методы финансового менеджмента для оценки активов и повышения стоимости бизнеса, управления оборотным капиталом и минимизации рисков, участвовать в разработке и реализации финансовых и инвестиционных решений Умеет применять основные методы финансового	Задания 1, 2, 3	Компетенция сформирована: при правильности и полноте ответов на теоретические вопросы, при глубине понимания вопроса и правильности выполнения предложенных заданий. Шкала критериев согласно требованиям п.4.29 "Положения о текущем контроле успеваемости и промежуточной аттестации обучающихся ФГАОУ ВО "ТюмГУ".

		менеджмента для оценки активов и повышения стоимости бизнеса, управления оборотным капиталом и минимизации рисков, участвовать в разработке и реализации финансовых и инвестиционных решений		
--	--	--	--	--

7. Учебно-методическое и информационное обеспечение дисциплины (модуля)

7.1. Основная литература:

1. Антикризисное управление организацией : учебник / Г.Д. Антонов, О.П. Иванова, В.М. Тумин, В.А. Трифонов. — Москва : ИНФРА-М, 2020. — 143 с. — (Высшее образование: Бакалавриат). — DOI 10.12737/textbook_593a66458b2b50.95220641. - ISBN 978-5-16-013487-1. - Текст : электронный. - URL: <https://znanium.com/catalog/product/1073950> (дата обращения: 12.05.2021). – Режим доступа: по подписке.

7.2. Дополнительная литература:

1. Орехов, В. И. Антикризисное управление : учебное пособие / В. И. Орехов, К. В. Балдин, Т. Р. Орехова. — 2-е изд., испр. — Москва : ИНФРА-М, 2019. — 268 с. — (Высшее образование: Бакалавриат). - ISBN 978-5-16-006790-2. - Текст : электронный. - URL: <https://znanium.com/catalog/product/1008123> (дата обращения: 12.05.2021). – Режим доступа: по подписке.

2. Згонник, Л. В. Антикризисное управление [Электронный ресурс] : Учебник / Л. В. Згонник. — Москва : Издательско-торговая корпорация «Дашков и К°», 2015. — 208 с. - ISBN 978-5-394-01731-5. - Текст : электронный. - URL: <https://znanium.com/catalog/product/513264> (дата обращения: 12.05.2021). – Режим доступа: по подписке.

3. Бакша, Н. В.. Антикризисное управление [Электронный ресурс]: учебное пособие для студентов направления "Менеджмент"/ Н. В. Бакша ; [рец.: Л. М. Ужахова, И. И. Огородникова ; отв. ред. А. В. Трофимова]; Тюм. гос. ун-т, Ин-т права, экономики и упр.. - Электрон. текстовые дан.. - Тюмень: Изд-во Тюм. гос. ун-та, 2013. - Режим доступа : https://library.utmn.ru/dl/PPS/Bakcha_152_Antikrizisnoe_upravlenie_2013.pdf. - ISBN 978-5-400-00801-6 (дата обращения: 12.05.2021)

7.3. Интернет-ресурсы

1. <http://www.consultant.ru/>
2. <http://www.garant.ru/>
3. <http://ecsocman.hse.ru> – Федеральный образовательный портал
4. <https://cyberleninka.ru> – Электронная библиотека «Киберленинка»
5. <https://institutiones.com> – Экономический портал
6. Инновационная образовательная сеть «Эврика» <http://www.eurekanet.ru>
7. Википедия: свободная многоязычная энциклопедия <http://ru.wikipedia.org>
8. Электронная гуманитарная библиотека <http://www.gumfak.ru/>
9. Российский образовательный форум <http://www.schoolexpo.ru>
10. Российский общеобразовательный портал <http://www.school.edu.ru>
11. ВикиЗнание: гипертекстовая электронная энциклопедия <http://www.wikiznanie.ru>

12. www.inno.ru
13. www.innovationtools.com
14. www.innovbusiness.ru
15. www.invur.ru
16. www.quality.eup.ru
17. www.rsci.ru
18. www.trizminsk.org.ru
19. www.unova.ru
20. www.kommersant.ru/sf (журнал «Секрет фирмы»)
21. www.mag.innov.ru (журнал «Инновации»)
22. www.panor.ru/journals/innov (журнал «Инновационный менеджмент»).

7.4. Современные профессиональные базы данных и информационные справочные системы:

Справочная правовая система КонсультантПлюс <http://www.consultant.ru/>

Межвузовская электронная библиотека (МЭБ) <https://icdlib.nspu.ru/>

Национальная электронная библиотека <https://rusneb.ru/>

8. Перечень информационных технологий, используемых при осуществлении образовательного процесса по дисциплине (модулю)

Интернет, доступ в информационно-образовательную среду ТюмГУ, включающую в себя доступ к учебным планам и рабочим программам дисциплин, к изданиям электронной библиотечной системы и электронным образовательным ресурсам.

Лицензионное ПО, в том числе отечественного производства:

платформа для электронного обучения Microsoft Teams.

Свободно распространяемые ПО, в том числе отечественного производства:

Adobe Reader;

7-Zip

9. Технические средства и материально-техническое обеспечение дисциплины (модуля)

Учебные аудитории для проведения занятий лекционного и семинарского типа, консультаций, текущего контроля и промежуточной аттестации, а также помещения для самостоятельной работы. Для проведения занятий лекционного типа необходимо демонстрационное оборудование. Помещения для самостоятельной работы обучающихся должны быть оснащены компьютерной техникой с возможностью подключения к сети "Интернет" и обеспечением доступа в электронную информационно-образовательную среду.

МИНИСТЕРСТВО НАУКИ И ВЫСШЕГО ОБРАЗОВАНИЯ
РОССИЙСКОЙ ФЕДЕРАЦИИ
Федеральное государственное автономное образовательное учреждение
высшего образования
«ТЮМЕНСКИЙ ГОСУДАРСТВЕННЫЙ УНИВЕРСИТЕТ»

УТВЕРЖДАЮ

Заместитель директора по
учебно-методической работе
Финансово-экономического
института

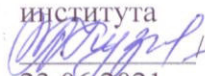
 Ю.А.Кузьменко/
23.06.2021

ИННОВАЦИОННЫЙ МЕНЕДЖМЕНТ И УПРАВЛЕНИЕ ЗНАНИЯМИ

Рабочая программа дисциплины

для обучающихся по направлению 38.03.02 Менеджмент

Направленность (профиль): Общий и функциональный менеджмент
формы обучения очная, очно-заочная

Черноморченко С.И. Инновационный менеджмент и управление знаниями.). Рабочая программа дисциплины для обучающихся по направлению подготовки 38.03.02«Менеджмент» Направленность (профиль): Общий и функциональный менеджмент, формы обучения очная, очно-заочная. Тюмень, 2021.

Рабочая программа дисциплины опубликована на сайте ТюмГУ:
<http://www.utmn.ru/sveden/education/#>.

© Тюменский государственный университет, 2021.

© Черноморченко С.И., 2021

1. Пояснительная записка

Дисциплина «Инновационный менеджмент и управление знаниями» относится к дисциплинам базовой части формируемой участниками образовательных отношений и является логическим продолжением дисциплин «Общий менеджмент и деловые навыки менеджера», «Управления проектами», «Финансовый менеджмент», «Стратегический менеджмент», «Управление бизнес-процессами», «Методы разработки и принятия управленческих решений». .Значимость курса состоит в том, что «Инновационный менеджмент и управление знаниями» рассматривается в общей концепции менеджмента как разновидность функционального феномена, имеющего сложный объект изучения, требующего особого подхода к осмыслению реалий современной экономики и выработке управленческих решений в целях эффективного управления развитием на основе инноваций.

Цель дисциплины «Инновационный менеджмент и управление знаниями» - сформировать комплексную систему знаний, умений, навыков организации и координации эффективной деятельности в области инноваций.

В ходе изучения дисциплины ставятся следующие задачи:

- раскрыть сущность базовых понятий теории управления инновациями и управления знаниями;
- охарактеризовать процесс разработки мероприятий по реализации инновационной деятельности и управления знаниями на макро и микроуровнях.
- развить способность прогнозирования, формулирования, оценки и выбора необходимых инновационных действий организации;
- сформировать способность участвовать в управлении проектами, программами внедрения технологических или продуктовых инноваций, а также программами организационных изменений;

1.1. Место дисциплины (модуля) в структуре образовательной программы

Дисциплина «Инновационный менеджмент и управление знаниями» входит в блок Б.1. Обязательная часть. Для освоения данной дисциплины необходимы знания и умения, приобретенные обучающимися в результате освоения следующих, предшествующих данной, дисциплин: «Общий менеджмент и деловые навыки менеджера», «Управления проектами», «Финансовый менеджмент», «Стратегический менеджмент», «Управление бизнес-процессами», «Методы разработки и принятия управленческих решений»..

Дисциплина «Инновационный менеджмент и управление знаниями» способствует освоению следующих дисциплин: «Риск-менеджмент и эффективность бизнес-решений», «Антикризисное управление», «Корпоративное управление и социальная ответственность бизнеса».

1.2. Компетенции обучающегося, формируемые в результате освоения данной дисциплины (модуля)

Код и наименование компетенции	Код и наименование части компетенции	Планируемые результаты обучения: (знаниевые/функциональные)
УК-6 –способен управлять своим временем, выстраивать и реализовывать траекторию саморазвития на основе принципов образования в течение всех жизни	Паспорт компетенций отсутствует	Знает сущность принципов управления временем.. Умеет реализовывать траекторию саморазвития на основе принципов образования в течение всех жизни .
ОПК-4 – способен	Паспорт	Знает способы выявления и

выявлять и оценивать новые рыночные возможности, и разрабатывать бизнес-план создания и развития новых направлений деятельности организации.	компетенций отсутствует	оценивания современных рыночных возможностей. Умеет разрабатывать бизнес-план создания и развития новых направлений деятельности организации . .
ПК-1 – способен осуществлять стратегический анализ, участвовать в разработке и реализации корпоративных, конкурентных и функциональных стратегий.	Паспорт компетенций отсутствует	Знает сущность стратегического анализа. Умеет участвовать в разработке и реализации корпоративных, конкурентных и функциональных стратегий

2. Структура и объем дисциплины

Таблица 1

Структура и объем дисциплины для обучающихся по очной форме обучения

Вид учебной работы	Всего часов (академические часы)	Часов в семестре (академические часы)
		7 семестр
Общий объем зач. ед. час.	4	4
	144	144
Из них:		
Часы контактной работы (всего):	50	50
Лекции	16	16
Практические занятия	34	34
Лабораторные/практические занятия по подгруппам	0	0
Консультации и иная контактная работа	2	2
Часы внеаудиторной работы, включая самостоятельную работу обучающегося	92	92
Вид промежуточной аттестации (зачет, диф.зачет, экзамен)	Зачет	Зачет

Таблица 2

Структура и объем дисциплины для обучающихся по очно-заочной форме обучения

Вид учебной работы	Всего часов (академические часы)	Часов в семестре (академические часы)
		7 семестр
Общий объем зач. ед. час.	4	4
	144	144
Из них:		
Часы контактной работы (всего):	14	14
Лекции	6	6
Практические занятия	8	8
Лабораторные/практические занятия по подгруппам	0	0
Консультации и иная контактная работа	2	2
Часы внеаудиторной работы, включая самостоятельную работу обучающегося	128	128
Вид промежуточной аттестации (зачет, диф.зачет, экзамен)	Зачет	Зачет

3. Система оценивания

3.1. Для текущего контроля применяется 100-балльная система оценивания. Баллы проставляются за посещение практических занятий и активную работу на них, а также за выполненные письменные работы по каждой теме дисциплины. Результаты текущего контроля учитываются при промежуточной аттестации. Перевод баллов в оценки осуществляется по следующей шкале: от 61 до 100 баллов – «зачтено»; от 60 до 0 баллов – «не зачтено». Форма проведения зачета – устный ответ на два вопроса.

4. Содержание дисциплины

4.1. Тематический план дисциплины

Таблица 3

Тематический план дисциплины для обучающихся по очной форме обучения

№ п/ п	Наименование тем и/или разделов	Объем дисциплины (модуля), час.				
		Всего	Виды аудиторной работы (академические часы)			Консультации и иная контактная работа
			Лекции	Практические занятия	Лабораторные/практические занятия по подгруппам	
1	2	3	4	5	6	7
1.	История развития инноваций, влияние процесса изменения знания на развитие инноваций.	10	1	0	0	0

2.	Знание и история развития инноваций	10	1	2	0	0
3.	Инновационный процесс как объект инновационного менеджмента.	10	1	4	0	0
4.	Проблемы воздействия внешней и внутренней среды на процесс освоения и внедрения инноваций	10	1	0	0	0
5.	Риск в инновационной деятельности	12	1	4	0	0
6.	Своеобразие подготовки персонала к инновационной деятельности, к управлению инновационными проектом	10	1	4	0	0
7.	Способы управления идеями в организации. Создание инновационной культуры в организации.	10	2	0	0	0
8.	Организационные формы инновационной деятельности	10	1	4	0	0
9.	Проблемы управления инновационным проектом	12	2	4	0	0
10.	Патентно-лицензионная деятельность инновационных организаций	10	1	0	0	0
11.	Инновационные стратегии развития организации	10	1	4	0	0
12.	Диффузия инновационных процессов. Развитие инновационного знания.	10	1	0	0	0
13.	Инновационно-инвестиционная деятельность организации и управление знаниями.	10	1	4	0	0
14.	Коммерциализация и оценка идей. Эффективность инновационной деятельности, диффузия инноваций.	10	1	4	0	0
15.	Зачет	2	0	0	0	2
16.	Итого (часов)	144	16	34	0	2

Таблица 4

Тематический план дисциплины для обучающихся по очно-заочной форме обучения

№ п/ п	Наименование тем и/или разделов	Объем дисциплины (модуля), час.				
		Всего	Виды аудиторной работы (академические часы)			Консультации и иная контактная работа
			Лекции	Практические занятия	Лабораторные/ практические занятия по подгруппам	
1	2	3	4	5	6	7
1.	История развития инноваций, влияние процесса изменения знания на развитие инноваций. Знание и история развития инноваций. Инновационный процесс как объект инновационного менеджмента.	18	1	1	0	0
2.	Проблемы воздействия внешней и внутренней среды на процесс освоения и внедрения инноваций Риск в инновационной деятельности	18	1	1	0	0
3.	Своеобразие подготовки персонала к инновационной деятельности, к управлению инновационными проектом. Способы управления идеями в организации. Создание инновационной культуры в организации. Организационные формы инновационной деятельности.	18	1	1	0	0
4.	Проблемы управления инновационным проектом Патентно-лицензионная инновационных организаций.	18	1	1	0	0
5.	Инновационные стратегии развития организации	18	0	1	0	0
6.	Диффузия инновационных процессов. Развитие инновационного знания.	18	0	1	0	0
7.	Инновационно-инвестиционная деятельность организации и управление знаниями.	18	1	1	0	0
8.	Коммерциализация и оценка	18	1	1	0	0

	идей. Эффективность инновационной деятельности, диффузия инноваций.					
9.	Зачет	2	0	0	0	2
10.	Итого (часов)	144	6	8	0	2

4.2. Содержание дисциплины (модуля) по темам

Тема 1. История развития инноваций, влияние процесса изменения знания на развитие инноваций.

История инновационного развития европейской цивилизации (докапиталистического). Важнейшие вехи инновационного развития в «доисторическом» обществе. Основные этапные нововведения античности (зарождение древнегреческой полисной демократии; зарождение научной методологии, формулирование римского права и т.д.). Процессы развития в последующих периодах. Теория больших инновационных циклов Н.Д.Кондратьева. Изучение циклического характера экономической конъюнктуры до Н.Д. Кондратьева (Х.Кларк, В.Джевонс, К.Маркс и т.д.).Хронология больших циклов экономической динамики по Кондратьеву. Выделение «четырех эмпирических правильностей».Инновационные циклы новой истории (современные представления),их характеристика. Различные интерпретации теории Н.Д.Кондратьева.

Содержание понятия «инновационный менеджмент», предпосылки его выделения в самостоятельное направление общего управления. Этапы развития мировой теории и практики инновационного менеджмента, отечественный опыт функционирования инновационной сферы. Потенциальные преимущества и проблемы, возникающие при осуществлении инновационной деятельности. Объект, предмет, цели, задачи, функции, уровни инновационного менеджмента. Специфика профессиональной деятельности инновационного менеджера. Общие правила эффективного инновационного менеджмента. Понятие "знание".Виды знания. Воздействие знания на развитие общества, на возникновение новых идей и инноваций.

Тема 2. Инновационный процесс как объект инновационного менеджмента

Содержание понятия «инновационный менеджмент», предпосылки его выделения в самостоятельное направление общего управления. Этапы развития мировой теории и практики инновационного менеджмента, отечественный опыт функционирования инновационной сферы. Потенциальные преимущества и проблемы, возникающие при осуществлении инновационной деятельности. Объект, предмет, цели, задачи, функции, уровни инновационного менеджмента. Специфика профессиональной деятельности инновационного менеджера.

Общие правила эффективного инновационного менеджмента.

Содержание понятий «новшество», «нововведение», «инновация», их взаимосвязь. Ключевые составляющие, предпосылки появления, основные источники и функции инноваций. Свойства инноваций как процесса с повышенной интеллектуальной составляющей. Возможные классификации инноваций. Понятие и сущность инновационного процесса, его характер. Способы рассмотрения инновационного процесса.. Характеристика поколений моделей инновационного процесса. . Инновационный процесс как совокупность этапов жизненных циклов новшества и

нововведения. Формы организации инновационного процесса, их преимущества и недостатки. Методы ускорения осуществления инновационного процесса.

Тема 3. Проблемы воздействия внешней и внутренней среды на процесс освоения и внедрения инноваций

Определение понятия «развитие». Экономическое развитие и его влияние на инновационные процессы. Характеристика понятие «устойчивое развитие», связь устойчивого развития с инновационными процессами. Роль знаний в современном развитии. Знание и инновационный процесс. Факторы экономического роста России и инновационные процессы. Специфика развития современного предприятия. Управление инновационными идеями в организации(процессы генерирования идеи, представление идей руководству, системы управления идеями). Создание в организации инновационной культуры (мотивация творческой деятельности персонала, развитие творческих способностей персонала, инновационное лидерство).

Сущность финансирования инновационной деятельности, основные элементы данной системы и их взаимосвязь с этапами инновационного процесса, функции, принципы и целевая направленность. Особенности финансирования инноваций за счет бюджета, конкурсное распределение средств. Внебюджетные методы мобилизации финансовых ресурсов для инновационной деятельности: собственные средства организаций и средства сторонних инвесторов. Содержание понятия «рынок инноваций». Объектная и субъектная структуры, основные свойства и функции, предпосылки формирования рынка инноваций. Инновационные аспекты конкурентного поведения организаций.

Тема 4. Своеобразие подготовки персонала к инновационной деятельности , к управлению инновационными проектом*

Отношение к персоналу в инновационной деятельности. Функциональные роли в инновационной деятельности. Личные качества участников инновационного процесса. Роль лидера в организации инновационных процессов организации. Сущность менеджмент изменений, способы управления изменениями в организации. Обучение персонала и инновационные п инновационные процессы. Выбор организационной структуры организации, способствующей инновационным процессам. Определение миссии инновационной организации. Формирование целей и задач инновационной организации Подготовка персонала к выполнению целей и задач инновационной организации.

Тема 5. Способы управления идеями в организации*. Создание инновационной культуры в организации

Определение процесса "генерирование идей". Качество процесса генерирования, его характеристика Предоставление идей руководству организации, проблемы: незнание своих возможностей; боязнь неодобрения. неудачные прецеденты, отсутствие уверенности в успешной реализации, ограниченность новых идей рамками должностных обязанностей., отсутствие мотивации к выдвижению новых идей, определение потенциала идеи, доведение идеи до руководства, система управления идеями, ее характеристика, система предложений,

Команды непрерывного совершенствования

Политика «открытых дверей».Инновационная команда, ее специфика. Выбор системы управления идеями. Создание инновационной культуры. Мотивация творческой деятельности персонала. Развитие творческих способностей персонала. Мифы о творчестве Обучение креативности. Фонд идей. Создание прототипов. Инновационное лидерство.

Тема 6. Проблемы управления инновационным проектом

Определение понятия «инновационный проект» Характеристика видов инновационного проекта. Общие положения оценки инновационного проекта. Основные методы оценки инновационных проектов, их характеристика. Экономическая оценка инновационных проектов. Организационный инструментарий управления инновационным проектом. Формы финансирования инновационных проектов. Особенности управления инновационными проектами с технологической доминантой. Этапы разработки нового продукта. Проблемы проектного менеджмента.

Тема 7. Патентно-лицензионная деятельность инновационных организаций*

Понятие и сущность интеллектуальной собственности. Объекты промышленной собственности и их характеристика. Особенности реализации авторского права. Исторические аспекты защиты интеллектуальной собственности: мировой и отечественный опыт. Содержание понятия «патент». Преимущества и ограничения патентной системы защиты интеллектуальной собственности. Возможные системы патентования интеллектуальной собственности. Передача технологий (патентно-лицензионная торговля). Виды лицензионных договоров. Содержание лицензионного договора, Особенности ценообразования на научно-техническую продукцию. Формы лицензионных платежей. Методы определения роялти. Оценка стоимости промышленного образца. Характеристика рынка научно-технической продукции.

Тема 8. Диффузия инновационных процессов. Развитие инновационного знания*.

Понятие и сущность эффективности инновационной деятельности организации. Возможная классификация видов эффективности и эффекта инновационной деятельности организации.

Факторы, повышающие эффективность инновационной деятельности организации. Подходы к оценке эффективности инновационной деятельности организации, используемые показатели и их характеристика. Модели и каналы диффузии. Модель референтных групп, ее характеристика. Модели географической диффузии нововведений Т.Хегерстранда. Теория центральных мест и иерархия населенных пунктов.

*- темы, изучаемые студентами заочной формы обучения самостоятельно

Планы практических занятий

Тема 1.Знание и история развития инноваций

Вопросы для подготовки и обсуждения:

- 1.История инновационного развития европейской цивилизации (докапиталистического).
- 2.Важнейшие вехи инновационного развития в «доисторическом» обществе. Основные этапные нововведения античности (зарождение древнегреческой полисной демократии; зарождение научной методологии, формулирование римского права и т.д.).
- 3.Процессы развития в последующих периодах.
- 4.Теория больших инновационных циклов Н.Д.Кондратьева.
- 5.Изучение циклического характера экономической конъюнктуры до Н.Д. Кондратьева (Х.Кларк, В.Джевонс, К.Маркс и т.д.).
- 6.Хронология больших циклов экономической динамики по Кондратьеву. Выделение «четырех эмпирических правильностей»
- 7.Инновационные циклы новой истории (современные представления),их характеристика.
- 8.Различные интерпретации теории Н.Д.Кондратьева.
- 9.Знание,виды знания.
- 10.Влияние изменения знаний на инновационное развитие.

Тема 2. Инновационный процесс, его характеристика

Вопросы для подготовки и обсуждения:

1. Содержание понятий «новшество», «нововведение», «инновация», их взаимосвязь.
 2. Ключевые составляющие, предпосылки появления, основные источники и функции инноваций.
 3. Свойства инноваций как процесса с повышенной интеллектуальной составляющей.
 4. Возможные классификации инноваций.
 5. Понятие и сущность инновационного процесса, его характер.
 6. Способы рассмотрения инновационного процесса.
 7. Характеристика поколений моделей инновационного процесса.
 8. Инновационный процесс как совокупность этапов жизненных циклов новшества и нововведения.
 9. Формы организации инновационного процесса, их преимущества и недостатки.
- Методы ускорения осуществления инновационного процесса.

Тема 3. Риск в инновационной деятельности*

Вопросы для подготовки и обсуждения:

10. Содержание понятий «риск», «инновационный риск».
11. Классификация инновационных рисков.
12. Технология управления инновационным риском.
13. Характеристика методов и способов управления инновационными рисками.

*-тема, изучаемая студентами заочного отделения самостоятельно

Тема 4. Своеобразие подготовки персонала к инновационной деятельности , к управлению инновационными проектом

Вопросы для обсуждения:

14. Отношение к персоналу в инновационной деятельности.
15. Функциональные роли персонала в инновационной деятельности
16. Личные качества участников инновационного процесса.
17. Роль лидера в организации инновационных процессов организации.
18. Сущность менеджмент изменений, способы управления изменениями в организации.
19. Обучение персонала и инновационные и инновационные процессы.
20. Выбор организационной структуры организации, способствующей инновационным процессам.
21. Определение миссии инновационной организации.
22. Формирование целей и задач инновационной организации.
23. Подготовка персонала к выполнению целей и задач инновационной организации.

Тема 5. Организационные формы инновационной деятельности

Вопросы для обсуждения:

24. Типология инновационных организаций.

25. Финансирование научной деятельности.
26. Организационные структуры научной деятельности.
27. Прикладная наука и проектно-конструкторская деятельность.
28. Общественные научные организации.
29. Венчурные фирмы, их роль в организации и реализации инновационных процессов.
30. Организационная инфраструктура инновационной деятельности.
31. Информационная инфраструктура инновационной деятельности.
32. Правовая и финансовая инфраструктура инновационной деятельности.
33. Инфраструктура инновационного бизнеса (технопарки и бизнес-инкубаторы).
34. Организационные формы инновационной деятельности :территориально-инновационная инфраструктура (университетские городки, технополисы и кластеры ;закрытые административно-территориальные образования (ЗАТО), наукограды.

Тема 6. Проблемы управления инновационным проектом

Вопросы для обсуждения:

35. Определение понятия «инновационный проект».
36. Характеристика видов инновационного проекта.
37. Общие положения оценки инновационного проекта.
38. Основные методы оценки инновационных проектов, их характеристика.
39. Экономическая оценка инновационных проектов.
40. Организационный инструментарий управления инновационным проектом.
41. Формы финансирования инновационных проектов.
42. Особенности управления инновационными проектами с технологической доминантой.
43. Этапы разработки нового продукта.
44. Проблемы проектного менеджмента.

Тема 7. Инновационные стратегии развития организации

Вопросы для обсуждения:

45. Понятие и сущность инновационной стратегии.
46. Факторы и критерии качества инновационной стратегии.
47. Классификации инновационных стратегий, виды адаптационной и творческой инновационных стратегий.
48. Конкурентные инновационные стратегии и их характеристика.
49. Технология разработки инновационной стратегии, особенности оценки инновационных потенциала и климата организации.
50. Организационное обеспечение реализации инновационных стратегий.
51. Стратегия использования объектов промышленной собственности.
52. Проблемы реализации стратегического подхода в управлении инновациями.

Тема 8.. Инновационно-инвестиционная деятельность организации и управление знаниями*

Вопросы для обсуждения:

53. Сущность понятия «инновационно-инвестиционная» деятельность.
54. Характеристика основных форм инновационно-инвестиционной деятельности.

55. Основные методы оценки инновационно-инвестиционных проектов (расчет выбранного показателя эффективности ; балльная оценка факторов эффективности ,методика отдельных критериальных оценок).

56. Критерии оценки инновационно-инвестиционного проекта (стратегические критерии, финансовые критерии ,научно-технические критерии, производственные критерии, внешние критерии).

57. Проблемы проектов, связанные с внешними (экологическими) критериями.

58. Содержание понятия «организация инноваций».

59. Основные тенденции в организации инноваций, свойства современных инновационных компаний.

60. Понятие и сущность организационной структуры инновационной компании, факторы влияния, принципы и требования ее рационального построения.

61. Влияние нововведений на организационные изменения.

62. Эволюция подходов к управлению инновациями в крупных промышленных корпорациях.

63. Успех и риск в деятельности малых инновационных компаний.

64. Технопарковые структуры организации инновационной деятельности и их характеристика.

65. Факторы восприимчивости компании к инновациям, способы повышения инновационной активности менеджмента и персонала.

66. Ключевые функции успеха инновационного процесса в компании, необходимые качества сотрудников для их выполнения.

- - тема, изучаемая студентами заочной формы обучения самостоятельно

Тема 9. Коммерциализация и оценка идей*. Эффективность инновационной деятельности, диффузия инноваций

Вопросы для обсуждения:

67. Понятие и сущность эффективности инновационной деятельности организации.

68. Возможная классификация видов эффективности и эффекта инновационной деятельности организации.

69. Факторы, повышающие эффективность инновационной деятельности организации.

70. Подходы к оценке эффективности инновационной деятельности организации, используемые показатели и их характеристика.

71. Понятие и каналы диффузии.

72. Модель референтных групп, ее характеристика.

73. Модели географической диффузии нововведений Т.Хегерстранда.

74. Теория центральных мест и иерархия населенных пунктов.

75. Оценка инновационной деятельности. Система учета инновационной деятельности

76. Оценочные показатели, их характеристика. Управление денежной кривой инновации.

*-тема, изучаемая студентами заочной формы обучения самостоятельно

Образцы средств для проведения текущего контроля

Тема 1. Знание и история развития инноваций

1) Примерный тест с вопросами открытого и закрытого типа :

1. Понятия « разработка, проектирование, изготовление, использование, устаревание» относятся к термину:
 - 1) инновация
 - 2) проект
 - 3) изобретение
 - 4) новшества
2. Пятое поколение инновационного процесса, по Р. Расвеллу, представляет собой:
 - 1) стратегические сети, стратегическая интеграция, установление связей
 - 2) деятельность интегрированных групп, горизонтальные и вертикальные связи
 - 3) концепция идеи, разработка, производство, маркетинг и продажи, рынок
 - 4) создание продукции, ее использование, формирование новой среда
3. Актуальная проблема инновационного менеджмента в России – это:
 - 1) управления технологическими разрывами
 - 2) неправомерного использования ноу-хау конкурента
 - 3) поиска высококвалифицированных кадров
 - 4) внедрение новшеств
4. Новшества, представляющие собой потребительную или технологическую ценность, созданные на основании известных компонентов, - это _____ инновации.
 - 1) архитектурные
 - 2) революционные
 - 3) принципиальные
 - 4) комплексные
5. Склонность к радикальным инновационным проектам характерна для:
 - 1) малых предприятий
 - 2) крупных корпораций
 - 3) предприятий среднего бизнеса
 - 4) индивидуальных предпринимателей

Тема 2. Инновационный процесс, его характеристика

1. Предлагаются устные оценочные материалы(доклады):

1. Содержание понятий «новшество», «нововведение», «инновация», их взаимосвязь.
2. Ключевые составляющие, предпосылки появления, основные источники и функции инноваций.
3. Свойства инноваций как процесса с повышенной интеллектуальной составляющей.
4. Возможные классификации инноваций.
5. Понятие и сущность инновационного процесса, его характер.
6. Способы рассмотрения инновационного процесса.
7. Характеристика поколений моделей инновационного процесса.
8. Инновационный процесс как совокупность этапов жизненных циклов новшества и нововведения.
9. Формы организации инновационного процесса, их преимущества и недостатки.

Методы ускорения осуществления инновационного процесса.

2. Решение кейса. Цель кейса(кейс разработан на основе рассмотрения деятельности российских предприятий) - выявить возможности и проблемы ускорения инновационного процесса в современной организации, материал для создания кейса взят на примере деятельности региональной организации.

3. Примерный тест с вопросами открытого и закрытого типа:

1. Понятие «новшество» подразумевает:

- 1) разработку, проектирование, изготовление
- 2) открытие, внедрение
- 3) использование, получение прибыли
- 4) повышение конкурентоспособности

2. Комплексный процесс внедрения, распространения и использования новшеств – это:

- 1) нововведение
- 2) инновация
- 3) научный проект
- 4) конструкторская разработка

3. Основные составляющие инновация – это:

- 1) потребность, концепция, компоненты
- 2) научный поиск, внедрение
- 3) изучение внешней среды, открытия
- 4) анализ деятельности конкурентов, оформление проекта

4. Эволюционный путь в появлении инновации связан с:

- 1) реакцией на существующие потребности
- 2) законами государства
- 4) осуществлением планов организации
- 5) анализом конкурентной среды

5. Революционный путь появления инноваций связан с:

- 1) изобретательством
- 2) динамикой развития общества
- 3) усовершенствованием техники
- 4) с научно-техническим прогресса

6. Эффективные инновационные возможности создают те неожиданные события, по

П. Друкеру, которые позволяют использовать:

- 1) имеющиеся знания и опыт в другой обстановке
- 2) потенциал сотрудников организации
- 3) предыдущие успехи организации
- 4) опыт мирового сообщества

Тема 3. Риск в инновационной деятельности*

Предлагаются устные оценочные средства (сообщения):

1. Содержание понятий «риск», «инновационный риск».
2. Классификация инновационных рисков.
3. Технология управления инновационным риском.
4. Характеристика методов и способов управления инновационными рисками

Кейс

Работа над кейсом.; «Обучающий Интернет-сервис».

Цель проведения кейса - выявить виды рисков при осуществлении инновационных процессов и определить основные технологии управления рисками в условиях реализации инновационной деятельности

Обучающий Интернет-сервис.

Интернет-сервис для изучения английского языка LinguaLeo – один из наиболее привлекательных сервисов для обучения. Изюминка сервиса – игровая форма: есть область «джунгли», где собраны аудио- и видеоматериалы по английскому языку, которые можно осваивать с помощью сервиса. У всех пользователей есть свой львенок, которого нужно кормить фрикадельками. Фрикадельки пользователь получает за каждое слово, добавленное в словарь, за пройденные тренировки или грамматические курсы.

По посещаемости, согласно Alexa.com, LinguaLeo, входит в топ-3 онлайн-сервисов для изучения языков в мире. LinguaLeo действует на рынке онлайн-обучения английскому языку с множеством аналогичных проектов: Duolingo, OpenEnglish, Busuu и другие. Но сохраняет свою популярность благодаря игровой механике и большому количеству материалов, которые могут добавлять сами пользователи. Модель работы сервиса: freemium: базовые функции бесплатны, а за дополнительные возможности надо платить.

При выходе на рынок Бразилии сотрудники LinguaLeo выяснили, что бразильцы предпочитают проходить стандартизированные обучающие курсы, а не использовать разрозненные аудио- и видеоматериалы, и им привычнее платить за каждый месяц обучения, не покупая годовой абонемент. Кроме того, увидев логотип сервиса – львенка, многие бразильцы решают, что это программа для детей, и закрывают ее. LinguaLeo подключил местные способы оплаты, скорректировал PR-кампанию (теперь подробнее рассказывает о стандартизированных курсах сервиса и о том, что LinguaLeo – сервис не только для детей), запустил рекламу в офлайне и получила в Бразилии 500 тыс. зарегистрированных пользователей, из них около 100 тыс. – активные (заходят на сервис хотя бы раз в месяц).

«Переведи LinguaLeo!» – с таким призывом команда стартапа в январе этого года обратилась к пользователям. Перевод интерфейса на другие языки – первый шаг к выходу на новые зарубежные рынки. LinguaLeo создал платформу, позволяющую любому пользователю переводить фразы интерфейса с русского или английского на один из 55 языков. Каждую неделю трем самым активным переводчикам компания дарит золотой статус, дающий доступ ко всем возможностям сервиса. К концу мая в проекте приняли участие 1300 переводчиков-волонтеров. Самыми активными оказались турки – они почти полностью перевели сервис на родной язык.

Самая большая проблема LinguaLeo – удержание пользователей. Игровые механики должны помочь. До конца года в LinguaLeo планируют выйти на три новых рынка.

ЗАДАНИЕ

1. Какие признаки формируют явные источники конкурентного преимущества проекта?
2. Какие дополнительные источники конкурентного преимущества для проекта Вы можете предложить?
3. Какие рекомендации для разработки инновационной стратегии Вы можете предложить предприятию?

3. Тест с вопросами открытого и закрытого типа:

1. Традиционно риски в инновационной деятельности подразделяют на:

- 1) чистые и спекулятивные
- 2) финансовые и правовые
- 3) экономические и социальные
- 4) рыночные и государственные

2. Чистые риски возникают в результате факторов, действия которых:

- 1) изменить невозможно
- 2) можно ограничить
- 3) связано с традициями государства
- 4) определено культурой организации

3. Спекулятивные риски определены:

- 1) процессом принятия решения
- 2) системой целей организации
- 3) планами предприятия на длительный период
- 4) действиями руководителя организации

4. Неудовлетворенная потребность в уникальном оборудовании, низкое качество предоставляемых услуг – причина риска:

- 1) снабжения необходимыми материалами
- 2) непроработанной логистики

- 3) неверного управленческого решения
- 4) необеспечения достаточным уровнем финансирования

Тема 4. Своеобразие подготовки персонала к инновационной деятельности , к управлению инновационными проектом

1. Предлагаются устные оценочные средства (доклады и сообщения)

1. Отношение к персоналу в инновационной деятельности.
2. Функциональные роли персонала в инновационной деятельности
3. Личные качества участников инновационного процесса.
4. Роль лидера в организации инновационных процессов организации.
5. Сущность менеджмент изменений, способы управления изменениями в организации.

2. Решение кейса

После обсуждения вопросов анализируется кейс " Методы управления персоналом в процессе реализации инновационной деятельности" .

Цель кейса - рассмотреть процесс формирования готовности персонала к инновационной деятельности, выявить основные проблемы и перспективы(материал кейса взят преподавателем из реальной практики российской организации и составлен самостоятельно).

Какую стратегию работы с персоналом следует придерживаться руководству компании – повышать зарплату квалифицированному персоналу при сокращении общей численности или увеличивать численность персонала за счет дополнительного набора малооплачиваемых сотрудников, если рост текучести квалифицированных кадров приводит к росту издержек на 800 тыс. руб., а неквалифицированных сотрудников – 150 тыс. руб., при средних потерях от ошибочных решений в размере 100 тыс. руб. для квалифицированного персонала и 450 тыс. руб. – для неквалифицированного?

3. Примерные темы эссе

1. Методы и способы развития креативности персонала организации.
2. Инновационная организация: технологии создания и развития.
3. Понятие инновационная организация.

4. Тест с вопросами закрытого и открытого типа

1. Для успешной инновационной деятельности руководителю организации необходимы следующие качества:

- 1) способность мыслить комплексно, умение управлять людьми и собой
- 2) адекватно оценивать результат инновационной деятельности
- 3) разрабатывать инновационную стратегию и политику на предприятии
- 4) уметь составлять бизнес-план проекта

2. Функциональные обязанности инновационного менеджера включают:

1) расчет потенциальной емкости рынка, генерация, поиск и предварительная оценка идей

2) принципы, методы и инструменты маркетингового обеспечения инновационного процесса

3) планирование направлений инновационной деятельности компании

4) мотивирование участников инновационного проекта

3. К специальным знаниям профессиональной компетенции инновационного менеджера относят:

1) понимание природы управленческого труда и процессов управления

2) владение искусством управления человеческими ресурсами организации

3) умение устанавливать сотрудничество с организациями-партнерами

4) способность к самооценке и конструктивному анализу своих действий

4. Задачи инновационного менеджера-это....

- 1) изучение рынка, выявление потребностей в новых материалах
- 2) разработка продукта на основе высоких технологий
- 3) разработка творческих проектов и инноваций
- 4) применение методов поиска новых взглядов
5. Тактические цели инновационного менеджмента связаны с:
 - 1) созданием инновационного проекта
 - 2) оперативным управлением
 - 3) контролем деятельности персонала
 - 4) формированием видения и миссии организации

Тема 5. Организационные формы инновационной деятельности

1. Предлагаются устные оценочные средства (доклады и сообщения):

1. Типология инновационных организаций.
2. Финансирование научной деятельности.
3. Организационные структуры научной деятельности.
4. Прикладная наука и проектно-конструкторская деятельность.
5. Общественные научные организации.
6. Венчурные фирмы, их роль в организации и реализации инновационных процессов.
7. Организационная инфраструктура инновационной деятельности.
8. Информационная инфраструктура инновационной деятельности.

2. Тест с вопросами закрытого и открытого типа:

1. Малые предприятия реализуют чаще всего _____ инновационные проекты.
 - 1) радикальные
 - 2) эволюционные
 - 3) социальные
 - 4) комбинаторные
2. Перенос новшества в сферу потребления связан с:
 - 1) жизненным циклом нововведения
 - 2) государственной политикой в области инноваций
 - 3) особенностями развития региона
 - 3) анализом внешней среды предприятия
3. По механизму осуществления выделяют _____ инновации.
 - 1) единичные и диффузные
 - 2) внутриорганизационные и межорганизационные
 - 3) революционные и эволюционные
 - 4) разовые и традиционные
4. В инновационной организации кратчайшие пути прохождения информации обеспечиваются:
 - 1) иерархичностью взаимодействия структурных подразделений
 - 2) четкой координацией деятельности организации
 - 3) наличием современных информационных технологий
 - 4) разработанной системой планирования
5. Кризисные явления в организации могут являться _____ инновационного менеджмента.
 - 1) предметом
 - 2) задачей
 - 3) объектом
 - 4) целью

2. Решение кейса:

Кейс 1.

По проекту инвестиции имеют следующую структуру:

- нераспределенная прибыль прошлых лет – 20 млн руб.;
- эмиссия 100 000 купонных облигаций номиналом 500 тыс. руб. со сроком обращения 3 года и купонным доходом 75 тыс. руб. в год;
- дополнительная эмиссия 125 000 привилегированных акций номиналом 80 руб. с фиксированным дивидендом 10 % годовых (стартовая цена размещения – по номиналу);
- средства амортизационного фонда в размере 80 млн руб.;
- перечисления в фонд развития производства от дочерних компаний в размере 50 млн. руб.;
- коммерческий кредит на 50 млн руб., выданный на 2 года по сложному проценту под 15 % годовых;
- бюджетные беспроцентные ассигнования в размере 30 млн руб. на 3 года;
- дополнительная эмиссия 375 000 обыкновенных акций номиналом 80 руб. (стартовая цена размещения – по номиналу);
- поставки оборудования на сумму 30 млн. руб. по лизингу в течение 5 лет под 5 % годовых.

Задание

Рассчитайте цену собственного и заемного капитала, а также цену капитала, направляемого на финансирование инновационного проекта.

Работа над кейсом оценивается от 0 до 3 баллов (критерии оценивания представлены выше)

Тема 6. Проблемы управления инновационным проектом

1.Предлагаются устные оценочные материалы (доклады):

1. Определение понятия «инновационный проект».
2. Характеристика видов инновационного проекта.
3. Общие положения оценки инновационного проекта.
4. Основные методы оценки инновационных проектов, их характеристика.
5. Экономическая оценка инновационных проектов.
6. Организационный инструментарий управления инновационным проектом.
7. Формы финансирования инновационных проектов.
8. Особенности управления инновационными проектами с технологической доминантой.
9. Этапы разработки нового продукта.

2.Предлагается тест с вопросами открытого и закрытого типа:

1.Комплект технической, организационной и расчетно-финансовой документации, необходимой для достижения целей – это:

- 1) инновационный проект
- 2) научная разработка
- 3) паспорт организации
- 4) бизнес-план

2..С точки зрения характера целей инновационный проект может быть:

- 1) конечным и промежуточным
- 2) радикальным и возвратным
- 3) единичным и множественным
- 4) модифицирующим и стабилизирующим

3.Цикл управления инновационным проектом состоит из стадий:

- 1) разработки и управления реализацией
- 2) возникновения идея и внедрения

- 3) научной и производственной
- 4) анализа идеи и маркетинговой стратегии
- 4.Монопроекты осуществляются в рамках:
 - 1) четко обозначенного времени и финансовых ресурсов
 - 2) только одной организации
 - 3) определенной проектной группы
 - 4) стратегического плана
- 5.Мегапроекты подразумевают:
 - 1) централизованное финансирование и руководство из координационного центра
 - 2) наличие творчески активного координатора проекта
 - 3) тщательное изучение деятельности конкурентов
 - 4) прогнозирование деятельности
- 6.Мультипроекты требуют создания:
 - 1) координационного подразделения
 - 2) проектных групп
 - 3) научно-исследовательского института
 - 4) технопарка

3.Деловая (ролевая) игра:

После обсуждения вопросов проводится деловая игра ,составленная на основе материалов некоторых инновационной действующих медицинских организаций г. Санкт-Петербурга и г.Тюмени, в процессе осуществления игры предлагается составить проект инновационной действующей стоматологической клиники. Цель деловой игры - научить разрабатывать инновационные проекты с учетом специфики внешней и внутренней среды организации любой сферы.

Тема 7.Инновационные стратегии развития организации

1.Предлагаются устные оценочные материалы (доклады):

1. Понятие и сущность инновационной стратегии.
2. Факторы и критерии качества инновационной стратегии.
3. Классификации инновационных стратегий, виды адаптационной и творческой инновационных стратегий.
4. Конкурентные инновационные стратегии и их характеристика.
5. Технология разработки инновационной стратегии, особенности оценки инновационных потенциала и климата организации.
6. Организационное обеспечение реализации инновационных стратегий.
7. Стратегия использования объектов промышленной собственности.
8. Проблемы реализации стратегического подхода в управлении инновациями

2.Предлагается тест с вопросами открытого и закрытого типа:

1. _____ стратегия применяется предприятиями с сильными рыночными и технологическими позициями.
 - 1) Имитационная
 - 2) Нишевая
 - 3) Агрессивная
 - 4) Реактивная
- 2.Нишевая стратегия включает:
 - 1) дифференциацию продукции и фокусировку
 - 2) работу с потребителями и рекламу
 - 3) деятельность по созданию имиджа фирмы
 - 4) анализ среды и планирование
- 3._____ стратегия направлена на удержание конкурентных позиций фирмы путем регулирования соотношений «затраты-результат».

- 1) Оборонительная
- 2) Наступательная
- 3) Активная
- 4) Пациентная
4. _____ стратегия свойственна предприятиям, разрабатывающим опережающие инновации.
 - 1) Наступательная
 - 2) Активная
 - 3) Пациентная
 - 4) Имитационная
5. Оппортунистическая стратегия связана с:
 - 1) глубоким знанием рыночной экономики
 - 2) изучением специфики внешнего рынка
 - 3) процессами адаптации к изменениям
 - 4) прогнозированием и планированием
6. Занятость традиционных рынков порождает стратегию:
 - 1) сравнительных преимуществ
 - 2) стабилизации
 - 3) использования новых технологий
 - 4) создания уникального продукта

3. Предлагается в качестве оценочного средства кейс

Кейс «Творческие метры»

Меньше всего дизайн-завод «Флакон» напоминает обычный бизнес-центр. Граффити на стенах, разноцветные скамейки и дизайнерские инсталляции во внутреннем дворе. Летом здесь работает бассейн и проходят пляжные вечеринки, осенью – фермерские ярмарки, зимой открывается каток и выставки современного искусства.

Публика на дизайн-заводе – в основном молодые люди в джинсах. Хозяин «Флакона» и гендиректор УК Realogic выглядит под стать клиентам, посещает все мероприятия, которые проходят на «Флаконе», и раз в месяц проводит встречи с арендаторами. Стоимость аренды 1 кв. м в год на «Флаконе» сейчас 18 тыс. руб. Арендаторы проходят своеобразный «фейс-контроль», а конкурс на освобождающиеся площади – три человека на место. Владелец «Флакона» предпочитает представлять арендаторов «жильцами», себя – «ревитализатором». Термин «ревитализация» обычно используют косметологи, говоря об омолаживании кожи, но в данном случае он применяется к городским пространствам – он «омолаживает» территории заводов. Идею для нового бизнеса заключалась в покупке акций «полуживых», а потому дешевых предприятий – очень привлекательной недвижимости в Москве. Первым объектом стал завод «Электроруч» на улице Большая Пироговская, затем – завод «Манометр» возле метро «Курская», в 2003-м – Научно-исследовательский и конструкторский институт химического машиностроения (НИИХиммаш). На площади 40 тыс. кв. м трудились около 300 человек – каждый мог себе позволить 100-метровый кабинет. Было решено и выделить для НИИ 10 тыс. кв. м, а остальные площади сдать в аренду. В 2005 г. был найден новый идеальный объект для поглощения – Завод им. Калинина, где в советские годы производили хрусталь. Проект реконструкции был разработан агентством Knight Frank – строительство на месте завода бизнес-центра. Инвестиции \$40 млн. За заводом числились арендаторы, которые занимали на заводе около 10 тыс. кв. м. Остальные 15 тыс. кв. м находились в непригодном для эксплуатации состоянии. В основном помещения арендовались под склады. Часть занимал автосервис, часть – крупный продавец бассейнов «Аквалэнд». Выручка от аренды едва покрывала коммунальные платежи. Как увеличить доходы, если нет денег на ремонт и реконструкцию помещений? Реализована идея: «Флакон» как место для художественных акций. Творческие мероприятия происходят на «Флаконе» каждую неделю: день Берлина

или Нью-Йорка, показ мод, форум молодых предпринимателей или модный спектакль. Имидж творческого кластера помог привлечь лояльных арендаторов из числа креативных компаний. Якорными арендаторами на «Флаконе» стали Seasons Project, брэндинговое и рекламное агентство Firma, компания по пошиву и продаже одежды Fortytwo.

Большой трафик людей, посещающих мероприятия, привлек торговые компании (Fun fun, Good Local, Екереорле и др.), хотя завод находится отнюдь не в проходном месте. Раз в месяц арендаторы собираются, чтобы обсудить планы друг с другом и с владельцем недвижимости. Например, прежде чем устраивать шумный концерт, необходимо согласовать его время с другими жителями дизайн-завода. На «Флаконе» около 100 арендаторов, большинство связаны с дизайном. Однородность арендаторов позволила проводить кросс-акции. Например, у жителей «Флакона» действует общая скидочная карта на товары и услуги друг друга, каждый Новый год они проводят общую вечеринку.

ЗАДАНИЕ

1. Какие признаки формируют явные источники конкурентного преимущества проекта?
2. Какие дополнительные источники конкурентного преимущества для проекта Вы можете предложить?
3. Какие рекомендации для разработки инновационной стратегии Вы можете предложить предприятию?

Тема 8. Инновационно-инвестиционная деятельность организации и управление знаниями*

1. Предлагаются устные оценочные материалы (доклады):

1. Сущность понятия «инновационно-инвестиционная» деятельность.
2. Характеристика основных форм инновационно-инвестиционной деятельности.
3. Основные методы оценки инновационно-инвестиционных проектов (расчет выбранного показателя эффективности ; балльная оценка факторов эффективности ,методика отдельных критериальных оценок).
4. Критерии оценки инновационно-инвестиционного проекта (стратегические критерии, финансовые критерии ,научно-технические критерии, производственные критерии, внешние критерии).
5. Проблемы проектов, связанные с внешними (экологическими) критериями.
6. Содержание понятия «организация инноваций».
7. Основные тенденции в организации инноваций, свойства современных инновационных компаний.
8. Понятие и сущность организационной структуры инновационной компании, факторы влияния, принципы и требования ее рационального построения.
9. Влияние нововведений на организационные изменения

2. Предлагаются тестовые задания открытого и закрытого типа

1. Инвестиционные решения принимаются на основании:

- 1) бизнес-плана и бизнес-проекта
- 2) анализа конкурентной среды
- 3) изучения прогнозов отрасли
- 4) научных открытий

2. _____ - это преимущество методики отдельных критериальных оценок.

- 1) Заинтересованность руководителя
- 2) Комплексность
- 3) Прогнозируемость
- 4) Диалектичность

3. В методике отдельных критериальных оценок инновационно-инвестиционных проектов выделяют _____ группы критериев.

- 1) стратегические, финансовые, научно-технические, производственные, внешние

- 2) системные, процессные, ситуационные, тенденциозные
- 3) научные, отраслевые, организационные, плановые
- 4) рыночные, внутренние, комплексные, качественные, количественные
- 4) В современных государствах на законодательном уровне требуется, чтобы каждый инновационных проект сопровождался:
 - 1) обоснованием воздействия на окружающую среду
 - 2) четкой проработкой всех направлений деятельности
 - 3) изучением общественного мнения
 - 4) одобрением региональной власти
 - 5) Балльная оценка факторов эффективности инновационного инвестирования чаще всего используется в организациях:
 - 1) США
 - 2) России
 - 3) Швеции
 - 4) Белоруссии

3. Кейс:

Наличие собственной Silicon Valley (Силиконовой долины) становится сегодня вопросом престижа для любого государства, стремящегося попасть в разряд технологически развитых стран. Силиконовая долина – это выдуманное журналистами название части графства Санта-Клара в Центральной Калифорнии, лежащей в 30 км к югу от Сан-Франциско. Здесь базируется более 4 тысяч компьютерных фирм с полумиллионом сотрудников, выпускается треть продукции ракето- и самолетостроения США, а также пятая часть полупроводников и шестая часть компьютеров в мире. Почетное звание отца Силиконовой долины принадлежит выдающемуся электротехнику из Стэнфорда профессору Фредерику Терману. В 30-е годы он читал здесь курс радиоэлектроники и побуждал своих студентов или работать в местных компаниях, или создавать собственный бизнес, а не уезжать на Восточное побережье. Инновации Стэнфордского университета стали основой будущей специализации долины. В XX в. ключом к экономическому успеху стало, прежде всего, первенство в сфере научно-технических разработок. Одновременно развитие системы социального обеспечения и страхования привело к тому, что на рынке появилось много свободного капитала, который промышленность уже не могла использовать с выгодой. Фондовый рынок, привлекающий большую часть таких средств, подвержен периодическим кризисам, поэтому пенсионные фонды и страховые компании осторожно относятся к инвестициям в ценные бумаги. В то же время постоянно существует дефицит инвестиций в новейшие разработки в области компьютерных технологий, средств связи и медицины. Именно здесь появились американские венчурные компании, выступающие в качестве посредников и использующие деньги пенсионных и страховых фондов, а также банков для финансирования разработок в этих сферах. Венчурные фирмы, таким образом, снимают с фондов ответственность за возможные потери и делят ее с теми компаниями, в которые вкладывают привлеченные средства. В 1950 г. при Стэнфордском университете был основан Industrial Park, позже переименованный в Research Park. За квалифицированными кадрами в долину потянулись промышленники. В 50-е гг. электротехнические компании, такие как General Electric, Sylvania, Westinghouse Electric и Ford Philco, разместили свои производства в Пало-Альто и соседних с ним городках. А в Сан-Хосе, самом большом городе долины, компания IBM создала крупный исследовательский центр. Вслед за гигантами в графстве Санта-Клара появились небольшие компании. За считанные годы здесь возник прообраз современных технопарков. Платформой финансирования научно-технической деятельности стали венчурные инвестиционные компании. Была выведена формула успеха по-калифорнийски: интеллектуальный капитал плюс венчурный капитал. Пятая часть

американских венчурных компаний сосредоточена в Калифорнии, в основном в Сан-Франциско. В отличие от банков, которые на определенных условиях ссужают средства на основании дела, компании венчурного капитала поступают иначе. У образующейся или уже действующей фирмы, которая еще не представлена на фондовой бирже, покупается пакет акций – 50 % или больше. Подобным образом финансируется ее последующая деятельность. Постоянный приток венчурного капитала и компьютерный бум начала 90-х гг. за последние восемь лет создали в Силиконовой долине более 200 тысяч рабочих мест. Ежегодные объемы средств, вкладываемых американскими венчурными компаниями в новые технологии, постоянно растут. Не последнюю роль в этом играет законодательство США, снимающее с новообразованных компаний часть налогового бремени, стимулируя тем самым приток в них свободного капитала. При венчурном финансировании проектов долины 20 – 30 % новых предприятий дают фактический доход в 200 – 300 %, 10 – 20 % разоряются, оставшиеся имеют норму прибыли в 40 %. Нигде в мире столько людей за такое короткое время не становились миллионерами. И это притягивает в долину все больше денег.

ЗАДАНИЕ

Проанализируйте приведенную ситуацию и выделите основные формы инновационного предпринимательства.

Выделите ключевые факторы успеха инновационных стратегий.

Раскройте механизм влияния малых инновационных предприятий на развитие техники и технологии.

Какие формы финансирования инновационных проектов оказали решающее влияние на успех предприятий Силиконовой долины и какие инфраструктурные условия способствовали этому успеху? Ответы обоснуйте.

. Тема 9. Коммерциализация и оценка идей*. Эффективность инновационной деятельности, диффузия инноваций

1. Предлагаются устные оценочные материалы (доклады):

1. Возможная классификация видов эффективности и эффекта инновационной деятельности организации.
2. Факторы, повышающие эффективность инновационной деятельности организации.
3. Подходы к оценке эффективности инновационной деятельности организации, используемые показатели и их характеристика.
4. Понятие и каналы диффузии.
5. Модель референтных групп, ее характеристика.
6. Модели географической диффузии нововведений Т.Хегерстранда.
7. Теория центральных мест и иерархия населенных пунктов.
8. Оценка инновационной деятельности. Система учета инновационной деятельности
9. Оценочные показатели, их характеристика. Управление денежной кривой инновации.

2. Кейс:

По проекту инвестиции имеют следующую структуру:

- нераспределенная прибыль прошлых лет – 20 млн руб.;
- эмиссия 100 000 купонных облигаций номиналом 500 тыс. руб. со сроком обращения 3 года и купонным доходом 75 тыс. руб. в год;
- дополнительная эмиссия 125 000 привилегированных акций номиналом 80 руб. с фиксированным дивидендом 10 % годовых (стартовая цена размещения – по номиналу);
- средства амортизационного фонда в размере 80 млн руб.;

- перечисления в фонд развития производства от дочерних компаний в размере 50 млн. руб.;
- коммерческий кредит на 50 млн руб., выданный на 2 года по сложному проценту под 15 % годовых;
- бюджетные беспроцентные ассигнования в размере 30 млн руб. на 3 года;
- дополнительная эмиссия 375 000 обыкновенных акций номиналом 80 руб. (стартовая цена размещения – по номиналу);
- поставки оборудования на сумму 30 млн. руб. по лизингу в течение 5 лет под 5 % годовых.

ЗАДАНИЕ

Рассчитайте цену собственного и заемного капитала, а также цену капитала, направляемого на финансирование инновационного проекта.

3. Предлагаются тестовые задания открытого и закрытого типа

1. Эффективность инновационной деятельности выражается:

- 1) экономическими и финансовыми показателями
- 2) объемом инновационной продукции
- 3) качеством оказываемых услуг
- 4) наличием международных патентов

2. На заключительном этапе инновационного процесса анализ эффективности осуществляется путем:

- 1) сравнения плановых и фактических показателей
- 2) выявления проблем в развитии рынка инноваций
- 3) изучения деятельности подобных организации
- 4) анализа проблем в осуществляемой деятельности

3. Последствия реализации маркетинговых инноваций подлежат оценке при изучении:

- 1) роста общей конкурентоспособности организации
- 2) динамики повышения объема продаж
- 3) системы действий по работе с рынком
- 4) прогнозов развития рынка

4. При оценке эффективности инновационной деятельности используются _____ подходы.

- 1) целевой и затратный
- 2) реальный и прогнозируемый
- 3) интегральный и дисконтированный
- 4) плановый и фактический

5. Учебно-методическое обеспечение и планирование самостоятельной работы обучающихся

Таблица 6

№ темы	Темы	Формы СРС, включая требования к подготовке к занятиям
1.	История развития инноваций, влияние процесса изменения знания на развитие инноваций.	Чтение обязательной и дополнительной литературы, проработка лекций
2.	Знание и история развития инноваций	Чтение обязательной и дополнительной литературы, проработка лекций
3.	Инновационный процесс как объект инновационного менеджмента.	Чтение обязательной и дополнительной литературы, проработка лекций
4.	Проблемы воздействия	Чтение обязательной и дополнительной литературы

	внешней и внутренней среды на процесс освоения и внедрения инноваций	
5.	Риск в инновационной деятельности.	Проработка лекций
6.	Своеобразие подготовки персонала к инновационной деятельности, к управлению инновационными проектом	Чтение обязательной и дополнительной литературы
7.	Способы управления идеями в организации. Создание инновационной культуры в организации.	Проработка лекций
8.	Организационные формы инновационной деятельности	Чтение обязательной и дополнительной литературы, проработка лекций
9.	Проблемы управления инновационным проектом	Чтение обязательной и дополнительной литературы, проработка лекций
10.	Патентно-лицензионная деятельность инновационных организаций	Чтение обязательной и дополнительной литературы
11.	Инновационные стратегии развития организации	Проработка лекций
12.	Диффузия инновационных процессов. Развитие инновационного знания.	Чтение обязательной и дополнительной литературы
13.	Инновационно-инвестиционная деятельность организации и управление знаниями.	Проработка лекций
14.	Коммерциализация и оценка идей. Эффективность инновационной деятельности, диффузия инноваций.	Чтение обязательной и дополнительной литературы, проработка лекций

Порядок выполнения каждого вида самостоятельной работы:

1. Изучение лекционного материала по теме
2. Изучение рекомендованной основной и дополнительной литературы
3. Ответы на пункты плана для практических занятий
4. Разбор практических примеров, продемонстрированных на лекциях и решенных на практических занятиях

Контроль за самостоятельной работой осуществляется при выполнении обучающимся теста, контрольной работы.

6. Промежуточная аттестация по дисциплине (модулю)

6.1. Оценочные материалы для проведения промежуточной аттестации по дисциплине (модулю)

Примерный перечень вопросов к зачету

1. Объект, предмет, цели, задачи и функции инновационного менеджмента.
2. Менеджеры в инновационной сфере: требования к профессиональной компетенции.

3. Необходимость использования инновационного менеджмента в практике управления.
4. Предпосылки возникновения, развитие и современное состояние инновационного менеджмента.
5. Критерии эффективности инновационного менеджмента.
6. Понятие и сущность новшества, нововведения, инновации, их взаимосвязь.
7. Классификация инноваций и их специфика.
8. Жизненный цикл новшества: основные стадии, их характеристика и взаимосвязь.
9. Жизненный цикл нововведения: основные стадии, их характеристика и взаимосвязь.
10. Инновационный процесс: понятие, основные этапы, их характеристика и взаимосвязь.
11. Методы организации и способы ускорения инновационного процесса, их характеристика.
12. Понятие и сущность инновационного проекта. Классификация инновационных проектов и их специфика.
13. Экспертиза инновационных проектов: понятие, основные этапы, их характеристика и взаимосвязь.
14. Процесс разработки концепции инновационного проекта: основные этапы, их характеристика и взаимосвязь.
15. Методы поиска инновационных идей и их характеристика.
16. Процесс реализации инновационного проекта: основные этапы, их характеристика и взаимосвязь.
17. Понятие и сущность риска в инновационной деятельности. Классификация инновационных рисков и их специфика.
18. Методы и способы управления рисками в инновационной деятельности, их характеристика.
19. Финансирование инновационной деятельности.
20. Понятие и сущность венчурного (рискового) финансирования инновационной деятельности.
21. Понятие и сущность государственного регулирования инновационной сферы.
22. Понятие и сущность государственной инновационной политики.
23. Зарубежный опыт государственного регулирования инновационной сферы.
24. Понятие и сущность интеллектуальной собственности.
25. Системы патентования интеллектуальной собственности.
26. Рынок инновационной продукции: понятие, субъекты, объекты.
27. Понятие и сущность трансфера технологий.
28. Инновационные аспекты различных типов конкурентного поведения организации.
29. Классификация лицензий и их специфика.
30. Проблемы и перспективы стратегического управления инновационной деятельностью.
31. Понятие и сущность инновационной стратегии организации.
32. Классификация инновационных стратегий и их специфика.
33. Процесс разработки инновационной стратегии организации.
34. Организация инновационной деятельности: понятие, развитие
35. Понятие и сущность инновационной активности персонала организации.
36. Понятие и сущность эффективности инновационной деятельности.

Для получения оценки "зачтено" после прохождения модуля необходимо получить 61 балл

6.2. Критерии оценивания компетенций:

Таблица 7

Карта критериев оценивания компетенций

№ п/п	Код и наименование компетенции	Индикаторы достижения компетенций, соотнесенные с планируемыми результатами обучения	Оценочные материалы	Критерии оценивания
1.	УК-6 – способен управлять своим временем, выстраивать и реализовывать траекторию саморазвития на основе принципов образования в течение всех жизни	Знает сущность принципов управления временем.. Умеет реализовывать траекторию саморазвития на основе принципов образования в течение всех жизни	Задания для промежуточной аттестации	Компетенция сформирована при правильности и полноте ответов на теоретические вопросы, при глубине понимания вопроса и правильности выполнения заданий. Шкала критериев согласно требованиям п. 4.29 «Положения о текущем контроле успеваемости и промежуточной аттестации обучающихся ФГАОУ ВО «ТюмГУ».
2.	ОПК-4 – способен выявлять и оценивать новые рыночные возможности, и разрабатывать бизнес-план создания и развития новых направлений деятельности организации.	. Знает способы выявления и оценивания современных рыночных возможностей. Умеет разрабатывать бизнес-план создания и развития новых направлений деятельности организации	Задания для промежуточной аттестации	Компетенция сформирована при правильности и полноте ответов на теоретические вопросы, при глубине понимания вопроса и правильности выполнения предложенных заданий. Шкала критериев

				согласно требованиям п. 4.29 «Положения о текущем контроле успеваемости и промежуточной аттестации обучающихся ФГАОУ ВО «ТюмГУ».
3.	ПК- 1 – способен осуществлять стратегический анализ, участвовать в разработке и реализации корпоративных, конкурентных и функциональных стратегий.	Знает методы стратегического анализа. Умеет участвовать в разработке и реализации корпоративных, конкурентных и функциональных стратегий	Задания для промежуточной аттестации	Компетенция сформирована при правильности и полноте ответов на теоретические вопросы , при глубине понимания вопроса и правильности выполнения заданий. Шкала критериев согласно требованиям п. 4.29 «Положения о текущем контроле успеваемости и промежуточной аттестации обучающихся ФГАОУ ВО «ТюмГУ»

7. Учебно-методическое и информационное обеспечение дисциплины (модуля)

7.1. Основная литература:

1. Беляев, Ю. М. Инновационный менеджмент : учебник для бакалавров / Ю. М. Беляев. - 2-е изд., стер. — Москва : Издательско-торговая корпорация «Дашков и К°», 2020. — 218 с. - ISBN 978-5-394-03555-5. - Текст : электронный. - URL: <https://znanium.com/catalog/product/1093437> (дата обращения: 23.05.2020). – Режим доступа: по подписке.
2. Кожухар, В. М. Инновационный менеджмент: Учебное пособие / Кожухар В.М. - Москва : Дашков и К, 2018. - 292 с.: ISBN 978-5-394-01047-7. - Текст : электронный. - URL: <https://znanium.com/catalog/product/351616> (дата обращения: 23.05.2020). – Режим доступа: по подписке.

3. Джуха, В. М. Инновационный менеджмент: Учебник / Кузьминов А.Н., Погосян Р.Р., Юрков А.А.; Под ред. Джухи В.М., - 2-е изд. - Москва :ИЦ РИОР, НИЦ ИНФРА-М, 2016. - 380 с. (Высшее образование) ISBN 978-5-369-01570-4. - Текст : электронный. - URL: <https://znanium.com/catalog/product/556473> (дата обращения: 23.05.2020). – Режим доступа: по подписке.

7.2 Дополнительная литература:

1. Барышева, А. В. Инновационный менеджмент / Барышева А.В., - 3-е изд. - Москва :Дашков и К, 2017. - 380 с.: ISBN 978-5-394-01454-3. - Текст : электронный. - URL: <https://znanium.com/catalog/product/415304> (дата обращения: 23.05.2020). – Режим доступа: по подписке.

2. Дармилова, Ж. Д. Инновационный менеджмент : учебное пособие для бакалавров / Ж. Д. Дармилова. — 2-е изд., стер. — Москва : Издательско-торговая корпорация «Дашков и К^о», 2020. — 168 с. - ISBN 978-5-394-03476-3. - Текст : электронный. - URL: <https://znanium.com/catalog/product/1093015> (дата обращения: 23.05.2020). – Режим доступа: по подписке.

3. Медынский, В. Г. Инновационный менеджмент : учебник / В.Г. Медынский. – Москва : ИНФРА-М, 2017. – 295 с. – (Высшее образование: Бакалавриат). - ISBN 978-5-16-002226-0. - Текст : электронный. - URL: <https://znanium.com/catalog/product/768557> (дата обращения: 23.05.2020). – Режим доступа: по подписке

7.3. Интернет-ресурсы

1. www.aup.ru
2. www.cfin.ru
3. www.cnews.ru
4. www.ecsocman.edu.ru
5. www.inno.ru
6. www.innovationtools.com
7. www.innovbusiness.ru
8. www.invur.ru
9. www.quality.eup.ru
10. www.rsci.ru
11. www.trizminsk.org.ru
12. www.unova.ru

7.4. Современные профессиональные базы данных и информационные справочные системы:

1. Справочная правовая система КонсультантПлюс. <http://www.consultant.ru/>
2. Межвузовская электронная библиотека (МЭБ). <https://icdlib.nspu.ru/>
- 3.Национальная электронная библиотека. <https://rusneb.ru/>

8. Перечень информационных технологий, используемых при осуществлении образовательного процесса по дисциплине (модулю)

Интернет, доступ в информационно-образовательную среду ТюмГУ, включающую в себя доступ к учебным планам и рабочим программам дисциплин, к изданиям электронной библиотечной системы и электронным образовательным ресурсам.

Лицензионное ПО, в том числе отечественного производства:

платформа для электронного обучения Microsoft Teams.

Свободно распространяемые ПО, в том числе отечественного производства:

Adobe Reader;

7-Zip

9. Технические средства и материально-техническое обеспечение дисциплины (модуля)

Учебные аудитории для проведения занятий лекционного и семинарского типа, консультаций, текущего контроля и промежуточной аттестации, а также помещения для самостоятельной работы. Для проведения занятий лекционного типа необходимо демонстрационное оборудование. Помещения для самостоятельной работы обучающихся должны быть оснащены компьютерной техникой с возможностью подключения к сети "Интернет" и обеспечением доступа в электронную информационно-образовательную среду.

МИНИСТЕРСТВО НАУКИ И ВЫСШЕГО ОБРАЗОВАНИЯ
РОССИЙСКОЙ ФЕДЕРАЦИИ
Федеральное государственное автономное образовательное учреждение
высшего образования
«ТЮМЕНСКИЙ ГОСУДАРСТВЕННЫЙ УНИВЕРСИТЕТ»

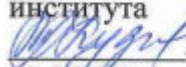
УТВЕРЖДАЮ
Заместитель директора по
учебно-методической работе
Финансово-экономического
института
 О.А.Кузьменко/
23.06.2021

ИНФОРМАЦИОННЫЙ МЕНЕДЖМЕНТ

Рабочая программа

для обучающихся по направлению подготовки 38.03.02 Менеджмент
Направленность (профиль): Общий и функциональный менеджмент
формы обучения очная, очно-заочная

Мелкобродова Н. А. Информационный менеджмент. Рабочая программа дисциплины для обучающихся по направлению подготовки 38.03.02 Менеджмент, направленность (профиль): Общий и функциональный менеджмент, формы обучения очная, очно-заочная. Тюмень, 2021.

Рабочая программа дисциплины опубликована на сайте ТюмГУ: <http://www.utmn.ru/sveden/education/#>.

© Тюменский государственный университет, 2021.

© Мелкобродова Н. А., 2021.

1. Пояснительная записка

Предметом данной дисциплины являются основные положения теории информационного менеджмента, как специфической научно-прикладной дисциплины, объектом исследования которой являются информационные ресурсы предприятия и сфера информатизации, как самостоятельный вид деятельности. Вводится понятие информационного менеджмента, дается обоснование цели и задач управления сферой информатизации. Подробно рассматриваются функции информационного менеджмента, состав и содержание которых отображает специфику автоматизированной обработки информации. Рассмотрена сущность, место и роль корпоративных информационных систем (КИС) в общем контуре менеджмента на предприятии. Дается общая характеристика основных классов КИС и подходы к обоснованию их экономической эффективности.

Цель дисциплины – изучение теоретических основ и формирование практических навыков по применению информационных технологий и систем в управлении организацией.

Задачи дисциплины:

- дать представление об основных понятиях и теоретических основах информационного менеджмента, а также познакомить студентов с фундаментальными работами в этой области;
- познакомить студентов с основными направлениями и тенденциями развития информационного менеджмента;
- сформировать прикладные знания и навыки, позволяющие управлять информацией — информационными потоками и информационными ресурсами;
- сформировать у студентов практические навыки коммуникации в устной и письменной формах на русском и иностранном языках для решения задач взаимодействия;
- обеспечить понимание студентами взаимосвязи информационных технологий и стратегий развития предприятий, возможностей использования данного преимущества, при разработке стратегий развития предприятия;
- закрепить знания в сфере управления информацией, ее стоимостью, используя техники выбора, оптимизации и внедрения информационных технологий управления на предприятии;
- приобретение навыков решения стандартных профессиональной деятельности на основе информационной и библиографической культуры с применением информационно-коммуникационных технологий и с учетом основных требований информационной безопасности.

1.1. Место дисциплины в структуре образовательной программы

Данная дисциплина входит в блок Б1 Дисциплины (модули). Базовая часть в 3 семестре. Теоретической и методологической основой являются такие дисциплины как «Цифровая культура», «Общий менеджмент и деловые навыки менеджера», «Правовое регулирование бизнеса».

Знания, умения и навыки, полученные в ходе изучения дисциплины «Информационный менеджмент» могут быть полезны при освоении таких дисциплин, как «Интернет-маркетинг», изучается в 4 семестре, «Прикладные информационные технологии в управлении и бизнесе», изучается в 6 семестре, а также при написании выпускной квалификационной работы.

1.2. Компетенции обучающегося, формируемые в результате освоения данной дисциплины (модуля)

Код и наименование компетенции	Код и наименование части компетенции ¹	Планируемые результаты обучения: (знаниевые/функциональные)
--------------------------------	---	---

¹ Заполняется при необходимости

<p>УК-1. Способен осуществлять поиск, критический анализ и синтез информации, применять системный подход для решения поставленных задач</p>	<p>Паспорт компетенций отсутствует</p>	<p>Знает методы и способы поиска, анализа и синтеза информации. Знает особенности использования методов системного подхода. Умеет использовать современные способы и методы поиска, анализа и синтеза информации.</p>
<p>ОПК-2. Способен осуществлять сбор, обработку и анализ данных, необходимых для решения поставленных управленческих задач, с использованием современного инструментария и интеллектуальных информационно-аналитических систем</p>	<p>Паспорт компетенций отсутствует</p>	<p>Знает методы и способы сбора, обработки и анализа данных, необходимых для решения поставленных управленческих задач. Знает особенности использования современных инструментов и систем для сбора, обработки и хранения данных. Умеет использовать современный инструментарий и интеллектуальные информационно-аналитических системы</p>
<p>ОПК-5. Способен использовать при решении профессиональных задач современные информационные технологии и программные средства, включая управление крупными массивами данных и их интеллектуальный анализ</p>	<p>Паспорт компетенций отсутствует</p>	<p>Знает методы и способы применения современных информационных технологий и программных средств. Знает особенности использования средств управления крупными массивами данных и их интеллектуального анализа. Умеет использовать современные информационные технологии и программные средства, включая управление крупными массивами данных и их интеллектуальный анализ.</p>
<p>ОПК-6. Способен понимать принципы работы современных информационных технологий и использовать их для решения задач профессиональной деятельности</p>	<p>Паспорт компетенций отсутствует</p>	<p>Знает принципы работы информационных технологий. Знает особенности использования информационных технологий и систем для решения задач профессиональной деятельности. Умеет использовать современные информационные технологии и использовать их для решения задач профессиональной деятельности.</p>

2. Структура и трудоемкость дисциплины

Таблица 1.1

Очная форма обучения

Вид учебной работы		Всего часов	Часов в семестре
			4 семестр
Общая трудоемкость	зач. ед.	4	4
	час	144	144
Из них:			
Часы аудиторной работы (всего):		64	64
Лекции		30	30
Практические занятия		0	0
Лабораторные / практические занятия по подгруппам		34	34
Консультации и иная контактная работа		2	2
Часы внеаудиторной работы, включая самостоятельную работу обучающегося		78	78
Вид промежуточной аттестации (зачет, диф. зачет, экзамен)		экзамен	экзамен

Таблица 1.2

Очно-заочная форма обучения

Вид учебной работы		Всего часов	Часов в семестре
			4 семестр
Общая трудоемкость	зач. ед.	4	4
	час	144	144
Из них:			
Часы аудиторной работы (всего):		18	18
Лекции		8	8
Практические занятия		0	0
Лабораторные / практические занятия по подгруппам		10	10
Консультации и иная контактная работа		2	2
Часы внеаудиторной работы, включая самостоятельную работу обучающегося		124	124
Вид промежуточной аттестации (зачет, диф. зачет, экзамен)		экзамен	экзамен

3. Система оценивания

Для текущего контроля применяется 100-балльная система оценивания. Баллы складываются из посещаемости лекций, работы на лабораторных занятиях и консультациях, а также оценки качества подготовки и работы на лабораторных занятиях; выполнение практических заданий. Перевод баллов в оценки осуществляется по следующей шкале:

- от 91 до 100 баллов – «отлично»;
- от 76 до 90 баллов – «хорошо»;
- от 61 до 75 баллов – «удовлетворительно».

Обучающиеся, не набравшие достаточного количества баллов для оценки, сдают экзамен в период экзаменационной сессии. Форма проведения экзамена – устный ответ по выбранному экзаменационному билету, который содержит 2 вопроса.

Оценки "отлично" заслуживает студент, обнаруживший всестороннее, систематическое и глубокое знание учебно-программного материала, умение свободно выполнять задания, предусмотренные программой, усвоивший основную и знакомый с дополнительной литературой, рекомендованной программой.

Оценки "хорошо" заслуживает студент, обнаруживший полное знание учебно-программного материала, успешно выполняющий предусмотренные в программе задания, усвоивший основную литературу, рекомендованную в программе. Как правило, оценка «хорошо» выставляется студентам, показавшим понимание сути экзаменационных вопросов, но не полно раскрывшим их содержание.

Оценки "удовлетворительно" заслуживает студент, обнаруживший знание основного учебно-программного материала в объеме не менее ½ части необходимого уровня отличной оценки. Как правило, оценка «удовлетворительно» выставляется студентам, не способным применить формулы и графические иллюстрации при ответе на экзаменационные вопросы, но обладающим необходимыми знаниями для устранения данных упущений под руководством преподавателя.

Оценка "неудовлетворительно" выставляется студентам, продемонстрировавшим непонимание сути экзаменационных вопросов, обнаружившим значительные пробелы в знаниях основного учебно-программного материала, допустившим принципиальные ошибки в выполнении предусмотренных программой заданий.

4. Содержание дисциплины

4.1. Тематический план дисциплины

Таблица 2.1

Очная форма обучения

№ п/п	Наименование тем и/или разделов	Объем дисциплины (модуля), час.				
		Всего	Виды аудиторной работы (академические часы)			Консультации и иная контактная работа
			Лекции	Практические занятия	Лабораторные/практические занятия по подгруппам	
1	2	3	4	5	6	7
1	Роль и задачи информационного менеджмента, принципы управления информационными ресурсами	18	3	0	4	0
2	Развитие информационных технологий и информатизация общества	18	3	0	4	0
3	Информационная культура предприятия	18	4	0	4	0

4	Управление информационными процессами в организации	18	4	0	4	0
5	Концепции корпоративных информационных систем	18	4	0	5	0
6	Стратегическое развитие информационных технологий в организации	18	4	0	5	0
7	Оценка экономической эффективности применения информационных технологий в деятельности предприятия	18	4	0	4	0
8	Обеспечение информационной безопасности	16	4	0	4	0
	Экзамен	2	0	0	0	2
	Итого (часов)	144	30	0	34	2

Таблица 2.1

Очно-заочная форма обучения

№ п/п	Наименование тем и/или разделов	Объем дисциплины (модуля), час.				
		Всего	Виды аудиторной работы (академические часы)			Консультации и иная контактная работа
			Лекции и	Практические занятия	Лабораторные / практические занятия по подгруппам	
1	2	3	4	5	6	7
1	Роль и задачи информационного менеджмента, принципы управления информационным и ресурсами	18	1	0	1	0
2	Развитие информационных технологий и информатизация общества	18	1	0	1	0

3	Информационная культура предприятия	18	1	0	1	0
4	Управление информационным и процессами в организации	18	1	0	1	0
5	Концепции корпоративных информационных систем	18	1	0	1	0
6	Стратегическое развитие информационных технологий в организации	18	1	0	1	0
7	Оценка экономической эффективности применения информационных технологий в деятельности предприятия	18	1	0	1	0
8	Обеспечение информационной безопасности	16	1	0	1	0
	Экзамен	2	0	0	0	2
	Итого (часов)	144	8	0	8	2

4.2. Содержание дисциплины (модуля) по темам

Тема 1. Роль и задачи информационного менеджмента, принципы управления информационными ресурсами

Роль информации в принятии решений. Базовая и возвратная информация при принятии решений. Соотношение понятий «информация», «данные», «знания». Специфика экономической информации, ее параметры и свойства. Информация как ресурс организации. Сущность понятия «информационные ресурсы». Критерии и условия качества информационных ресурсов. Понятие, сущность, цели и задачи информационного менеджмента. Соотношение целей и задач информационного менеджмента с целями и задачами управления основной деятельностью предприятия. Объекты и процессы информационного менеджмента. Информационная система и информационная технология. Основные факторы становления информационного менеджмента как научно-практического направления. Основные концепции информационного менеджмента и их эволюция. Стратегические и оперативные аспекты информационного менеджмента.

Лабораторное занятие

Вопросы для обсуждения:

- 1) Соотношение понятий «информация», «данные», «знания».
- 2) Информация в менеджменте. Специфика экономической информации, ее параметры и свойства.
- 3) Информационные ресурсы предприятия.

- 4) Понятие, сущность, цели и задачи информационного менеджмента.
 - 5) Основные концепции информационного менеджмента и их эволюция.
- Выполнение практических заданий на компьютере.
Решение практических задач.

Тема 2. Развитие информационных технологий и информатизация общества

Информационные революции и появление современных ЭВМ. Особенности текущего этапа развития информационных технологий: развитие глобальных всемирных сетей, появление систем искусственного интеллекта, построение глобального информационного общества. Основные тенденции информационного процесса. Характерные черты информационного общества. Позитивные и негативные факторы информатизации общества. Изменение деловой среды и стиля управления под воздействием новых информационных технологий. Основные аспекты влияния информационных технологий на систему управления. Глобализация, гибкие структуры, оптимальная децентрализация, маневренность, распределенность, виртуальность, открытость как принципы управления в условиях информатизации общества. Изменение правил работы компаний под влиянием новых информационных технологий. Изменение составляющих бизнеса и традиционных бизнес-моделей. Возможные перспективы развития информационных технологий и систем в менеджменте.

Лабораторное занятие

Вопросы для обсуждения:

- 1) Этапы развития информационных технологий
- 2) Основные тенденции информационного процесса.
- 3) Информатизация общества: особенности, преимущества и недостатки.
- 4) Изменение деловой среды и стиля управления под воздействием новых информационных технологий.
- 5) Изменение правил работы компаний под влиянием новых информационных технологий.
- 6) Изменение составляющих бизнеса и традиционных бизнес-моделей.

Выполнение практических заданий на компьютере.

Решение практических задач.

Тема 3. Информационная культура предприятия

Использование различных источников при принятии управленческого решения: внешний мир, внутренняя среда предприятия, руководитель (ЛПР). Информационные «мифы». Понятие «информационной культуры» предприятия, информационная культура как часть общей организационной культуры. Основные виды информационной культуры: функциональная культура, культура взаимодействия, культура исследования, культура открытости, их характерные черты. Дисфункциональное информационное поведение: заикленность на контроле, поведенческая регрессия, реактивное поведение, интеллектуальный паралич. Информационные барьеры и варианты их классификации. Методы преодоления информационных барьеров. Влияние сложности и неопределенности ситуации на информационное поведение. Типы информационного поведения. Связь информационной культуры со стратегией развития организации. Развитие информационной культуры.

Лабораторное занятие

Вопросы для обсуждения:

- 1) Информационная культура как компонента общей организационной культуры.
- 2) Основные виды информационной культуры, их характерные особенности.
- 3) Типы дисфункционального информационного поведения.
- 4) Виды информационных барьеров и методы их преодоления.

5) Связь информационной культуры со стратегией развития организации.

6) Развитие информационной культуры.

Выполнение практических заданий на компьютере.

Решение практических задач.

Тема 4. Управление информационными процессами в организации

Основные информационные процессы в организации: сбор, обработка, хранение, анализ и использование информации. Потребность в информации как основа информационных процессов: понятие и основные компоненты. Структурированные, слабоструктурированные и неструктурированные данные в организации, особенности их сбора и обработки. Основные форматы представления данных. Непрерывные и дискретные данные. Характеристика основных источников получения информации в организации: внешние и внутренние источники. Консолидация данных, задачи консолидации. Обобщенная схема процесса консолидации. Системы оперативной обработки транзакций (OLTP-системы), их структура. Проблемы использования данных из OLTP-систем для бизнес-анализа. Системы поддержки принятия решений (СППР), их структура. Отличия OLTP-систем и СППР по цели использования данных, по уровню обобщения (детализации) данных, по формату хранения данных, по времени хранения данных, по требованиям к качеству данных, по доступу к данным, по периодичности обновления, по характеру и времени выполнения запросов. Понятие «хранилище данных». Организация хранилища данных, основные требования к ХД. Концептуальная схема ХД. Архитектуры ХД: реляционные хранилища (ROLAP), многомерные хранилища (MOLAP), гибридные хранилища (HOLAP) и виртуальные хранилища. Применение технологий OLAP (оперативная аналитическая обработка данных) и DM (интеллектуальный анализ данных) для анализа данных хранилища при принятии управленческих решений. Методика определения организационных потребностей в информации. Основные тенденции развития информационного обмена. Организация взаимодействия подразделений компании с целью оптимизации использования информационных ресурсов. Основные проблемы развития информационных процессов в организационных системах управления.

Лабораторное занятие

Вопросы для обсуждения:

- 1) Характеристика основных информационных процессов в организации.
- 2) Потребность в информации как основа информационных процессов.
- 3) Характеристика основных источников получения информации в организации.
- 4) Особенности сбора и обработки данных в организации.
- 5) Консолидация данных в организации.
- 6) Системы оперативной обработки транзакций (OLTP-системы), их структура.
- 7) Системы поддержки принятия решений (СППР), их структура.
- 8) Организация хранения данных в организации, основные требования к хранилищам данных.
- 9) Определение организационных потребностей в информации.
- 10) Основные проблемы развития информационных процессов в современных организациях.

Выполнение практических заданий на компьютере.

Решение практических задач.

Тема 5. Концепции корпоративных информационных систем

Понятие и требования к созданию корпоративной информационной системы. Основные виды и типы информационных систем, используемых в организации. Функциональные различия систем. Системы управления ресурсами предприятия (ERP), их специфика. Системы управления взаимоотношениями с клиентами (CRM), их специфика. Системы управления

цепочками поставок (SCM). Экспертные системы. Системы бизнес-аналитики (BI). Системы электронного документооборота. Системы управления знаниями (KMS). Формирование нового информационного пространства. Internet-технологии как инфраструктура для ведения электронного бизнеса. Электронная коммерция: B2B-бизнес для бизнеса, B2C-бизнес для потребителя, C2C-клиент для клиента. Системы платежей в электронной коммерции. Виртуальные предприятия.

Лабораторное занятие

Вопросы для обсуждения:

- 1) Функционал КИС как определяющий фактор ее структуры.
 - 2) Функциональные подсистемы КИС: системы управления документами, средства обработки бумажных документов, системы поддержки принятия решений, системы, основанные на применении Internet-технологий, средства стратегического планирования
 - 3) Характеристика основных типов корпоративных информационных систем:
 - MPS (Master Planning Schedule) - система «объемно-календарного планирования».
 - MRP (Material Requirements Planning) - автоматизированное планирование потребности сырья и материалов для производства.
 - CRP (Capacity Requirements Planning) – планирование производственных ресурсов.
 - FRP (Finance Requirements Planning) – планирование финансовых ресурсов.
 - MRPII (Manufacturing Resources Planning) – планирование и управление всеми производственными ресурсами предприятия: сырьем, материалами, оборудованием, трудозатратами.
 - ERP (Enterprise Resources Planning) – управление корпоративными ресурсами.
 - CRM (Customer Relationship Management) – управление отношениями с заказчиками.
 - CSRP (Customer Synchronized Resources Planning) – управление, ориентированное на взаимодействие с клиентами: включает получение заказов, разработку планов, проектов и заданий, техподдержку.
 - ERPII (Enterprise Resource and Relationship Processing) – управление внутренними ресурсами и внешними связями предприятия.
 - SCM (Supply Chain Management) – управление цепочками поставок.
 - PLM (Product Lifecycle Management) – управление жизненным циклом продукта.
 - MES (Management Execution System) – система управления исполнением производственных заданий, или система диспетчирования.
- Выполнение практических заданий на компьютере.

Тема 6. Стратегическое развитие информационных технологий в организации

Модель стратегического соответствия. Схемы процесса создания информационной системы при вспомогательной и стратегической роли информационных технологий. Решетка информационного менеджмента – общий методологический подход. Влияние свойств организации на принятие управленческих решений в рамках вертикалей и горизонталей решетки информационного менеджмента. Информационная интенсивность организаций и ее оценка на основе матрицы МакФарлана. Информационная технология для стратегического преимущества. Методологии разработки и построения архитектуры предприятия и информационных систем. Фреймворк Дж. Захмана архитектуры предприятия. Модель трансформирующейся системы Е. Зиндера. Архитектурный фреймворк консорциума Open Group (TOGAF). Модели построения архитектуры, построенные на парадигме «зрелости процессов» Architecture Maturity Models.

Лабораторное занятие

Вопросы для обсуждения:

- 1) Информационные технологии как базовый инструмент информационного менеджмента

- 2) Модель «стратегического соответствия» бизнес-стратегии и ИКТ
 - 3) Дополнение модели принципом «стратегического растяжения»
 - 4) Модель взаимосвязи бизнес-процессов информационных, программных, коммуникационных и технологических процессов в организации – решетка информационного менеджмента
 - 5) Трансформация цепочки ценностей под воздействием ИТ
 - 6) Походы к управлению ИКТ в рамках матрицы МакФарлана
 - 7) Методологии разработки и построения архитектуры предприятия и информационных систем.
- Выполнение практических заданий на компьютере.
Решение практических задач.

Тема 7. Оценка экономической эффективности применения информационных технологий в деятельности предприятия

Показатели эффективности информатизации предприятия. Оценка стоимости внедрения информационной системы. Оценка рисков при использовании самостоятельно разработанных и готовых решений. Выбор и внедрение информационной системы. Анализ затрат в сфере информатизации. Стоимость сопровождения и развития корпоративной информационной системы (КИС). Формирование структуры цены на информационные средства и услуги. Существующие методики оценки экономической эффективности внедрения информационной системы. Принятие решений об инвестициях в информационные технологии. Окупаемость ИТ. Сбалансированный и комплексный подход. Основные проблемы внедрения ИТ-проекта в России.

Лабораторное занятие

Вопросы для обсуждения:

- 1) Основные подходы к оценке эффективности информационных систем (ИС).
 - 2) Организационная и экономическая эффективность ИС.
 - 3) Оценка стоимости внедрения информационной системы.
 - 4) Оценка стоимости сопровождения и развития корпоративной информационной системы (КИС).
 - 5) Принятие решений об инвестициях в информационные технологии.
- Выполнение практических заданий на компьютере.
Решение практических задач.

Тема 8. Обеспечение информационной безопасности

Понятие информационной безопасности. Особенности информационной безопасности. Составляющие информационной безопасности: доступность, целостность и конфиденциальность. Защита информации. Меры (уровни) обеспечения информационной безопасности: законодательные меры, административные меры, процедурные меры, программно-технические меры. Угрозы информационной безопасности, «окно опасности». Классификации угроз: по аспекту информационной безопасности, по компонентам информационных систем, по способу осуществления, по расположению источника угроз. Наиболее распространенные угрозы и способы их предотвращения. Вредоносное программное обеспечение. Обзор российского законодательства в области обеспечения информационной безопасности. Принципы правового регулирования отношений в сфере информации, информационных технологий и защиты информации.

Лабораторное занятие

Вопросы для обсуждения:

- 1) Сущность информационной безопасности, ее составляющие.
- 2) Уровни обеспечения информационной безопасности.

- 3) Угрозы информационной безопасности, «окно опасности».
 - 4) Наиболее распространенные угрозы и способы их предотвращения.
 - 5) Принципы правового регулирования отношений в сфере информации, информационных технологий и защиты информации.
- Выполнение практических заданий на компьютере.
Решение практических задач.

Планы практических занятий

Тема 1. Роль и задачи информационного менеджмента, принципы управления информационными ресурсами

- 1) Соотношение понятий «информация», «данные», «знания».
- 2) Информация в менеджменте. Специфика экономической информации, ее параметры и свойства.
- 3) Информационные ресурсы предприятия.
- 4) Понятие, сущность, цели и задачи информационного менеджмента.
- 5) Основные концепции информационного менеджмента и их эволюция.

Выполнение практических заданий на компьютере.

Решение практических задач.

Тема 2. Развитие информационных технологий и информатизация общества

- 1) Этапы развития информационных технологий
- 2) Основные тенденции информационного процесса.
- 3) Информатизация общества: особенности, преимущества и недостатки.
- 4) Изменение деловой среды и стиля управления под воздействием новых информационных технологий.
- 5) Изменение правил работы компаний под влиянием новых информационных технологий.
- 6) Изменение составляющих бизнеса и традиционных бизнес-моделей.

Выполнение практических заданий на компьютере.

Решение практических задач.

Тема 3. Информационная культура предприятия

- 1) Информационная культура как компонента общей организационной культуры.
- 2) Основные виды информационной культуры, их характерные особенности.
- 3) Типы дисфункционального информационного поведения.
- 4) Виды информационных барьеров и методы их преодоления.
- 5) Связь информационной культуры со стратегией развития организации.
- 6) Развитие информационной культуры.

Выполнение практических заданий на компьютере.

Решение практических задач.

Тема 4. Управление информационными процессами в организации

- 1) Характеристика основных информационных процессов в организации.
- 2) Потребность в информации как основа информационных процессов.
- 3) Характеристика основных источников получения информации в организации.
- 4) Особенности сбора и обработки данных в организации.
- 5) Консолидация данных в организации.
- 6) Системы оперативной обработки транзакций (OLTP-системы), их структура.

- 7) Системы поддержки принятия решений (СППР), их структура.
- 8) Организация хранения данных в организации, основные требования к хранилищам данных.
- 9) Определение организационных потребностей в информации.
- 10) Основные проблемы развития информационных процессов в современных организациях.

Выполнение практических заданий на компьютере.

Решение практических задач.

Тема 5. Концепции корпоративных информационных систем

- 1) Функционал КИС как определяющий фактор ее структуры.
- 2) Функциональные подсистемы КИС: системы управления документами, средства обработки бумажных документов, системы поддержки принятия решений, системы, основанные на применении Internet-технологий, средства стратегического планирования
- 3) Характеристика основных типов корпоративных информационных систем:
 - MPS (Master Planning Shedule) - система «объемно-календарного планирования».
 - MRP (Material Requirements Planning) - автоматизированное планирование потребности сырья и материалов для производства.
 - CRP (Capacity Requirements Planning) – планирование производственных ресурсов.
 - FRP (Finance Requirements Planning) – планирование финансовых ресурсов.
 - MRPII (Manufacturing Resources Planning) – планирование и управление всеми производственными ресурсами предприятия: сырьем, материалами, оборудованием, трудозатратами.
 - ERP (Enterprise Resources Planning) – управление корпоративными ресурсами.
 - CRM (Customer Relationship Management) – управление отношениями с заказчиками.
 - CSRP (Customer Synchronized Resources Planning) – управление, ориентированное на взаимодействие с клиентами: включает получение заказов, разработку планов, проектов и заданий, техподдержку.
 - ERP II (Enterprise Resource and Relationship Processing) – управление внутренними ресурсами и внешними связями предприятия.
 - SCM (Supply Chain Management) – управление цепочками поставок.
 - PLM (Product Lifecycle Management) – управление жизненным циклом продукта.
 - MES (Management Execution System) – система управления исполнением производственных заданий, или система диспетчирования.

Выполнение практических заданий на компьютере.

Решение практических задач.

Тема 6. Стратегическое развитие информационных технологий в организации

- 1) Информационные технологии как базовый инструмент информационного менеджмента
- 2) Модель «стратегического соответствия» бизнес-стратегии и ИКТ
- 3) Дополнение модели принципом «стратегического растяжения»
- 4) Модель взаимосвязи бизнес-процессов информационных, программных, коммуникационных и технологических процессов в организации – решетка информационного менеджмента
- 5) Трансформация цепочки ценностей под воздействием ИТ
- 6) Походы к управлению ИКТ в рамках матрицы МакФарлана
- 7) Методологии разработки и построения архитектуры предприятия и информационных систем.

Выполнение практических заданий на компьютере.

Решение практических задач.

Тема 7. Оценка экономической эффективности применения информационных технологий в деятельности предприятия

- 1) Основные подходы к оценке эффективности информационных систем (ИС).
- 2) Организационная и экономическая эффективность ИС.
- 3) Оценка стоимости внедрения информационной системы.
- 4) Оценка стоимости сопровождения и развития корпоративной информационной системы (КИС).
- 5) Принятие решений об инвестициях в информационные технологии.

Выполнение практических заданий на компьютере.

Решение практических задач.

Тема 8. Обеспечение информационной безопасности

- 1) Сущность информационной безопасности, ее составляющие.
- 2) Уровни обеспечения информационной безопасности.
- 3) Угрозы информационной безопасности, «окно опасности».
- 4) Наиболее распространенные угрозы и способы их предотвращения.
- 5) Принципы правового регулирования отношений в сфере информации, информационных технологий и защиты информации.

Выполнение практических заданий на компьютере.

Решение практических задач.

Образцы средств для проведения текущего контроля

Образцы тестовых заданий по дисциплине

1. Назовите базовые функции CRM-систем:

- А) график продаж потребителям, конфигурирование продуктов
- Б) заказы на продажу (счета-фактуры)
- В) квотирование продаж, анализ продаж
- Г) управление ресурсами распределения
- Д) все ответы верны

2. Какая цель создания ERP-системы?

- А) Увеличить накладные расходы на персонал
- Б) Сбор данных и формирование учетных сведений
- В) Сделать предприятие гибким, адаптируемым под потребности рынка
- Г) Управлять хаотичными продажами, которые невозможно предсказать
- Д) Нет правильных ответов

3. Браузер – это программа, предназначенная для:

- А) просмотра web-страниц
- Б) создания web-страниц
- В) просмотра архивных файлов
- Г) создания графики

4. Что лежит в основе методологии ERP?

- А) Управление плановыми поставками
- Б) Спецификации изделия и технологической цепочки
- В) Принцип единого хранилища данных — репозитария
- Г) Управление спросом
- Д) Нет правильных ответов

5. Назначение подсистемы информационного обеспечения состоит в ...

- А) обеспечении диалогового режима работы компьютера

Б) своевременном формировании и выдаче достоверной информации для принятия управленческих решений

В) организации защиты информации

Г) обеспечении развития телекоммуникаций

6. При участии в партнерской программе владельцу ресурса оплачивается каждый посетитель, пришедший на сайт рекламодателя с баннера, размещенного

А) на странице провайдера услуг Интернет

Б) на странице этого ресурса

В) на странице у рекламодателя

Г) на поисковой системе

Пример практического задания

Выполняются в компьютерном классе с использованием программных продуктов Excel и Access. Файл с исходными данными для работы предоставляется преподавателем.

1. Изучение инструментов «Расширенный фильтр», «Настройка сортировки данных», «Итоги», «Сводная таблица», «Подбор параметра», «Слияние документов», «Консолидация данных», «Поиск оптимального решения».
2. Решение задач в среде Excel по принятию решений в условиях риска и неопределенности.
3. Использование средств деловой графики Excel в решениях задач менеджмента и маркетинга.
4. Применение финансовых функций Excel при решении задач маркетинга.
5. Решение средствами Excel оптимизационных задач управления при ограниченных ресурсах.
6. Оперативный анализ данных с использованием сводной таблицы в Excel.
7. Построение отчетов и запросов в базе данных Access.

5. Учебно-методическое обеспечение и планирование самостоятельной работы обучающихся

Таблица 3

№ темы	Темы	Формы СРС, включая требования к подготовке к занятиям
1.	Роль и задачи информационного менеджмента, принципы управления информационными ресурсами	Чтение обязательной и дополнительной литературы.
2.	Развитие информационных технологий и информатизация общества	Чтение обязательной и дополнительной литературы Проработка лекций
3.	Информационная культура предприятия	Чтение обязательной и дополнительной литературы Проработка лекций
4.	Управление информационными процессами в организации	Чтение обязательной и дополнительной литературы Проработка лекций
5.	Концепции корпоративных информационных систем	Чтение обязательной и дополнительной литературы Проработка лекций
6.	Стратегическое развитие информационных технологий в организации	Чтение обязательной и дополнительной литературы Проработка лекций

7.	Оценка экономической эффективности применения информационных технологий в деятельности предприятия	Чтение обязательной и дополнительной литературы Проработка лекций
8.	Обеспечение информационной безопасности	Чтение обязательной и дополнительной литературы Проработка лекций

Порядок выполнения каждого вида самостоятельной работы:

1. Изучение лекционного материала по теме;
2. Изучение рекомендованной основной и дополнительной литературы;
3. Ответы на пункты плана для практических занятий.

Контроль за самостоятельной работой осуществляется при работе на практических занятиях.

6. Промежуточная аттестация по дисциплине (модулю)

6.1. Оценочные материалы для проведения промежуточной аттестации по дисциплине (модулю)

Вопросы для экзамена:

1. В каких случаях использование информационных технологий может негативно повлиять на позиции предприятия на рынке? Приведите примеры.
2. Взаимосвязь информационных технологий и стратегий развития предприятий.
3. Виды и типология информационных систем управления предприятием
4. Влияет ли выбор времени внедрения информационных технологий на эффективность их использования? Приведите примеры.
5. Влияние информационных технологий на изменение правил работы организации. Новые правила ведения бизнеса.
6. Информация, данные, знание: соотношение понятий. Процесс накопления информации и знаний, его влияние на развитие экономики
7. Источники данных в организации. Системы оперативной обработки транзакций (OLTP-системы)
8. Какие информационные риски имеются? Какие существуют способы обеспечения информационной безопасности организации?
9. Какие основные виды прав интеллектуальной собственности признаны в современном информационном обществе? Как они защищены?
10. Какие основные факторы влияют на внедрение информационных технологий? Какие вопросы полезно задать при анализе состояния информационных технологий на предприятии?
11. Какие стратегии в области информационных технологий может использовать предприятие для усиления своих конкурентных позиций в отрасли?
12. Какие существуют способы обеспечения информационной безопасности организации?
13. Какие факторы влияют на принятие решений относительно покупки информационных систем?
14. Основные методики, позволяющие оценить экономическую эффективность применения информационных систем и технологий в деятельности предприятия.
15. Какие факторы влияют на риски, связанные с использованием информационных технологий? Как оценить риск, связанный с влиянием новых ИТ в бизнесе?
16. Каким образом появление «барьера знаний» может повлиять на положение фирмы?
17. Какое влияние могут оказать информационные технологии на рыночные силы, действующие на предприятие? Как ИТ могут ограничить влияние поставщиков, потребителей, существующих и потенциальных конкурентов, а также производителей замещающих продуктов?
18. Кратко опишите эволюцию информационных технологий. Как менялось влияние ИТ на предприятие в процессе их эволюции? Какое влияние оказывают ИТ на деятельность предприятий сегодня?
19. Назовите причины, вызывающие необходимость интеграции информационных технологий.
20. Обзор возможностей Excel для принятия эффективных управленческих решений.
21. Обработка и хранение информации. Основные требования к хранилищу данных. Виды хранилищ (многомерное, реляционное, гибридное).
22. Опишите уровни организационной иерархии предприятия. Какие типы информационных систем используются на каждом уровне? Как информационные системы изменяют процессы управления?
23. Перспективные направления развития информационных технологий.
24. Понятие информационных технологий. Сферы применения информационных технологий. Специфика применения информационных технологий в менеджменте.

25. Проведите различие между «данными» и «информацией». Какие действия переводят данные в информацию? Роль информации в эффективном принятии решений. Прямая и возвратная информация.

26. Что такое информационные системы и информационные технологии? Как соотносятся эти понятия?

27. Система планирования потребности в материалах (MRP – система)

28. Система управления взаимоотношениями с клиентами (CRM – система)

29. Система управления ресурсами предприятия (ERP – система)

30. Система управления цепочками поставок (SCM – система)

31. Системы поддержки принятия решений (СППР). Виды СППР.

32. Ценность информации, основные критерии ценности информации. Свойства экономической информации как объекта использования в бизнесе. Информационные ресурсы.

33. Что представляет собой информационная система и какова ее роль на предприятии? Перечислите и дайте краткое описание основных типов информационных систем в организации. Как они связаны друг с другом?

34. Что такое виртуальное предприятие?

35. Электронная коммерция. Виды электронной коммерции.

6.2. Критерии оценивания компетенции:

Таблица 4

№ п/п	Код и наименование компетенции	Компонент (знаниевый/функциональный)	Оценочные материалы	Критерии оценивания
1.	УК-1. Способен осуществлять поиск, критический анализ и синтез информации, применять системный подход для решения поставленных задач	Знает методы и способы поиска, анализа и синтеза информации. Знает особенности использования методов системного подхода. Умеет использовать современные способы и методы поиска, анализа и синтеза информации.	Практические задания, тестовые задания, вопросы к экзамену	Компетенция сформирована: при правильности и полноте ответов на теоретические вопросы, при глубине понимания вопроса и правильности выполнения предложенных заданий. Шкала критериев согласно требованиям п.4.29 "Положения о текущем контроле успеваемости и промежуточной аттестации обучающихся ФГАОУ ВО "ТюмГУ".
2.	ОПК-2. Способен осуществлять сбор, обработку и анализ данных, необходимых для решения поставленных управленческих задач, с использованием	Знает методы и способы сбора, обработки и анализа данных, необходимых для решения поставленных управленческих задач.	Практические задания, тестовые задания, вопросы к экзамену	Компетенция сформирована: при правильности и полноте ответов на теоретические вопросы, при глубине понимания вопроса и правильности выполнения предложенных заданий.

	современного инструментария и интеллектуальных информационно-аналитических систем	Знает особенности использования современных инструментов и систем для сбора, обработки и хранения данных. Умеет использовать современный инструментарий и интеллектуальные информационно-аналитические системы		Шкала критериев согласно требованиям п.4.29 "Положения о текущем контроле успеваемости и промежуточной аттестации обучающихся ФГАОУ ВО "ТюмГУ".
3.	ОПК-5. Способен использовать при решении профессиональных задач современные информационные технологии и программные средства, включая управление крупными массивами данных и их интеллектуальный анализ	Знает методы и способы применения современных информационных технологий и программных средств. Знает особенности использования средств управления крупными массивами данных и их интеллектуального анализа. Умеет использовать современные информационные технологии и программные средства, включая управление крупными массивами данных и их интеллектуальный анализ.	Практические задания, тестовые задания, вопросы к экзамену	Компетенция сформирована: при правильности и полноте ответов на теоретические вопросы, при глубине понимания вопроса и правильности выполнения предложенных заданий. Шкала критериев согласно требованиям п.4.29 "Положения о текущем контроле успеваемости и промежуточной аттестации обучающихся ФГАОУ ВО "ТюмГУ".
4	ОПК-6. Способен понимать принципы работы современных информационных технологий и использовать их для решения задач профессиональной деятельности	Знает принципы работы информационных технологий. Знает особенности использования информационных технологий и систем для решения задач	Практические задания, тестовые задания, вопросы к экзамену	Компетенция сформирована: при правильности и полноте ответов на теоретические вопросы, при глубине понимания вопроса и правильности выполнения предложенных заданий.

	<p>профессиональной деятельности. Умеет использовать современные информационные технологии и использовать их для решения задач профессиональной деятельности.</p>		<p>Шкала критериев согласно требованиям п.4.29 "Положения о текущем контроле успеваемости и промежуточной аттестации обучающихся ФГАОУ ВО "ТюмГУ".</p>
--	---	--	--

7. Учебно-методическое и информационное обеспечение дисциплины (модуля)

7.1. Основная литература

1. Информационные технологии в менеджменте : учебное пособие / В. И. Карпузова, Э. Н. Скрипченко, К. В. Чернышева, Н. В. Карпузова. - 2-е изд., доп. - Москва : Вузовский учебник : ИНФРА-М, 2020. - 301 с. - ISBN 978-5-9558-0315-9. - Текст : электронный. - URL: <https://znanium.com/catalog/product/1047207> (дата обращения: 28.05.2020). – Режим доступа: по подписке.

7.2. Дополнительная литература

1. Акперов, И. Г. Информационные технологии в менеджменте : учебник / И. Г. Акперов, А. В. Сметанин, И. А. Коноплева. — Москва : ИНФРА-М, 2019. — 400 с. + Доп. материалы [Электронный ресурс]. — (Высшее образование: Бакалавриат). - ISBN 978-5-16-005001-0. - Текст : электронный. - URL: <https://znanium.com/catalog/product/1010110> (дата обращения: 28.05.2020). – Режим доступа: по подписке.

2. Гринберг А.С., Король И.А. Информационный менеджмент: Учеб. пособие для вузов. — М. : ЮНИТИ-ДАНА, 2017. — 415 с. — (Серия «Профессиональный учебник: Информатика»). - ISBN 978-5-238-00614-4. - Текст : электронный. - URL: <https://znanium.com/catalog/product/1028593> (дата обращения: 28.05.2020). – Режим доступа: по подписке.

7.3. Интернет-ресурсы

1. Научная электронная библиотека [Электронный ресурс]. – Режим доступа: <http://elibrary.ru>

2. Официальный сайт Института современного развития (ИНСОП) [Электронный ресурс]. – Режим доступа: <http://insor-russia.ru>

3. Официальный сайт Института экономической политики имени Е.Т. Гайдара [Электронный ресурс]. – Режим доступа: <http://www.iер.ru>

4. Официальный сайт Министерства экономического развития РФ [Электронный ресурс]. – Режим доступа: <http://www.economy.gov.ru>

5. Официальный сайт Федеральной службы государственной статистики [Электронный ресурс]. – Режим доступа: <http://www.gks.ru>

6. Официальный сайт Центра макроэкономического анализа и краткосрочного прогнозирования [Электронный ресурс]. – Режим доступа: <http://www.forecast.ru/>

7. Официальный сайт Центра стратегических разработок [Электронный ресурс]. – Режим доступа: <http://new.csr.ru>

8. Официальный сайт Банка России [Электронный ресурс]. – Режим доступа: <http://www.cbr.ru>.

9. Официальный сайт Экономической экспертной группы [Электронный ресурс]. – Режим доступа: <http://www.eeg.ru>

10. Федеральный образовательный портал «Экономика. Социология. Менеджмент» [Электронный ресурс]. – Режим доступа: <http://ecsocman.hse.ru/>

11. АКДИ Экономика и жизнь [Электронный ресурс]. – Режим доступа: <http://www.akdi.ru/>
12. Информационно-аналитический портал "Наследие" [Электронный ресурс]. – Режим доступа: <http://www.nasledie.ru/>
13. Статистическая база данных по российской экономике (Государственный Университет - Высшая Школа Экономики) [Электронный ресурс]. – Режим доступа: <http://stat.hse.ru/>
14. Форум Министерства труда и социального развития Российской Федерации [Электронный ресурс]. – Режим доступа: <http://www.mintrud.ru/connect/?open=foru>

7.4 Современные профессиональные базы данных и информационные справочные системы:

1. База данных ООО «ИВИС» - <https://dlib.eastview.com/browse>
2. Электронная библиотека Grebennikon - <https://grebennikon.ru/>
3. Межвузовская электронная библиотека (МЭБ) - <https://icdlib.nspu.ru/>
4. Национальная электронная библиотека - <https://rusneb.ru/>

8. Перечень информационных технологий, используемых при осуществлении образовательного процесса по дисциплине (модулю)

Интернет, доступ в информационно-образовательную среду ТюмГУ (к учебным планам и рабочим программам, к изданиям электронной библиотечной системы и электронным образовательным ресурсам).

Лицензионное программное обеспечение, в том числе отечественного производства: платформа для электронного обучения Microsoft Teams.

Свободно распространяемое программное обеспечение, в том числе отечественного производства: корпоративные информационные системы.

9. Технические средства и материально-техническое обеспечение дисциплины (модуля)

Учебные аудитории для проведения занятий лекционного и семинарского типа, консультаций, текущего контроля и промежуточной аттестации, а также помещения для самостоятельной работы. Для проведения занятий лекционного типа необходимо демонстрационное оборудование. Помещения для самостоятельной работы обучающихся должны быть оснащены компьютерной техникой с возможностью подключения к сети «Интернет» и обеспечением доступа в электронную информационно-образовательную среду.

МИНИСТЕРСТВО НАУКИ И ВЫСШЕГО ОБРАЗОВАНИЯ
РОССИЙСКОЙ ФЕДЕРАЦИИ
Федеральное государственное автономное образовательное учреждение
высшего образования
«ТЮМЕНСКИЙ ГОСУДАРСТВЕННЫЙ УНИВЕРСИТЕТ»

УТВЕРЖДАЮ

Заместитель директора по
учебно-методической работе
Финансово-экономического
института

 О.А.Кузьменко
23.06.2021 г.

**КОРПОРАТИВНОЕ УПРАВЛЕНИЕ И СОЦИАЛЬНАЯ ОТВЕТСТВЕННОСТЬ
БИЗНЕСА**

Рабочая программа дисциплины
для обучающихся по направлению подготовки 38.03.02 Менеджмент
Направленность (профиль): Общий и функциональный менеджмент
формы обучения очная, очно-заочная

Пономарев Д.Л. Корпоративное управление и социальная ответственность бизнеса. Рабочая программа дисциплины для обучающихся по направлению подготовки 38.03.02 «Менеджмент». Направленность (профиль): Общий и функциональный менеджмент, формы обучения очная, очно-заочная. Тюмень, 2021.

Рабочая программа дисциплины опубликована на сайте ТюмГУ:
<http://www.utmn.ru/sveden/education/#>.

1. Пояснительная записка

Цель дисциплины «Корпоративное управление и социальная ответственность бизнеса» - формирование у студентов системы знаний в области корпоративного управления, а также понимания значения и форм социальной ответственности бизнеса.

Задачи дисциплины «Корпоративное управление и социальная ответственность бизнеса»:

- определить понятие и изучить модели корпоративного управления;
- раскрыть формы организации юридических лиц;
- выявить принципы формирования системы управления организацией;
- изучить особенности системы управления источниками финансированием организации;
- раскрыть особенности системы управления рисками организации;
- освоить методику формирования дивидендной политики организации;
- изучить формы реорганизации юридических лиц;
- определить значимость корпоративной этики и системы управления репутацией организацией
- выявить актуальные тренды в корпоративном управлении.

1.1. Место дисциплины в структуре образовательной программы

Данная дисциплина входит в обязательную часть блока Б1 Дисциплин (модулей). Дисциплина является специализированной и базируется на навыках, полученных студентами в ходе изучения таких дисциплин как «Финансовый менеджмент», «Стратегический менеджмент», «Управление бизнес процессами», «Методы разработки и принятия управленческих решений», «Управление стоимостью бизнеса» и др.

1.2. Компетенции обучающегося, формируемые в результате освоения данной дисциплины

Табл.1

Компетенции обучающегося

Код и наименование компетенции	Код и наименование части компетенции	Планируемые результаты обучения: (знаниевые/функциональные)
1	2	3
ОПК-3 «способность разрабатывать обоснованные организационно-управленческие решения с учетом их социальной значимости, содействовать их реализации в условиях сложной и динамичной среды и оценивать их последствия»	Паспорт компетенций отсутствует	Знает методику разработки организационно-управленческие решения с учетом их социальной значимости. Умеет реализовывать организационно-управленческие решения в условиях сложной и динамичной среды и оценивать их последствия.
ПК-1 «способность осуществлять стратегический анализ, участвовать в разработке и реализации корпоративных, конкурентных и функциональных стратегий»	Паспорт компетенций отсутствует	Знает методы проведения стратегического анализа. Умеет разрабатывать и реализовывать корпоративные, конкурентные и функциональные стратегии.

УК-11 «способность формировать нетерпимое отношение к коррупционному поведению»	Паспорт компетенций отсутствует	Знает методы защиты от коррупционного поведения. Умеет применять методы защиты от коррупционного поведения на практике.
---	---------------------------------	---

2. Структура и объем дисциплины

Табл.2

Очная форма обучения

Вид учебной работы	Всего часов (академические часы)	Часов в семестре (академические часы)
		8 семестр
Общий объем	зач. ед.	4
	час	144
Из них:		
Часы контактной работы (всего):	52	52
Лекции	20	20
Практические занятия	30	30
Консультации и иная контактная работа	2	2
Часы внеаудиторной работы, включая самостоятельную работу обучающегося	92	92
Промежуточная аттестация	экзамен	экзамен

Табл.3

Очно-заочная форма обучения

Вид учебной работы	Всего часов (академические часы)	Часов в семестре (академические часы)
		8 семестр
Общий объем	зач. ед.	4
	час	144
Из них:		
Часы контактной работы (всего):	16	16
Лекции	6	6
Практические занятия	8	8
Консультации и иная контактная работа	2	2
Часы внеаудиторной работы, включая самостоятельную работу обучающегося	128	128
Промежуточная аттестация	экзамен	экзамен

3. Система оценивания

Для текущего контроля применяется 100-балльная система оценивания. Баллы проставляются за посещение практических занятий, участие в дискуссиях и дебатах, а также за подготовку докладов и творческих работ. Результаты текущего контроля учитываются при промежуточной аттестации. Форма промежуточной аттестации – экзамен. Перевод баллов в оценки осуществляется по следующей шкале: от 91 до 100 баллов – «отлично»; от 76 до 90 баллов – «хорошо»; от 61 до 75 баллов – «удовлетворительно». Обучающиеся, не набравшие достаточного количества баллов для оценки, сдают экзамен в период экзаменационной сессии.

Экзамен проводится в устной форме, с использованием билетов, в билете – 2 вопроса.

Оценки «отлично» заслуживает студент, обнаруживший всестороннее, систематическое и глубокое знание учебно-программного материала, умение свободно выполнять задания, предусмотренные программой, усвоивший основную и знакомый с дополнительной литературой, рекомендованной программой.

Оценки «хорошо» заслуживает студент, обнаруживший полное знание учебно-программного материала, успешно выполняющий предусмотренные в программе задания, усвоивший основную литературу, рекомендованную в программе. Как правило, оценка «хорошо» выставляется студентам, показавшим понимание сути экзаменационных вопросов, но не полно раскрывшим их содержание.

Оценки «удовлетворительно» заслуживает студент, обнаруживший знание основного учебно-программного материала в объеме не менее ½ части необходимого уровня отличной оценки. Как правило, оценка «удовлетворительно» выставляется студентам, не способным в полной мере дать ответы на экзаменационные вопросы, но обладающим необходимыми знаниями для устранения данного упущения под руководством преподавателя.

Оценка "неудовлетворительно" выставляется студентам, продемонстрировавшим непонимание сути экзаменационных вопросов, обнаружившим значительные пробелы в знаниях основного учебно-программного материала, допустившим принципиальные ошибки в выполнении предусмотренных программой заданий.

4. Содержание дисциплины

4.1. Тематический план дисциплины

Табл.4

Очная форма обучения

№ п/ п	Наименование тем и/или разделов	Объем дисциплины (модуля), час.				
		Всего	Виды аудиторной работы (академические часы)			Консультации и иная контактная работа
			Лекции	Практические занятия	Лабораторные / практические занятия по подгруппам	
1	2	3	4	5	6	7
1	Понятие и модели корпоративного управления	12	2	2	0	0
2	Организация как объект корпоративного управления	12	2	2	0	0
3	Органы управления организацией	12	2	2	0	0
4	Система управления источниками финансирования организации	16	2	4	0	0
5	Система управления рисками организации	14	2	2	0	0
6	Дивидендная политика организации	14	2	4	0	0

7	Реорганизация юридических лиц	16	2	4	0	0
8	Корпоративная этика и система управления репутацией организации	14	2	2	0	0
9	Социальная ответственность организации	16	2	4	0	0
10	Актуальные тренды в корпоративном управлении	16	2	4	0	0
11	Экзамен	2	0	0	0	2
	Итого (часов)	144	20	30	0	2

Табл.5

Очно-заочная форма обучения

№ п/ п	Наименование тем и/или разделов	Объем дисциплины (модуля), час.				
		Всего	Виды аудиторной работы (академические часы)			Консультации и иная контактная работа
			Лекции	Практические занятия	Лабораторные / практические занятия по подгруппам	
1	2	3	4	5	6	7
1	Понятие и модели корпоративного управления	13	0,5	1	0	0
2	Организация как объект корпоративного управления	13	0,5	1	0	0
3	Органы управления организацией	13	0,5	0,5	0	0
4	Система управления источниками финансированием организации	15	0,5	1	0	0
5	Система управления рисками организации	15,5	0,5	1	0	0
6	Дивидендная политика организации	13	0,5	0,5	0	0
7	Реорганизация юридических лиц	15,5	0,5	1	0	0
8	Корпоративная этика и система управления репутацией организации	13,5	0,5	0,5	0	0
9	Социальная ответственность организации	15,5	0,5	0,5	0	0
10	Актуальные тренды в корпоративном управлении	15	0,5	1	0	0
11	Экзамен	2	0	0	0	2
	Итого (часов)	144	6	8	0	2

4.2. Содержание дисциплины по темам

Тема 1. Понятие и модели корпоративного управления

Понятие и принципы корпоративного управления. Объект и предмет корпоративного управления. Цель и задачи корпоративного управления. Механизм корпоративного управления. Модели корпоративного управления: англо-саксонская, континентально-европейская, японская, скандинавская, ближневосточная. Особенности корпоративного управления в России.

Практическое занятие №1

Темы для анализа:

1. Анализ применения англо-саксонской модели управления на примере конкретной компании.
2. Анализ применения континентально-европейской модели управления на примере конкретной компании.
3. Анализ применения японской модели управления на примере конкретной компании.
4. Анализ применения скандинавской модели управления на примере конкретной компании.
5. Анализ применения ближневосточной модели управления на примере конкретной компании.

Вопросы для подготовки к дискуссии (см. п. 4.3, вопросы 1-3)

Вопрос для подготовки к дебатам (см. п. 4.4, вопрос 1)

Тема 2. Организация как объект корпоративного управления

Понятие и формы организации юридических лиц. Виды организаций по форме собственности, по размеру бизнеса, по характеру деятельности, по отраслевой принадлежности, по признаку основного фактора производства.

Практическое занятие №2

Темы для анализа:

1. Анализ динамики развития малого бизнеса в конкретной отрасли.
2. Анализ динамики развития среднего бизнеса в конкретной отрасли.
3. Анализ динамики развития крупного бизнеса в конкретной отрасли.
4. Анализ структуры российского бизнеса по формам собственности.

Вопросы для подготовки к дискуссии (см. п. 4.3, вопросы 4-5)

Тема 3. Органы управления организацией

Органы управления обществом ограниченной ответственностью. Структура органов управления акционерным обществом. Функции и задачи органов управления акционерным обществом. Собрание акционеров. Совет директоров. Коллегиальный исполнительный орган. Единоличный исполнительный орган. Виды ответственности органов управления организацией.

Практическое занятие №3

Темы для анализа:

1. Анализ органов корпоративного управления на примере конкретной организации.
2. Анализ структуры акционерного капитала на примере конкретной организации.
3. Анализ современных корпоративных войн.

Подготовка доклада (см. п. 4.5, темы 1-15)

Тема 4. Система управления источниками финансированием организации

Сравнительный анализ источников финансирования организации. Обоснование выбора источников финансирования организации. Инфраструктура рынка долевых ценных бумаг.

Инфраструктура рынка долговых ценных бумаг. Процедура размещения долевых и долговых ценных бумаг. Система взаимоотношений с инвесторами.

Практическое занятие №4

Темы для анализа:

1. Анализ источников финансирования на примере конкретной организации
2. Обоснование выбора источников финансирования для конкретной организации

Практическое задание №5

Темы для анализа:

1. Анализ рынка корпоративного долга РФ
2. Анализ рынка высокодоходных облигаций
3. Анализ рынка IPO.

Вопрос для подготовки к дебатам (см. п. 4.4, вопрос 2)

Тема 5. Система управления рисками организации

Внутренние и внешние факторы риска организации. Элементы системы риск-менеджмента: объекты, субъекты, инструменты. Система внутреннего контроля и аудита организации.

Практическое задание №6

Темы для анализа:

1. Анализ внешних и внутренних факторов рисков конкретной организации.
2. Анализ системы риск-менеджмента на примере конкретной организации.
3. Анализ системы внутреннего контроля и аудита на примере конкретной организации.

Вопросы для подготовки к дискуссии (см. п. 4.3, вопросы 6-7).

Тема 6. Дивидендная политика организации

Понятие и принципы формирования дивидендной политики. Цели и задачи дивидендной политики. Источники выплаты дивидендов. Анализ дивидендной политики организаций США, Европы, Японии и России.

Практические занятия №7, №8

Тема для анализа:

1. Сравнительный анализ средней дивидендной доходности организаций США, Европы, Японии, России.

Подготовка творческого задания (см. п. 4.6, темы 1-14).

Тема 7. Реорганизация юридически лиц

Формы реорганизации юридического лица: слияние, присоединение, выделение, разделение, преобразование. Цели реорганизации юридического лица. Рынок слияний и поглощений в США, Европе, Японии и России. Корпоративные войны. Методы защиты от поглощений.

Практическое задание №9

Темы для анализа:

1. Актуальные сделки на рынке слияний и поглощений России
2. Актуальные сделки на рынке слияний и поглощений США
3. Актуальные сделки на глобальном рынке слияний и поглощений

Подготовка доклада (см. п. 4.5, темы 1-15)

Практическое задание №10

Темы для анализа:

1. Корпоративные войны в современной России
2. Корпоративные войны на глобальном рынке
3. Рейдерство: виды и методы защиты.

Тема 8. Корпоративная этика и система управления репутацией организации

Понятие корпоративной этики. Система ценностей организации. Элементы системы управления репутацией организацией: субъекты, объекты, инструменты.

Практическое задание №11

Темы для анализа:

1. Анализ корпоративной этики в конкретной организации
2. Анализ системы управления репутацией конкретной организации

Вопросы для подготовки к дискуссии (см. п. 4.3, вопросы 8-10).

Тема 9. Социальная ответственность организации

Понятие социальной ответственности организации. Концепции социальной ответственности организации. Элементы системы социальной ответственности организации: субъекты, объекты, инструменты. Внутренние и внешние формы социальной ответственности организации. Уровни социальной ответственности бизнеса. Пирамида Кэрролла.

Практическое задание №12

Темы для анализа:

1. Анализ социальной ответственности конкретной организации.
2. Анализ социальной ответственности транснациональных корпораций.
3. Анализ социальной ответственности компаний с госучастием.

Подготовка доклада (см. п. 4.5, темы 27-40)

Практическое задание №13

Темы для анализа:

1. Анализ информационной открытости конкретной организации
2. Анализ проблем моногородов.

Вопросы для подготовки к дебатам (см. п. 4.4, вопросы 3-4).

Тема 10. Актуальные тренды в корпоративном управлении

Диверсификация совета директоров. Устойчивое развитие. Внедрение технологий VR, AR в систему корпоративного управления. Автоматизация процесса принятия решений. Снижение социального расслоения внутри организации. Медийная открытость организации.

Практическое задание №14

Темы для анализа:

1. Анализ актуальных трендов в управлении на конкретных примерах.
2. Анализ мировых практик развития корпоративных экосистем
3. Анализ экосистемы конкретной организации

Практическое задание №15

Темы для анализа:

1. Анализ системы взаимоотношения со СМИ в конкретной организации.
2. Анализ системы взаимоотношения с инвесторами в конкретной организации.

Тема для дискуссии:

1. Личностный брендинг: возможности и угрозы.

4.3 Перечень вопросов для подготовки к дискуссиям:

1. В каких сферах российского бизнеса целесообразно внедрять англо-саксонскую модель корпоративного управления?
2. На каком этапе развития организации необходимо создание системы управления?
3. Каковы особенности корпоративного управления в России?
4. Сколько сотрудников должно быть в непосредственном подчинении у руководителя для эффективного функционирования системы корпоративного управления?

5. Какую форму организации юридического лица лучше выбрать российскому стартапу сегодня?
6. Как часто нужно проводить внутренний аудит в организации?
7. Нужен ли внешний аудит малому бизнесу?
8. Кто должен заниматься выстраиванием системы управления репутацией организации.
9. Какие внешние и внутренние формы социальной ответственности применяются в организациях, представляющих большой и средний бизнес?
10. Какие внешние и внутренние формы социальной ответственности применяются в организациях, представляющих малый и микробизнес?

4.4. Перечень вопросов для подготовки к дебатам:

1. Какая модель корпоративного управления наиболее актуальна для российского бизнеса?
2. Целесообразно ли конкретной организации выходить на рынок IPO?
3. Нужно ли коммерческой организации заниматься благотворительностью и объявлять об этом публично?
4. Этично ли развивать бизнес, полезный для большинства, но наносящий вред меньшинству?

4.5. Темы докладов

1. Структура органов управления финансовой организации.
2. Структура органов управления IT компании.
3. Структура органов управления нефтегазовой компании.
4. Структура органов управления металлургической компании.
5. Структура органов управления девелоперской компании.
6. Структура органов управления телекоммуникационной компании.
7. Структура органов управления автоконцерна.
8. Структура органов управления авиакомпании.
9. Структура органов управления образовательной организации.
10. Структура органов управления медицинской организации.
11. Структура органов управления риелтерской компании.
12. Структура органов управления ритейлера.
13. Структура органов управления дома высокой моды.
14. Структура органов управления организации общественного питания.
15. Структура органов управления спортивной организации.
16. Слияния и поглощения на финансовом рынке.
17. Слияния и поглощения на рынке высоких технологий.
18. Слияния и поглощения на нефтегазовом рынке.
19. Слияния и поглощения на металлургическом рынке.
20. Слияния и поглощения на строительном рынке.
21. Слияния и поглощения на телекоммуникационном рынке.
22. Слияния и поглощения на рынке автомобилестроения.
23. Слияния и поглощения на рынке авиаперевозок.
24. Слияния и поглощения на фармацевтическом рынке.
25. Слияния и поглощения на рынке продуктового ритейла.
26. Слияния и поглощения на рынке общественного питания.
27. Социальная ответственность на финансовом рынке.
28. Социальная ответственность на рынке высоких технологий.
29. Социальная ответственность на нефтегазовом рынке.
30. Социальная ответственность на металлургическом рынке.
31. Социальная ответственность на строительном рынке.

32. Социальная ответственность на телекоммуникационном рынке.
33. Социальная ответственность на рынке автомобилестроения.
34. Социальная ответственность на рынке авиаперевозок.
35. Социальная ответственность на фармацевтическом рынке.
36. Социальная ответственность на рынке риелторских услуг.
37. Социальная ответственность на рынке продуктового ритейла.
38. Социальная ответственность на рынке высокой моды
39. Социальная ответственность на рынке спортивных товаров.
40. Социальная ответственность на рынке общественного питания.

4.6. Темы творческих заданий

1. Анализ дивидендных политик компаний, работающих на рынке финансовых услуг.
2. Анализ дивидендных политик компаний, работающих на рынке высоких технологий
3. Анализ дивидендных политик компаний, работающих на нефтегазовом рынке.
4. Анализ дивидендных политик компаний, работающих на металлургическом рынке.
5. Анализ дивидендных политик компаний, работающих на электроэнергетическом рынке.
6. Анализ дивидендных политик компаний, работающих на строительном рынке.
7. Анализ дивидендных политик компаний, работающих на телекоммуникационном рынке.
8. Анализ дивидендных политик компаний, работающих на рынке авиастроения.
9. Анализ дивидендных политик компаний, работающих на рынке автомобилестроения.
10. Анализ дивидендных политик компаний, работающих на рынке авиаперевозок.
11. Анализ дивидендных политик компаний, работающих на рынке продуктового ритейла.
12. Анализ дивидендных политик компаний, работающих на рынке высокой моды.
13. Анализ дивидендных политик компаний, работающих на рынке спортивных товаров.
14. Анализ дивидендных политик государственных компаний.

5. Учебно-методическое обеспечение и планирование самостоятельной работы обучающихся

Табл.6

Формы самостоятельной работы обучающихся

№ п/п	Наименование темы	Формы СРС, включая требования к подготовке к занятиям
1	2	3
1	Понятие и модели корпоративного управления	Изучение лекционного материала, подготовка к дискуссии и дебатам
2	Организация как объект корпоративного управления	Изучение лекционного материала, подготовка к дискуссии
3	Органы управления организацией	Изучение лекционного материала, подготовка доклада
4	Система управления источниками финансированием организации	Изучение лекционного материала, подготовка к дебатам
5	Система управления рисками организации	Изучение лекционного материала, подготовка к дискуссии
6	Дивидендная политика организации	Изучение лекционного материала, подготовка творческого задания
7	Реорганизация юридических лиц	Изучение лекционного материала, подготовка доклада
8	Корпоративная этика и система управления репутацией организации	Изучение лекционного материала, подготовка к дискуссии

9	Социальная ответственность организации	Изучение лекционного материала, подготовка к дебатам, подготовка доклада
10	Актуальные тренды в корпоративном управлении	Изучение лекционного материала, подготовка к дискуссии

6. Промежуточная аттестация по дисциплине

6.1. Форма проведения промежуточной аттестации

Форма проведения промежуточной аттестации: экзамен

6.2. Примерный перечень вопросов для подготовки к экзамену:

1. Понятие, принципы и механизм корпоративного управления.
2. Модели корпоративного управления.
3. Классификации организаций.
4. Структура и функции органов управления акционерным обществом.
5. Источники финансирования организации.
6. Система взаимоотношений с инвесторами организации.
7. Система управления рисками организации.
8. Дивидендная политика организации.
9. Формы реорганизации юридического лица.
10. Рынок слияний и поглощений. Методы защиты от поглощений.
11. Корпоративная этика и система ценностей организации
12. Система управления репутацией организации
13. Концепции социальной ответственности организации.
14. Формы и уровни социальной ответственности организации.
15. Актуальные тренды в корпоративном управлении.

6.3. Карта критериев оценивания компетенций:

Табл. 7

№ п/п	Код и наименование компетенции	Индикаторы достижения компетенций, соотнесенные с планируемыми результатами обучения	Оценочные материалы	Критерии оценивания
1	2	3	4	5
1	ОПК-3 «способность разрабатывать обоснованные организационно-управленческие решения с учетом их социальной значимости, содействовать их реализации в условиях	Знает методику разработки организационно-управленческие решений с учетом их социальной значимости. Умеет реализовывать организационно-управленческие решения в условиях сложной и динамичной среды и	Творческое задание, дискуссия, доклад, вопросы к экзамену	Компетенция сформирована: при правильности и полноте ответов на теоретические вопросы, при глубине понимания вопроса и правильности выполнения заданий. Шкала критериев согласно требованиям п.4.29 «Положения о текущем контроле успеваемости и промежуточной аттестации обучающихся ФГАОУ ВО «ТюмГУ».

	сложной и динамичной среды и оценивать их последствия»	оценивать их последствия.		
2	ПК-1 «способность осуществлять стратегический анализ, участвовать в разработке и реализации корпоративных, конкурентных и функциональных стратегий»	Знает методы проведения стратегического анализа. Умеет разрабатывать и реализовывать корпоративные, конкурентные и функциональные стратегии.	Творческое задание, дискуссия, доклад, вопросы к экзамену	Компетенция сформирована: при правильности и полноте ответов на теоретические вопросы, при глубине понимания вопроса и правильности выполнения заданий. Шкала критериев согласно требованиям п.4.29 «Положения о текущем контроле успеваемости и промежуточной аттестации обучающихся ФГАОУ ВО «ТюмГУ».
3	УК-11 «способность формировать нетерпимое отношение к коррупционному поведению»	Знает методы защиты от коррупционного поведения. Умеет применять методы защиты от коррупционного поведения на практике.	Творческое задание, вопросы к экзамену	Компетенция сформирована: при правильности и полноте ответов на теоретические вопросы, при глубине понимания вопроса и правильности выполнения заданий. Шкала критериев согласно требованиям п.4.29 «Положения о текущем контроле успеваемости и промежуточной аттестации обучающихся ФГАОУ ВО «ТюмГУ».

7. Учебно-методическое и информационное обеспечение дисциплины

7.1 Основная литература:

1. Симонова, Людмила Михайловна. Корпоративное управление: [учебное пособие для студентов, обучающихся по специальностям "Менеджмент организации", "Мировая экономика", "Менеджмент"] / Л. М. Симонова; М-во образования и науки РФ, Тюм. гос ун-т, Ин-т дистанц. образования, Ин-т права, экономики и упр. — Тюмень: Изд-во Тюм. гос. ун-та, 2011. — 2-Лицензионный договор № 442/2017-04-07. — Доступ по паролю из сети Интернет (чтение). — [URL:https://library.utmn.ru/dl/PPS/Simonova_442_UP_2011.pdf](https://library.utmn.ru/dl/PPS/Simonova_442_UP_2011.pdf) . (дата обращения: 20.05.2021)

7.2 Дополнительная литература:

1. Тепман, Л. Н. Корпоративное управление: учеб. пособие для студентов вузов, обучающихся по направлениям экономики и управления /Л.Н. Тепман. — М. : ЮНИТИ-ДАНА, 2017. — 239 с. - ISBN 978-5-238-01550-7. - Текст : электронный. - URL: <https://znanium.com/catalog/product/1028502> (дата обращения: 20.05.2021). – Режим доступа: по подписке..

2. Орехов, С. А. Корпоративный менеджмент / Орехов С.А., Селезнев В.А., - 4-е изд. - Москва : Дашков и К, 2017. - 440 с.: ISBN 978-5-394-02744-4. - Текст : электронный. - URL: <https://znanium.com/catalog/product/415590> (дата обращения: 20.05.2021). – Режим доступа: по подписке.

7.3 Интернет-ресурсы:

- Официальный сайт Федеральной службы государственной статистики. – Режим доступа: <https://rosstat.gov.ru/>
- Официальный сайт Investing.ru – Режим доступа: <https://investing.com/>
- Официальный сайт Yahoo Finance – Режим доступа: <https://finance.yahoo.com/>

7.4 Современные профессиональные базы данных и информационные справочные системы:

- Справочная правовая система Консультант Плюс <https://consultant.ru/>
- Межвузовская электронная библиотека (МЭБ) <https://icdlib.nspu.ru/>
- Национальная электронная библиотека <https://rusneb.ru/>

8. Перечень информационных технологий, используемых при осуществлении образовательного процесса по дисциплине (модулю)

Интернет, доступ в информационно-образовательную среду ТюмГУ, включающую в себя доступ к учебным планам и рабочим программам дисциплин, к изданиям электронной библиотечной системы и электронным образовательным ресурсам.

Лицензионное ПО, в том числе отечественного производства:

- платформа для электронного обучения Microsoft Teams.
- Свободно распространяемые ПО, в том числе отечественного производства:
- Adobe Reader;
- 7-Zip

9. Технические средства и материально-техническое обеспечение дисциплины (модуля)

Учебные аудитории для проведения занятий лекционного и семинарского типа, консультаций, текущего контроля и промежуточной аттестации, а также помещения для самостоятельной работы. Для проведения занятий лекционного типа необходимо демонстрационное оборудование. Помещения для самостоятельной работы обучающихся должны быть оснащены компьютерной техникой с возможностью подключения к сети "Интернет" и обеспечением доступа в электронную информационно-образовательную среду.

МИНИСТЕРСТВО НАУКИ И ВЫСШЕГО ОБРАЗОВАНИЯ
РОССИЙСКОЙ ФЕДЕРАЦИИ
Федеральное государственное автономное образовательное учреждение
высшего образования
«ТЮМЕНСКИЙ ГОСУДАРСТВЕННЫЙ УНИВЕРСИТЕТ»

УТВЕРЖДАЮ
Заместитель директора по
учебно-методической работе
Финансово-экономического
института
 О.А.Кузьменко/
23.06.2021

МАРКЕТИНГ И РЫНОЧНАЯ АНАЛИТИКА

Рабочая программа

для обучающихся по направлению подготовки 38.03.02 Менеджмент
Направленность (профиль): Общий и функциональный менеджмент
формы обучения очная, очно-заочная

Шумилова Ю. А. Маркетинг и рыночная аналитика. Рабочая программа дисциплины для обучающихся по направлению подготовки 38.03.02 Менеджмент, направленность (профиль): Общий и функциональный менеджмент, формы обучения очная, очно-заочная. Тюмень, 2021.

Рабочая программа дисциплины опубликована на сайте ТюмГУ: <http://www.utmn.ru/sveden/education/#>.

1. Пояснительная записка

Сегодня маркетинг является одной из самых актуальных экономических дисциплин. Он определяет назначение и миссию компании, а также стратегию ее осуществления. Через исследования и аналитику маркетинг обосновывает выбор компанией обслуживаемой потребительской аудитории, определяет, на удовлетворение каких потребностей ориентировать производство, какие товары и услуги выпускать и предлагать рынку. Маркетинг - это искусство и наука правильно выбирать целевой рынок, привлекать, сохранять и наращивать количество потребителей посредством создания у покупателя уверенности, что он представляет собой наивысшую ценность для компании.

Цель дисциплины «Маркетинг и рыночная аналитика» - сформировать у бакалавра систему знаний, умений и навыков, необходимых для организации эффективной маркетинговой деятельности предприятия в рыночных условиях.

Задачи дисциплины «Маркетинг и рыночная аналитика»:

1) Сформировать систему знаний по сущности маркетинга, его взаимосвязи с другими дисциплинами; внутренней структуре маркетинга, основах и методах маркетинговой деятельности; взаимосвязи маркетинга с другими видами производственно-хозяйственной деятельности;

2) Выработать умения по решению управленческих, организационных, экономических, планово-финансовых, аналитических, исследовательско-проектных, инновационных, диагностических задач в тесной увязке с маркетингом; оценке эффективности маркетинга, его отдельных направлений и мероприятий.

3) Сформировать навыки владения основными методами маркетингового анализа среды, разработки товарной, ценовой, сбытовой и коммуникативной политики предприятия; основами управления и организации службы маркетинга на предприятии.

1.1. Место дисциплины (модуля) в структуре образовательной программы

Данная дисциплина входит в блок дисциплин обязательной части. Дисциплина изучается в 4 семестре.

Освоение курса «Маркетинг и рыночная аналитика» предполагает предварительное знакомство студентов с содержанием учебной дисциплины «Экономическая теория», которая входит в блок обязательных дисциплин и изучается в 1 семестре.

Знания, умения и навыки, полученные в ходе изучения дисциплины «Маркетинг и рыночная аналитика» могут быть полезны при освоении таких дисциплин, как «Реклама и PR» «Интернет-маркетинг», «Промышленный маркетинг и маркетинг услуг», «Бренд-менеджмент», изучаемых в 5-8 семестрах, а также при написании выпускной квалификационной работы.

1.2. Компетенции обучающегося, формируемые в результате освоения данной дисциплины

Код и наименование компетенции	Код и наименование части компетенции ¹	Планируемые результаты обучения: (знаниевые/функциональные)
ОПК-2. Способен осуществлять сбор, обработку и анализ данных, необходимых для решения поставленных управленческих задач, с использованием		Знает основные методы и методики сбора и анализа маркетинговой информации. Знает правила и критерии сегментации потребительского рынка.

¹ Заполняется при необходимости

современного инструментария и интеллектуальных информационно- аналитических систем		Знает основные методики оценки и управления конкурентоспособностью товара и организации. Умеет анализировать внутреннюю и внешнюю среду организации, выявлять ее ключевые элементы и оценивать их влияние на организацию. Умеет использовать информацию, полученную в результате маркетинговых исследований для разработки маркетинговых стратегий; Умеет сегментировать рынок по различным критериям на основе маркетинговой информации.
ОПК-4. Способен выявлять и оценивать новые рыночные возможности, разрабатывать бизнес-планы создания и развития новых направлений деятельности и организаций		Знает роль и значение маркетинга в профессиональной деятельности предприятий. Знает содержание маркетинговой концепции управления. Знает Умеет применять алгоритмы разработки нового товара. Умеет применять экономические знания в маркетинговой сфере.
ПК-3. Способен формулировать, реализовывать и контролировать выполнение задач, связанных с процессом стратегического и тактического маркетинга		Знает эволюцию развития маркетинга и принципы организации маркетинговой деятельности предприятий. Знает структуру маркетингового комплекса на товарном рынке и рынке услуг. Знает основы маркетинговых коммуникаций. Умеет разрабатывать маркетинговый комплекс воздействия на лояльность и удержание текущих потребителей и привлечение новых. Умеет определять и корректировать цену на произведенный продукт. Умеет ставить и решать задачи тактического маркетинга, принимать сбалансированные управленческие решения в области маркетинга.

2. Структура и объем дисциплины

Таблица 1.1

Структура и объем дисциплины для обучающихся по очной форме обучения

Вид учебной работы	Всего часов (академические часы)	Часов в семестре (академические часы)

			4 семестр
Общий объем	зач. ед.	4	4
	час	144	144
Из них:			
Часы контактной работы (всего):		70	70
Лекции		34	34
Практические занятия		34	34
Лабораторные / практические занятия по подгруппам		0	0
Консультации и иная контактная работа		2	2
Часы внеаудиторной работы, включая самостоятельную работу обучающегося		74	74
Вид промежуточной аттестации (зачет, диф. зачет, экзамен)		Экзамен	Экзамен

Таблица 1.2

Структура и объем дисциплины для обучающихся по очно-заочной форме обучения

Вид учебной работы		Всего часов	Часов в семестре (академические часы)
			5 семестр
Общий объем	зач. ед.	4	4
	час	144	144
Из них:			
Часы контактной работы (всего):		22	22
Лекции		10	10
Практические занятия		10	10
Лабораторные / практические занятия по подгруппам			
Консультации и иная контактная работа		2	2
Часы внеаудиторной работы, включая самостоятельную работу обучающегося		122	122
Вид промежуточной аттестации (зачет, диф. зачет, экзамен)		Экзамен	Экзамен

3. Система оценивания

Экзамен проводится в устной форме, с использованием билетов, в билете – 2 вопроса.

Оценки "отлично" заслуживает студент, обнаруживший всестороннее, систематическое и глубокое знание учебно-программного материала, умение свободно выполнять задания, предусмотренные программой, усвоивший основную и знакомый с дополнительной литературой, рекомендованной программой.

Оценки "хорошо" заслуживает студент, обнаруживший полное знание учебно-программного материала, успешно выполняющий предусмотренные в программе задания, усвоивший основную литературу, рекомендованную в программе. Как правило, оценка «хорошо» выставляется студентам, показавшим понимание сути экзаменационных вопросов, но не полно раскрывшим их содержание.

Оценки "удовлетворительно" заслуживает студент, обнаруживший знание основного учебно-программного материала в объеме не менее ½ части необходимого уровня отличной оценки. Как правило, оценка «удовлетворительно» выставляется студентам, не способным

применить формулы и графические иллюстрации при ответе на экзаменационные вопросы, но обладающим необходимыми знаниями для устранения данных упущений под руководством преподавателя.

Оценка "неудовлетворительно" выставляется студентам, продемонстрировавшим непонимание сути экзаменационных вопросов, обнаружившим значительные пробелы в знаниях основного учебно-программного материала, допустившим принципиальные ошибки в выполнении предусмотренных программой заданий.

4. Содержание дисциплины

4.1. Тематический план дисциплины

Таблица 2.1.

Тематический план дисциплины для обучающихся по очной форме обучения

№ п/п	Наименование тем и/или разделов	Объем дисциплины (модуля), час.				
		Всего	Виды аудиторной работы (академические часы)			Консультации и иная контактная работа
			Лекции	Практические занятия	Лабораторные /практические занятия по подгруппам	
1	2	3	4	5	6	7
1.	Понятие и сущность маркетинга	10	2	2	0	0
2.	Содержание маркетинговой деятельности	8	2	2	0	0
3.	Маркетинговая информационная система (МИС)	8	2	2	0	0
4.	Маркетинговые исследования	8	2	2	0	0
5.	Анализ потребительских рынков	8	2	2	0	0
6.	Сегментация рынка и позиционирование товара	8	2	2	0	0
7.	Товар в системе маркетинга	8	2	2	0	0
8.	Товарная политика и стратегия фирмы	8	2	2	0	0
9.	Цена в системе маркетинга	8	2	2	0	0
10.	Организация сбытовой сети и система товародвижения в маркетинге	8	2	2	0	0
11.	Оптовая и розничная торговля и прямой маркетинг	8	2	2	0	0
12.	Маркетинговые коммуникации	10	2	2	0	0
13.	Стимулирование сбыта и личные продажи	8	2	2	0	0

14.	Организация и деятельность маркетинговой службы предприятия	8	2	2	0	0
15.	Разработка маркетинговых стратегий и планов компании	10	2	2	0	0
16.	Контроль и бюджетирование маркетинга	8	2	2	0	0
17.	Международный маркетинг	8	2	2	0	0
	Экзамен	2	0	0	0	2
	Итого (часов)	144	34	34	0	2

Таблица 2.2.

Тематический план дисциплины для обучающихся по очно-заочной форме обучения

№ п/п	Наименование тем и/или разделов	Объем дисциплины (модуля), час.				
		Всего	Виды аудиторной работы (академические часы)			Иные виды контактной работы
			Лекции	Практические занятия	Лабораторные /практические занятия по подгруппам	
1	2	3	4	5	6	7
1.	Понятие и сущность маркетинга. Содержание маркетинговой деятельности	20	2	2	0	0
2.	Маркетинговая информационная система (МИС)	20	2	2	0	0
3.	Сегментация рынка и позиционирование товара	20	2	2	0	0
4.	Товар и цена в системе маркетинга	20	1	1	0	0
5.	Ценовая политика в маркетинге. Виды ценовой политики.	20	1	1	0	0
6.	Каналы распределения в маркетинге.	20	0,5	0,5	0	0
7.	Продвижение товара. Понятие и основные инструменты.	22	0,5	0,5	0	0
	Экзамен	2	0	0	0	2
	Итого (часов)	144	10	10	0	2

3.2. Содержание дисциплины по темам

Тема 1. "Понятие и сущность маркетинга"

Маркетинг – философия управления и хозяйствования в условиях рынка. Определение маркетинга. Ключевые понятия маркетинга. Цели маркетинга

Практическое занятие №1.

Вопросы для обсуждения:

1. Когда, по вашему мнению, маркетинг появился в России? Что способствует развитию маркетинга в России?
2. Каковы причины организации перехода отдельных организаций от концепции маркетинга к концепции социально-этического маркетинга?
3. Укажите отличия концепций совершенствования производства и совершенствования товара?
4. Какие аспекты входят в понятие «качество жизни»? Как влияет маркетинг на эти аспекты?

Решение кейса.

Выполнение заданий.

Тема 2. "Содержание маркетинговой деятельности"

Функции маркетинга аналитическая, производственная, сбытовая, управления и контроля. Комплекс маркетинга (4 P): товар, цена, распределение, продвижение. Особенности маркетинговой деятельности в России.

Практическое занятие №2.

Вопросы для обсуждения:

1. Какова сущность аналитической функции маркетинга?
2. В чём заключается сущность производственной функции маркетинга и её составляющих - разработки новых технологий и материалов, производства новых товаров, материально – технического снабжения, управления качеством и конкурентоспособностью продукции?
3. Какова сбытовая функция предприятия?
4. В чем состоит сущность функции управления и контроля маркетинга и её составляющих?
5. Роль и стратегия пассивного маркетинга.
6. Характеристика эволюционных процессов, обусловивших распространение идеологии активного маркетинга.
7. Формулировка и условия применения концепции «маркетинга».
8. Роль и стратегия активного маркетинга.
9. Формулировка, базовые гипотезы и стратегии концепции «ответственного маркетинга».

Кейс.

Практические задания.

Тема 3. "Маркетинговая информационная система (МИС)"

Понятие, структура МИС. Основные составные элементы МИС: анализ внутрифирменной информации, сбор внешней текущей информации, маркетинговые исследования, анализ информации. Основные направления сбора маркетинговой информации.

Практическое занятие №3.

Вопросы для обсуждения:

1. Перечислите составляющие маркетинговой информационной системы.
2. Как оценивается потребность в информации?
3. Перечислите источники и состав внутрифирменной информации.
4. Назовите источники и виды маркетинговых разведывательных данных.
5. Изложите сущность правил и процедур исследования рынков.
6. Назначение и основные правила кабинетного метода исследований рынка, его достоинства и недостатки.

Задачи по расчету емкости рынка

Тема 4. "Маркетинговые исследования"

Сущность, определение и задача маркетинговых исследований, классификация маркетинговых исследований. Процесс маркетинговых исследований. Методы маркетинговых исследований: кабинетные и полевые. Наблюдение, эксперимент, опрос.

Практическое занятие №4.

Вопросы для обсуждения:

1. Сущность и структура полевого метода исследований рынка. Области применения, достоинства и недостатки. Приведите примеры.
2. Какие типы экспериментов, используемых в маркетинговых исследованиях, вы знаете?
3. Специфика исследования методов наблюдений и экспериментов в комплексном исследовании и прогнозировании товарных рынков.
4. Специфические особенности использования метода экспертных оценок в России. Приведите примеры.
5. Сущность прогнозирования товарных рынков и методы прогноза, их достоинства, недостатки, области применения.
6. Охарактеризуйте отдельные методы тестирования рынков.

Задание по проведению маркетингового исследования методом опроса

Тема 5. "Анализ потребительских рынков"

Потребители продуктов и их потребительское поведение. Воспринимаемая ценность и удовлетворение потребителя.

Модели поведения потребителей и модель принятия решения потребителем о покупке.

Внешние и внутренние факторы, оказывающие влияние на поведение потребителей.

Процесс принятия решения потребителем; различные теории процесса принятия решения о покупке; анализ процесса решения о покупке.

Практическое занятие №5.

Вопросы для обсуждения:

1. Культурные факторы поведения потребителей.
2. Воздействие культуры на потребительское поведение и на маркетинг.
3. Мотивационные факторы, влияющие на потребителей разных поколений.
4. Социальные факторы поведения потребителей.
5. Маркетинг в различных сегментах социальных классов.
6. Влияние референтных групп.
7. Типы потребительских ситуаций: коммуникационные ситуации, ситуации при покупке, ситуации при использовании.
8. Модели покупательского поведения.

9. Принятие решения о покупке.

Кейс

Тема 6. "Сегментация рынка и позиционирование товара"

Необходимость сегментации рынка, задачи макро- и микро - сегментации. Основные принципы микросегментации: дифференцированная реакция, достаточность объема сегментов, измеримость и доступность. Признаки сегментации: географические, демографические, социально-экономические, психографические, поведенческие. Процесс и методы сегментации. Характеристики базовых стратегий охвата рынка: недифференцированный маркетинг, дифференцированный маркетинг, концентрированный маркетинг. Выбор стратегии охвата рынка. Позиционирование товаров: сущность и значение. Карта-схема восприятия товара. Основные стратегии позиционирования товара.

Практическое занятие №6.

Вопросы для обсуждения:

1. В чем сущность содержания работы организации по сегментированию рынка?
2. Выделите признаки сегментации и необходимые маркетинговые стратегии для их охвата с учетом специфики потребительского рынка и рынка товаров производственного назначения.
3. Каковы цель и задачи позиционирования?
4. По каким факторам может осуществляться позиционирование?
5. Дайте характеристику процесса позиционирования.
6. По каким критериям можно строить карты позиционирования?

Кейс по сегментации рынка

Тема 7. "Товар в системе маркетинга "

Определение товара. Три уровня товара: товар по замыслу, товар в реальном исполнении, товар с подкреплением. Особенности услуг как товара. Особенности рынка услуг. Основные виды классификации товаров. Периоды жизненного цикла товара. Жизненные циклы спроса, технологии и товара. Взаимосвязь этапа жизненного цикла товара, целей и стратегии маркетинга.

Практическое занятие №7.

Вопросы для обсуждения:

1. Товар – ключевой элемент рыночного предложения; характеристики и классификация товара;
2. Пятиуровневая модель товара – иерархия покупательской ценности.
3. Дифференцирование товаров.
4. Взаимосвязь товара и торговой марки: иерархия товаров, товарный микс.

Задание: Анализ товара на основе многоуровневой модели товара

Тема 8. "Товарная политика и стратегия фирмы"

Понятие товарной политики и стратегии предприятия. Разработка товара: особенности разработки на различных рынках, характеристика работ по созданию товара. Конкурентоспособность товара и ее оценка. Формирование товарного ассортимента. Решения в области товарной марки. Товарная марка и бренд.

Практическое занятие №8.

Вопросы для обсуждения:

1. Раскройте содержание товара и товарной политики в маркетинге с позиции удовлетворения потребностей потребителя.
2. В чем сущность ассортиментной политики предприятия? Изложите принципы формирования товарной политики предприятия—основы концепции и сущность.
3. Охарактеризуйте связь между товарной политикой и товарной стратегией. Приведите примеры.
4. Изложите концепцию и способы управления товарным ассортиментом. Приведите примеры.
5. Что такое «новый товар» в маркетинге?
6. Каковы основные этапы создания новинок?
7. Как производится количественная оценка степени новизны?
8. Какие основные причины провалов новых товаров на рынке?
9. Как определяется коэффициент конкурентоспособности товара? Приведите собственные примеры.
10. Раскройте сущность понятий «товарный знак» и «бренд». Что означает понятие «брендинг»? Выделите и опишите основные этапы процесса брендинга.

Задание: Оценка конкурентоспособности товара

Тема 9. "Цена в системе маркетинга "

Сущность рыночного ценообразования. Взаимосвязь процессов ценообразования и структур рынка. Определение ценовой политики. Основные методы ценообразования: средние издержки плюс прибыль; анализ безубыточности и обеспечение целевой прибыли; установление цены, исходя из ощущаемой ценности товара; установление цены на основе уровня текущих цен, установление цены на основе торгов. Установление окончательной цены: психология восприятия цены, политика цен фирмы, влияние цены на других участников рыночной деятельности. Инициативное изменение цены. Виды ценовой политики: политика «снятия сливок», политика прочного внедрения на рынок, установление цен в рамках товарного ассортимента, установление географических цен

Практическое занятие №9.

Вопросы для обсуждения:

1. Раскройте сущность понятия «цена». Какие существуют виды цен?
2. Какова последовательность формирования исходной цены?
3. Какие методы расчета цен Вам известны? Какие факторы оказывают влияние на формирование цены?
4. Какие стратегии ценообразования в маркетинге необходимо использовать для достижения конкурентных преимуществ?
5. Что такое адаптация цен? Какие виды ценовой адаптации Вы знаете?
6. За что назначаются скидки и наценки?
7. Какая взаимосвязь ценообразования с другими элементами маркетинговой политики фирмы?

Решение задач по ценообразованию

Тема 10. "Организация сбытовой сети и система товародвижения в маркетинге"

Природа каналов распределения: определение канала распределения, роль и функции канала распределения, потоки в канале распределения. Обоснование использования посредников. Структура и уровни каналов распределения. Типы посредников. Критерии выбора канала распределения. Виды каналов распределения. Вертикальные и горизонтальные маркетинговые системы.

Практическое занятие №10.

Вопросы для обсуждения:

1. Объясните сущность понятий «товародвижение» и «сбыт».
2. Зачем нужны посредники? Поясните на конкретном примере.
3. Что такое канал распределения? Что означает уровень канала распределения?
4. Что такое вертикальная структура сбытового канала, и какую роль она играет в маркетинге?
5. Какие виды сбытовых стратегий Вы знаете?
6. В чем заключается экономическая роль каналов сбыта, и как они влияют на конечные результаты?
7. Как можно сформировать систему каналов сбыта для предприятия производящего товары индивидуального потребления?
8. Как вы сформировали бы систему каналов сбыта для предприятия производящего товары производственно-технического назначения?

Практические задания

Тема 11. "Оптовая и розничная торговля и прямой маркетинг"*

Оптовые посредники: их функции и типы. Маркетинговые решения компаний оптовой торговли.

Розничная торговля: типы розничных торговцев, новые модели розничной торговли. Маркетинговые решения компаний розничной торговли. Тенденции развития оптовой и розничной торговли.

Прямой маркетинг и внемагазинные продажи: телемаркетинг, маркетинг прямой рассылки, телевизионный маркетинг прямого ответа, Интернет-розница, продажи через автоматы и киоски.

Практическое занятие №11.

Вопросы для обсуждения:

1. В чём различие и схожесть функций, выполняемых оптовой и розничной торговлей?
2. Какие известные фирмы имеют фирменную сбытовую сеть, которая обеспечивает им узнаваемость и устойчивый интерес со стороны покупателей? За счет каких фирменных элементов достигается это преимущество?
3. Дайте характеристику прямым продаж, выделите ее специфические особенности.

Практические задания

Тема 12. "Маркетинговые коммуникации"

Система маркетинговых коммуникаций. Структура, определение и основные характеристики средств коммуникации. Типы маркетинговых коммуникаций. Факторы, определяющие структуру комплекса продвижения товаров. Реклама: цели, задачи, требования к фирменной рекламе. Цели, задачи пропаганды и ее связь с деятельностью по организации общественного мнения.

Практическое занятие №12.

Вопросы для обсуждения:

1. В чём заключается сущность маркетинговых коммуникаций?
2. Что такое «имидж» предприятия и какой смысл понятия «паблик рилейшенз»?
3. Что такое реклама и какие функции она выполняет в области маркетинга?
4. Какие задачи решает реклама на разных стадиях развития продуктов?
5. Каким образом можно классифицировать рекламу?
6. Какие существуют цели рекламной деятельности и средства их достижения?
7. Проведите сравнение преимуществ и недостатков основных каналов рекламной информации (газеты, журналы, радио, телевидение, система Интернет, прямая почта).
8. В чем выражается эффективность рекламы? На какие группы делятся показатели эффективности рекламы?

Практическое задание. Разработка рекламной кампании.

Тема 13. "Стимулирование сбыта и личные продажи" *

Стимулирование сбыта: цель, задачи, условия эффективного стимулирования. Факторы, обусловившие рост деятельности по стимулированию сбыта. Цели, задачи и особенности личной продажи. Этапы эффективной продажи.

Практическое занятие №13.

Вопросы для обсуждения:

1. Охарактеризуйте отличия мероприятий по стимулированию сбыта по отношению к покупателям, посредникам, продавцам.
2. Что такое ВТЛ-мероприятия?
3. Опишите особенности долгосрочных программ стимулирования сбыта.
4. Перечислите этапы эффективной продажи.
5. В чем сущность этапа "борьба с возражениями"?

Практическое задание.

Тема 14. "Организация и деятельность маркетинговой службы предприятия" *

Этапы развития отделов маркетинга. Способы организации отделов маркетинга: функциональная организация, географическая организация, организация по товарам и маркам, организация по рынкам, матричная организация. Информационное обеспечение маркетинговой деятельности.

Практическое занятие №14.

Вопросы для обсуждения:

1. В чём заключается сущность современных концепций внутрифирменного управления?
2. Какие различия существуют в философии руководства, иерархии и целях при маркетинговой и сбытовой ориентации?
3. Сформулируйте основы ранжирования стратегических задач в маркетинге.
4. В чём сущность принципов и основных задач планирования в маркетинге?
5. Как зависят организационные структуры маркетинга от размеров предприятия?
6. Опишите основные задачи и функции структурных подразделений службы маркетинга на предприятии.
7. Ключевые показатели деятельности маркетинговой службы на предприятии.
8. Современные тенденции в организации маркетинговой деятельности в компании.

Практическое задание.

Тема 15. "Разработка маркетинговых стратегий и планов компании" *

Обоснование необходимости планирования. Цель, задачи и качество планирования в системе маркетинга. Назначение стратегического планирования. Содержание процесса стратегического планирования маркетинга: изложение стратегической миссии, анализ внешних факторов, выбор целей фирмы, формирование хозяйственного портфеля, определение стратегии роста фирмы. Назначение плана маркетинга. Последовательность разработки плана маркетинга.

Место стратегий маркетинга в общей стратегии фирмы. Портфельные стратегии маркетинга: матрица Бостонской консалтинговой группы (БКГ), матрица МакКинси. Стратегии роста по И.Ансоффу: прочное внедрение на рынок, развитие рынка, развитие товара, диверсификация. Конкурентные стратегии по М.Портеру: лидерство в издержках, лидерство в дифференциации продукции, фокусирование на сегменте.

Практическое занятие №15.

Вопросы для обсуждения:

1. Дайте обоснование необходимости планирования.
2. Назначение и последовательность разработки планов маркетинга.
3. Какой вид планирования называют стратегическим?
4. Каковы основные этапы стратегического планирования?
5. Что такое стратегический элемент бизнеса (стратегическая бизнес-единица)?
6. Какова методика построения матрицы Бостонской консалтинговой группы (матрица рост (доля) рынка)?
7. Как строится матрица МакКинси?
8. Для чего используется матрица Ансоффа?
9. Каковы недостатки матричных методов стратегического планирования?
10. Какие методы прогнозирования используются при планировании?

Практическое задание.

Тема 16. "Контроль и бюджетирование маркетинга" *

Обоснование необходимости маркетингового контроля. Типы маркетингового контроля: контроль за выполнением годовых планов, контроль прибыльности, стратегический контроль. Цель и этапы контроля за выполнением годовых планов. Средства контроля за выполнением годовых планов: анализ возможностей сбыта, анализ доли рынка, анализ соотношения между затратами на маркетинг и сбытом, наблюдение за отношением клиентов. Этапы контроля прибыльности: выявление состава издержек, определение суммы издержек, расчет прибылей и убытков. Стратегический контроль: обоснование необходимости, маркетинг в системе контролинга.

Маркетинговый бюджет. Оценка эффективности маркетинговых мероприятий.

Практическое занятие №16.

Вопросы для обсуждения:

1. В чем заключается необходимость маркетингового контроля?
2. Какие типы маркетингового контроля выделяют?
3. В чем заключается стратегический контроль в маркетинге?

Практическое задание.

Тема 17. "Международный маркетинг " *

Определение и особенности международного маркетинга. Стратегические мотивы, побуждающие компанию к ведению международного бизнеса. Цели, задачи и объекты международного маркетингового исследования. Инструменты международного маркетинга, используемые при исследовании зарубежных рынков. Стратегии выхода фирмы на международный рынок. Специфика маркетинговой деятельности российских предприятий на внешних рынках.

Практическое занятие №17.

Вопросы для обсуждения:

1. Определение и особенности международного маркетинга.
2. Причины выхода компаний на международный рынок.
3. Процесс выхода компании на международный рынок.
4. Цели, задачи и объекты международного маркетингового исследования.
5. Стратегии выхода фирмы на международный рынок.
6. Специфика маркетинговой деятельности российских предприятий на внешних рынках.
7. Какие особенности, возможности и ограничения системы международного производства и торговли.
8. В чем проявляется преимущество для франчайзера и франчайзи при франчайзинге?
9. Каковы критерии выбора внешних рынков. Сегментация внешних рынков.
10. Какие требования предъявляются к экспортному товару?
11. В чём заключается адаптация товара к зарубежным рынкам? Причины необходимости адаптации товара.

Практическое задание.

* - темы, изучаемые студентами заочной формы обучения самостоятельно

Образцы средств для проведения текущего контроля

Примерные темы рефератов:

1. Конкурентоспособность нововведений и способы ее расчета
2. Тестирование нового товара в рыночных условиях
3. Эффективная организация разработки новых товаров
4. Концепция бригад маркетингового действия
5. Марка и товарный знак
6. Упаковочный комплекс
7. Сервис как источник дополнительной прибыли
8. Ценообразование на новую продукцию.
9. Методы прогнозирования сбыта наукоемкой продукции
10. Особенности рекламы научно-технических новинок
11. Исследования ассоциативного восприятия брэнда
12. Использование метода «Дом качества» при разработке и выводе на рынок нового продукта
13. Влияние основных факторов на конкурентоспособность фирмы на Тюменском региональном или муниципальном рынке
14. Повышение конкурентоспособности фирмы на основе управления затратами
15. Влияние ценовой политики на деятельность предприятия
16. Технология создания и выведения на рынок нового конкурентного товара

17. Влияние изменений факторов внешней среды на экономическое поведение предприятия

18. Маркетинг новой упаковки
19. Маркетинг образовательных учреждений
20. Стратегия самомаркетинга.
21. Значение сервиса для продвижения на рынке технически сложной продукции
22. Процесс создания, оценки и позиционирование нового товара

Примерные темы эссе:

1. Почему маркетинг плохо приживается в России
2. Рынок добрых дел: спекуляция или благо?
3. Знаменитости в маркетинге: за и против
4. Возлюби клиента как ближнего своего
5. Персональный брендинг для владельцев бизнеса
6. Тотальная клиенториентированность или менеджерские ценности?

Примерные тестовые вопросы:

1. Сегментирование рынка – это:

- 1) выделение в пределах рынка четко обозначенных групп потребителей, различающихся по своим требованиям к товару, а потом нуждающихся в разных комплексах маркетинга
- 2) профилирование рынка
- 3) действия по разработке предложения компании и ее имиджа, направленные на то, чтобы занять обособленное благоприятное положение в сознании целевой группы потребителей
- 4) совокупность критериев выбора сегментов

2. Первый шаг в проведении маркетинговых исследований:

- 1) определение бюджета маркетинговых исследований.
- 2) определение исполнителя маркетингового исследования
- 3) определение целей маркетинговых исследований
- 4) проведение анализа ситуации на рынке

3. Чаще всего в анализ макросреды (СТЕП – анализ) включают _____ факторы.

- 1) семейные, технические, экономические, политические
- 2) социальные, технологические, экономические, политические
- 3) социальные, традиционные, экологические, политические
- 4) социальные, технологические, этические, природные

4. Маркетинговая концепция предполагает, что планирование коммерческой деятельности начинается с

- 1) разработки новых товаров.
- 2) анализа состояния спроса на планируемый товар
- 3) планирования мероприятий по организации производственной базы предприятия
- 4) разработки нового товара

5. Считается, что понятие «спрос» в маркетинге означает

- 1) требования покупателя к товару
- 2) провозглашение покупательских предпочтений
- 3) отношения фирмы с поставщиком
- 4) потребность, подкрепленную покупательской способностью

Примеры ситуаций/ практических заданий

Задача 1. В одном из городов Тюменской области население обеспечивают хлебом и хлебобулочными изделиями три крупные фирмы, их доли рынка в прошлом году составили: ООО «Русский каравай» - 36 процентов, ООО «Сластёна» - 18 процентов, ЗАО «Колобок» - 16 процентов. Остальная часть рынка распределена между четырьмя фирмами и ЧП, их доли незначительны. В текущем году наметилась следующая тенденция по объёмам производства: ООО «Русский каравай» - увеличение на 5% , ООО «Сластёна» - снижение на 3%, ЗАО «Колобок» - рост на 2%, остальные фирмы и ЧП сохранят количество выпечки на прежнем уровне. Определить долю рынка и объём продаж каждой крупной фирмы, ёмкость рынка в текущем году. В прошлом году в городе реализовано хлеба и хлебобулочных изделий местных товаропроизводителей 7 800 тонн. Охарактеризуйте ситуацию на рынке.

Задача 2. Предприятие рассматривает вопрос о выпуске нового товара на рынок. Вероятность успеха рекламной компании оценивается в 0,8. В случае успешной рекламной компании вероятность успешного выпуска нового товара на рынок составляет 0,6. В случае неудачи рекламной компании вероятность успешного выпуска нового товара на рынок оценивается в 0,3. Применяя стратегию на основе дерева вероятностей, определите какова вероятность успешного выпуска нового товара на рынок.

Задача 3. Динамика объёма продаж кофемолок за последние пять месяцев 2014 года представлена ниже. Сделайте прогноз продаж на январь 2014 года. Так как товар несезонный, то можно воспользоваться простым методом прогнозирования - экстраполяцией скользящей средней. Данные представлены в таблице.

Месяцы	август	сентябрь	октябрь	ноябрь	декабрь
Объём продаж товара, тыс.шт.	523	534	530	519	528

Задача 4. Впишите в таблицу наиболее значимые для потребителей компьютеров факторы и для каждого сегмента рынка укажите значимость каждого фактора по 5-ти бальной шкале (от 1 - мало значим до 5 – очень значим). Данные о потребительских предпочтениях на рынке компьютеров:

Наиболее значимые факторы	Дома	В школе	В институте	В малом бизнесе	В корпорации
...					
...					

Какой из сегментов Вы считаете самым обширным на современном рынке, какой самым мелким, а какой самым требовательным и почему?

Задача 5. Недавно изобретена ткань, по виду и фактуре очень похожая на хлопковую ткань, но обладающая высокими возможностями растягиваться. Какой сегмент вы выберете для обычных брюк, изготовленных из этой ткани, как бы вы позиционировали эти брюки?

Задача 6. Из приведённого в таблице фрагмента товарной номенклатуры определите:

- 1) Количество ассортиментных групп и ширину ассортимента;
- 2) Количество ассортиментных позиций;
- 3) Насыщенность по ассортиментным позициям;
- 4) Насыщенность товарной номенклатуры;
- 5) Гармоничность (сопоставимость) товарной номенклатуры с разных точек зрения (назначения, требований к организации производства, каналам распределения и продвижения).

Фрагмент товарной номенклатуры ОАО «Эра»

Синтетические моющие средства	Синтетические чистящие средства	Клей
«Диксан–универсал», «Диксан–автомат»	«Пемолюкс»	Клей универсальный «Момент-1»
«Лоск – автомат», «Лоск»	«Пемолюкс- лимон»	Клей обойный «Момент»
«Эра», Эра-автомат», «Эра-Био»	«Пемолюкс- весна»	Клей обойный «Момент- экстра»
«Ханко», «Хенко-Био», «Хенко-автомат»	«Пемолюкс- гель»	
«Ласка»		

Задача 7. Себестоимость продукции равна 465 тыс. руб.; приемлемая рентабельность составляет 30%; ставка акциза - 15%; ставка НДС - 18%. Представьте полную структуру отпускной цены.

Задача 8. Постоянные затраты на производство продукта при объеме до 9000 ед. составляют 250 000 руб. в год. Если объем будет выше, то они составят 320 000 руб. в год. Переменные затраты составляют 60 руб. за единицу. Предварительные расчеты продаж при разных ценах показывают:

Цена за единицу (руб.)	Предполагаемые продажи (ед.)
160	3500
120	6200
115	9000
95	15000

Какая цена будет установлена производителем, если он хочет получить максимальную общую прибыль?

Задача 9. Какие решения относительно распределения товаров вы можете предложить производителю:

- а) канцелярских товаров;
- б) безалкогольных напитков;
- в) множительной техники;
- г) световых вывесок.

Каковы длина и ширина предлагаемых каналов сбыта, каких посредников вы рекомендуете привлекать для распределения вышеназванных товаров? По каким критериям вы осуществляли отбор посредников?

5. Учебно-методическое обеспечение и планирование самостоятельной работы обучающихся

Таблица 3

№ Темы	Темы	Формы СРС, включая требования к подготовке к занятиям
1	Понятие и сущность маркетинга	Чтение обязательной и дополнительной литературы Проработка лекций
2	Содержание маркетинговой деятельности	Чтение обязательной и дополнительной литературы Проработка лекций
3	Маркетинговая информационная система (МИС)	Чтение обязательной и дополнительной литературы Проработка лекций

4	Маркетинговые исследования	Чтение обязательной и дополнительной литературы Проработка лекций
5	Анализ потребительских рынков	Чтение обязательной и дополнительной литературы Проработка лекций
6	Сегментация рынка и позиционирование товара	Чтение обязательной и дополнительной литературы Проработка лекций
7	Товар в системе маркетинга	Чтение обязательной и дополнительной литературы Проработка лекций
8	Товарная политика и стратегия фирмы	Чтение обязательной и дополнительной литературы Проработка лекций
9	Цена в системе маркетинга	Чтение обязательной и дополнительной литературы Проработка лекций
10	Организация сбытовой сети и система товародвижения в маркетинге	Чтение обязательной и дополнительной литературы Проработка лекций
11	Оптовая и розничная торговля и прямой маркетинг	Чтение обязательной и дополнительной литературы Проработка лекций
12	Маркетинговые коммуникации	Чтение обязательной и дополнительной литературы Проработка лекций
13	Стимулирование сбыта и личные продажи	Чтение обязательной и дополнительной литературы Проработка лекций
14	Организация и деятельность маркетинговой службы предприятия	Чтение обязательной и дополнительной литературы Проработка лекций
15	Разработка маркетинговых стратегий и планов компании	Чтение обязательной и дополнительной литературы Проработка лекций
16	Контроль и бюджетирование маркетинга	Чтение обязательной и дополнительной литературы Проработка лекций
17	Международный маркетинг	Чтение обязательной и дополнительной литературы Проработка лекций

Порядок выполнения каждого вида самостоятельной работы:

1. Изучение лекционного материала по теме
2. Изучение рекомендованной основной и дополнительной литературы
3. Ответы на пункты плана для практических занятий
4. Разбор практических примеров, продемонстрированных на лекциях и решенных на практических занятиях

Контроль за самостоятельной работой осуществляется при выполнении обучающимся теста, контрольной работы.

6. Промежуточная аттестация по дисциплине

6.1. Оценочные материалы для проведения промежуточной аттестации по дисциплине

Форма проведения экзамена – устный опрос по указанным в перечне вопросам.

Вопросы к экзамену:

1. Социально-экономическая сущность и содержание маркетинга.
2. Основные термины маркетинга.
3. Эволюция концепций маркетинга.
4. Виды и задачи маркетинга.
5. Социально - этический маркетинг.
6. Маркетинг как наука, концепция, система управления производственно-сбытовой деятельностью предприятия.
7. Функции маркетинга: аналитическая и производственная.

8. Функции маркетинга: сбытовая и функция управления и контроля.
9. Рынок – основные понятия и виды.
10. Емкость рынка и факторы, ее определяющие; рыночные доли фирм.
11. Основные элементы комплекса маркетинга, их краткая характеристика.
12. Маркетинговая информационная система (МИС).
13. Внешняя среда маркетинга.
14. Схема маркетинговых исследований.
15. Методы маркетинговых исследований (кабинетный и полевой).
16. Понятие и цели сегментирования.
17. Признаки сегментирования и критерии оценки сегмента.
18. Типовые стратегии охвата рынка. Преимущества и недостатки различных стратегий
19. Позиционирование товара на рынке.
20. Понятие товара (услуги) и главные их свойства. Виды товаров.
21. Жизненный цикл товара (ЖЦТ). Виды жизненных циклов товара.
22. Сущность и критерии определения нового товара, количественная оценка степени новизны.
23. Основные этапы разработки товара-новинки.
24. Рыночная атрибутика товара (товарный знак, упаковка, маркировка).
25. Конкурентоспособность товара и ее оценка.
26. Товарная политика и стратегия предприятия.
27. Товарный ассортимент. Планирование и управление ассортиментом.
28. Марочная политика в маркетинге.
29. Факторы ценообразования и их характеристика.
30. Методы установления цен в маркетинге.
31. Виды ценовой политики в маркетинге.
32. Каналы распределения и товародвижения. Функции каналов сбыта.
33. Виды каналов распределения. Стратегии распределения.
34. Вертикальные и горизонтальные маркетинговые системы. Франчайзинг.
35. Роль и виды посреднических структур в системе распределения.
36. Оптовая и розничная торговля. Виды торговых предприятий.
37. Маркетинговые коммуникации и их роль в продвижении товара на рынок.
38. Комплекс продвижения в маркетинге.
39. Реклама: цели, задачи, виды
40. Основные средства рекламы, их краткая характеристика, преимущества и недостатки.
41. "Паблик рилейншз". Понятие, назначение и основные инструменты.
42. Стимулирование сбыта в деятельности предприятия, задачи и методы.
43. Планирование в маркетинге. Особенности организации отдела маркетинга на современном этапе.
44. Характеристика основных типов маркетингового контроля.
45. Выбор стратегии маркетинга – стратегии роста.
46. Конкурентные стратегии фирмы.
47. Служба маркетинга на предприятии. Основные задачи и функции структурных подразделений.
48. Виды управленческих структур маркетинга.
49. Понятие и специфика международного маркетинга.
50. Среда международного маркетинга
51. Способы выхода предприятий на международные рынки.

6.2. Критерии оценивания компетенций:

№ п/п	Код и наименование компетенции	Индикаторы достижения компетенций, соотнесенные с планируемыми результатами обучения	Оценочные материалы	Критерии оценивания
1.	ОПК-2. Способен осуществлять сбор, обработку и анализ данных, необходимых для решения поставленных управленческих задач, с использованием современного инструментария и интеллектуальных информационно-аналитических систем	Обучающийся знает основные методы и методики сбора и анализа маркетинговой информации; правила и критерии сегментации потребительского рынка; основные методики оценки и управления конкурентоспособностью товара и организации. Умеет анализировать внутреннюю и внешнюю среду организации, выявлять ее ключевые элементы и оценивать их влияние на организацию, способен использовать информацию, полученную в результате маркетинговых исследований для разработки маркетинговых стратегий; умеет сегментировать рынок по различным критериям на основе маркетинговой информации.	Вопросы к экзамену 1-51	Компетенция сформирована: при правильности и полноте ответов на вопросы в процессе защиты проектов, при глубине понимания тематики проекта и правильности выполнения предложенных проектных заданий. Шкала критериев согласно требованиям п.4.29 «Положения о текущем контроле успеваемости и промежуточной аттестации обучающихся ФГАОУ ВО «ТюмГУ».
	ОПК-4. Способен выявлять и оценивать новые рыночные возможности, разрабатывать бизнес-планы создания и развития новых направлений деятельности и организаций	Обучающийся знает роль и значение маркетинга в профессиональной деятельности предприятий; содержание маркетинговой концепции управления; особенности создания маркетинговой части бизнес-плана. Умеет применять алгоритмы разработки нового товара, способен применять экономические знания в маркетинговой сфере.	Вопросы к экзамену 1-51	Компетенция сформирована: при правильности и полноте ответов на вопросы в процессе защиты проектов, при глубине понимания тематики проекта и правильности выполнения предложенных проектных заданий. Шкала критериев согласно требованиям п.4.29 «Положения о текущем контроле успеваемости и промежуточной аттестации обучающихся ФГАОУ ВО «ТюмГУ».
	ПК-3. Способен формулировать, реализовывать и контролировать выполнение задач, связанных с процессом	Обучающийся знает эволюцию развития маркетинга и принципы организации маркетинговой деятельности предприятий; структуру маркетингового	Вопросы к экзамену 1-51	Компетенция сформирована: при правильности и полноте ответов на вопросы в процессе защиты проектов, при глубине понимания тематики проекта и правильности выполнения

	стратегического и тактического маркетинга	<p>комплекса на товарном рынке и рынке услуг; основы маркетинговых коммуникаций.</p> <p>Умеет разрабатывать маркетинговый комплекс воздействия на лояльность и удержание текущих потребителей и привлечение новых, определять и корректировать цену на произведенный продукт, ставить и решать задачи тактического маркетинга, принимать сбалансированные управленческие решения в области маркетинга.</p>	<p>предложенных проектных заданий.</p> <p>Шкала критериев согласно требованиям п.4.29 «Положения о текущем контроле успеваемости и промежуточной аттестации обучающихся ФГАОУ ВО «ТюмГУ».</p>
--	---	--	---

7. Учебно-методическое и информационное обеспечение дисциплины (модуля)

7.1 Основная литература:

1. Романов, А. А. Маркетинг: учебное пособие / А. А. Романов, В. П. Басенко, Б. М. Жуков. - 2-е изд., стер. Москва : Издательско-торговая корпорация «Дашков и К°», 2020. - 438 с. URL: <https://znanium.com/catalog/product/1093246>. (дата обращения: 12.05.2021). – Режим доступа: по подписке.

2. Соловьев, Б. А. Маркетинг : учебник / Б.А. Соловьев, А.А. Мешков, Б.В. Мусатов. Москва : ИНФРА-М, 2020. 337 с. (Высшее образование: Бакалавриат). URL: <https://znanium.com/catalog/product/1078335>. (дата обращения: 12.05.2021). – Режим доступа: по подписке.

7.2 Дополнительная литература:

1. Маркетинг (ситуационные задачи и тесты) : практикум / М. Б. Щепакин, В. М. Михайлова, Д. Г. Куренова, Е. В. Кривошеева. Москва: Магистр: ИНФРА-М, 2020. — 512 с. URL: <https://znanium.com/catalog/product/1083170>. (дата обращения: 12.05.2021). – Режим доступа: по подписке.

2. Маркетинг : учеб. пособие / Л.Е. Басовский, Е.Н. Басовская. — 3-е изд., перераб. и доп. — М. : ИНФРА-М, 2018. 233 с. URL: <http://znanium.com/catalog/product/939196>. (дата обращения: 12.05.2021). – Режим доступа: по подписке.

3. Наумов, В. Н. Маркетинг: Учебник / Наумов В.Н. - Москва : НИЦ ИНФРА-М, 2016. - 320 с. (Высшее образование: Бакалавриат) ISBN 978-5-16-010921-3. - Текст : электронный. - URL: <https://znanium.com/catalog/product/505620>. (дата обращения: 12.05.2021). – Режим доступа: по подписке.

4. Нуралиев, С. У. Маркетинг: учебник / С.У. Нуралиев. Москва: ИНФРА-М, 2018. 305 с. (Высшее образование: Бакалавриат). URL: <https://znanium.com/catalog/product/954382>. (дата обращения: 12.05.2021). – Режим доступа: по подписке.

7.3 Интернет-ресурсы:

www.salespromotion.ru – сайт "BelowTheLine" Российской Ассоциации Стимулирования Сбыта

www.cfin.ru - сайт "Корпоративный менеджмент"
www.marketing.spb.ru – сайт "Энциклопедия маркетинга"
www.4p.ru - сайт электронного журнала по маркетингу
www.sostav.ru – портал о маркетинге
<https://adindex.ru> — информационное отраслевое издание о рынке рекламы и маркетинга в России.

7.4. Современные профессиональные базы данных и информационные справочные системы:

1. База данных ООО «ИВИС» - <https://dlib.eastview.com/browse>
2. Электронная библиотека Grebennikon - <https://grebennikon.ru/>
3. Межвузовская электронная библиотека (МЭБ) - <https://icdlib.nspu.ru/>
4. Национальная электронная библиотека - <https://rusneb.ru/>

8. Перечень информационных технологий, используемых при осуществлении образовательного процесса по дисциплине (модулю)

Интернет, доступ в информационно-образовательную среду ТюмГУ (к учебным планам и рабочим программам, к изданиям электронной библиотечной системы и электронным образовательным ресурсам).

Лицензионное программное обеспечение, в том числе отечественного производства: платформа для электронного обучения Microsoft Teams.

Свободно распространяемое программное обеспечение, в том числе отечественного производства: Adobe Reader, 7-Zip.

9. Технические средства и материально-техническое обеспечение дисциплины (модуля)

Учебные аудитории для проведения практических занятий, консультаций, для текущего контроля и промежуточной аттестации, оборудованные мультимедийными комплексами и компьютерами с необходимым программным обеспечением, помещения для самостоятельной работы обучающихся, наличие доступа в информационно-образовательную среду ТюмГУ и в Интернет.

МИНИСТЕРСТВО НАУКИ И ВЫСШЕГО ОБРАЗОВАНИЯ
РОССИЙСКОЙ ФЕДЕРАЦИИ
Федеральное государственное автономное образовательное учреждение
высшего образования
«ТЮМЕНСКИЙ ГОСУДАРСТВЕННЫЙ УНИВЕРСИТЕТ»

УТВЕРЖДАЮ

Заместитель директора по
учебно-методической работе
Финансово-экономического
института

 О.А.Кузьменко/
23.06.2021

МЕЖДУНАРОДНЫЙ БИЗНЕС

Рабочая программа дисциплины
для обучающихся по направлению подготовки 38.03.02 Менеджмент
Направленность (профиль): Общий и функциональный менеджмент
формы обучения очная и очно-заочная

Черкашов Е. М. Международный бизнес Рабочая программа дисциплины для обучающихся по направлению подготовки 38.03.02 «Менеджмент». Направленность(профиль): Общий и функциональный менеджмент, формы обучения очная и очно-заочная. Тюмень, 2021.

Рабочая программа дисциплины (модуля) опубликована на сайте ТюмГУ: Международный бизнес [электронный ресурс] / Режим доступа: <http://www.utmn.ru/sveden/education/#>.

© Тюменский государственный университет, 2021.

© Черкашов Е. М., 2021

1. Пояснительная записка

Целью изучения дисциплины «Международный бизнес» является формирование комплекса знаний о проблемах современного международного бизнеса и предпринимательства, особенностей его конкурентной, экономико-правовой, финансовой и социально-культурной среды, а также практических умений и навыков, позволяющих принимать решения в конкретной среде международного бизнеса.

В ходе изучения дисциплины решаются следующие задачи:

- сформировать у студентов концептуальное системное представление о международном бизнесе и предпринимательстве;
- предоставить студентам теоретические и методические знания в области анализа, оценки факторов и условий ведения международного бизнеса;
- ознакомить с проблемами современного международного бизнеса и предпринимательства в области формирования конкурентных преимуществ и достижения конкурентоспособности организации;
- рассмотреть основные формы и способы интернационализации бизнеса в условиях глобализации;
- изучить основные методы выбора стран и рынков для ведения международного бизнеса;
- рассмотреть основные стратегии выхода и закрепления компаний и фирм на зарубежных рынках;
- изучить методы оценки и выбора партнеров для осуществления совместных проектов в сфере международного бизнеса;
- освоить методы и приемы оценки внешней конкурентной среды ведения международного бизнеса;
- сформировать у студентов практические навыки командной работы по анализу, оценке ситуации и принятию решения о выходе компании на зарубежные рынки.

1.1. Место дисциплины в структуре образовательной программы

Данная дисциплина входит в блок Б1, дисциплина обязательной части. Для освоения данной дисциплины необходимы знания и умения, приобретенные обучающимися в результате освоения следующих, предшествующих данной, дисциплин: «Россия и мир», «Экономическая теория», «Маркетинг и рыночная аналитика», «Инвестиционное проектирование».

Дисциплина «Международный бизнес» способствует освоению следующих дисциплин: «Маркетинг территорий», «Транспортная логистика», «Международные стандарты финансовой отчетности», «Международный финансовый менеджмент».

1.2. Компетенции обучающегося, формируемые в результате освоения данной дисциплины

Код и наименование компетенции	Код и наименование части компетенции ¹	Планируемые результаты обучения: (знаниевые/функциональные)
ОПК-3 Способен разрабатывать обоснованные организационно-управленческие решения с учетом их социальной значимости, содействовать их реализации в условиях	Паспорт компетенций отсутствует	Знает: основные способы разработки организационно-управленческих решений в сфере международного бизнеса с позиций их социальной значимости; методы содействия реализации и оценки последствий организационно-управленческих решений в условиях сложной и

¹ Заполняется при необходимости

<p>сложной и динамичной среды и оценивать их последствия</p>		<p>динамичной среды международного бизнеса Умеет: применять основные способы разработки организационно-управленческих решений в сфере международного бизнеса с позиций их социальной значимости; применять методы содействия реализации и оценки последствий организационно-управленческих решений в условиях сложной и динамичной среды международного бизнеса</p>
<p>ОПК-4 Способен выявлять и оценивать новые рыночные возможности, разрабатывать бизнес-планы создания и развития новых направлений деятельности и организаций</p>	<p>Паспорт компетенций отсутствует</p>	<p>Знает: основные способы выявления и оценки новых рыночных возможностей, методы разработки бизнес-планов создания и развития новых направлений деятельности и организаций в сфере международного бизнеса Умеет: применять основные способы выявления и оценки новых рыночных возможностей, методы разработки бизнес-планов создания и развития новых направлений деятельности и организаций в сфере международного бизнеса</p>
<p>ПК-1 Способен осуществлять стратегический анализ, участвовать в разработке и реализации корпоративных, конкурентных и функциональных стратегий</p>	<p>Паспорт компетенций отсутствует</p>	<p>Знает: основные способы и методы осуществления стратегического анализа в сфере международного бизнеса; основные формы и процедуры участия в разработке и реализации корпоративных, конкурентных и функциональных стратегий компаний, ведущих международный бизнес Умеет: применять основные способы и методы осуществления стратегического анализа в сфере международного бизнеса; применять основные формы и процедуры участия в разработке и реализации корпоративных, конкурентных и функциональных стратегий компаний, ведущих международный бизнес</p>

2. Структура и объем дисциплины

Таблица 1.

Структура и объем дисциплины для обучающихся по очной форме обучения

Вид учебной работы		Всего часов (академические часы)	Часов в семестре (академические часы)
			7 семестр
Общая трудоемкость	зач. ед.	4	4
	час	144	144
Из них:			
Часы контактной работы (всего):		52	52
Лекции		16	16
Практические занятия		34	34
Лабораторные / практические занятия по подгруппам		0	0
Консультации и иная контактная работа		2	2
Часы внеаудиторной работы, включая самостоятельную работу обучающегося		92	92
Вид промежуточной аттестации (зачет, диф. зачет, экзамен)		Зачет	Зачет

Таблица 2.

Структура и объем дисциплины для обучающихся по очно-заочной форме обучения

Вид учебной работы		Всего часов (академические часы)	Часов в семестре (академические часы)
			8 семестр
Общая трудоемкость	зач. ед.	4	4
	час	144	144
Из них:			
Часы контактной работы (всего):		16	16
Лекции		6	6
Практические занятия		8	8
Лабораторные / практические занятия по подгруппам		0	0
Консультации и иная контактная работа		2	2
Часы внеаудиторной работы, включая самостоятельную работу обучающегося		128	128
Вид промежуточной аттестации (зачет, диф. зачет, экзамен)		Зачет	Зачет

3. Система оценивания

3.1. Система оценивания, применяемая при проведении текущего контроля, ее учет при промежуточной аттестации.

Для текущего контроля применяется 100-балльная система оценивания. Баллы проставляются за посещение практических занятий и активную работу на них, а также за подготовку и выполнение презентаций.

Для проведения текущего контроля успеваемости и ее учета при промежуточной аттестации применяются:

- тесты по темам дисциплины;
- командная работа по подготовке проектных презентаций (Для студентов очной формы обучения, темы 3,8,19,25; для студентов заочной формы обучения, темы 3,8);
- командная презентация каждой группой студентов, состоящей из 4-х человек , включает четыре индивидуальные презентации, оформленные для представления в мультимедийном формате в соответствии с требованиями предъявляемыми к презентациям такого рода.

4. Содержание дисциплины

4.1. Тематический план дисциплины

Таблица 3

Тематический план дисциплины для обучающихся по очной форме обучения

№ п/п	Наименование тем и/или разделов	Объем дисциплины (модуля), час.				
		Всего	Виды аудиторной работы (академические часы)			Консультации и иная контактная работа
			Лекции	Практические занятия	Лабораторные/практические занятия по подгруппам	
1	2	3	4	5	6	7
1	Тема 1. Сущность, цели, виды и внешняя среда международного бизнеса	6	2	0	0	0
2	1.1. Сущность, этапы развития и виды международного бизнеса.	5	0	2	0	0
3	1.2. Анализ внешней среды ведения бизнеса в выбранной принимающей стране	5	0	2	0	0
4-5	Тема 2. Международная конкуренция и международное предпринимательство	6	4	0	0	0

6	2.1. Конкурентоспособность, конкурентные преимущества, конкурентные стратегии организации (фирмы).	5	0	2	0	0
7	2.2. Теория международной конкуренции М. Портера и международное предпринимательство	5	0	2	0	0
8	2.3. Оценка возможностей и рисков(проблем) от ведения бизнеса в принимающей стране	5	0	2	0	0
9	Тема 3. Международные контракты, базисные условия поставок, расчеты, гарантии и таможенные режимы	6	2	0	0	0
10	3.1. Содержание, основные виды международных контрактов и базисные условия поставки	5	0	2	0	0
11	3.2. Цены в международных контрактах, способы платежа и методы расчетов в международной торговле	6	0	2	0	0
12	3.3. Поручительства, гарантии в международной торговле, таможенные процедуры, таможенная оценка и оформление товара.	6	0	2	0	0
13	Тема4. Валютно-финансовая среда и источники финансирования	6	0	2	0	0

	международного бизнеса					
14 - 15	Тема 5. Международная торговля товарами, услугами, контрактные и инвестиционные модели ведения международного бизнеса	6	4	0	0	0
16	5.1. Современные тенденции и виды международной торговли	6	0	2	0	0
17	5.2. Контрактные модели ведения международного ведения бизнеса	5	0	2	0	0
18	5.3. Инвестиционные модели ведения международного бизнеса	5	0	2	0	0
19	5.4. Оценка преимуществ и потерь для каждого из возможных видов бизнеса, организуемых в принимающей стране.	6	0	2	0	0
20 - 21	Тема 6. Выбор фирмой стран, рынков, способов интернационализации бизнеса и партнеров	6	4	0	0	0
22	6.1. Выбор стран и рынков для ведения международного бизнеса.	6	0	2	0	0
23	6.2. Выбор способа интернационализации фирмой своего бизнеса и партнеров для ведения бизнеса в принимающей стране	6	0	2	0	0
24	6.3. Принципы выбора и способы поиска партнера по международному бизнесу.	6	0	2	0	0

25	6.4. Анализ и оценка стратегии входа и закрепления компании в принимающей стране (на примере	6	0	2	0	0
	Зачет	2	0	0	0	2
	Итого (часов)	144	16	34	0	2

Таблица 4.

Тематический план дисциплины для обучающихся по очно-заочной форме обучения

№ п/п	Наименование тем и/или разделов	Объем дисциплины (модуля), час.				
		Всего	Виды аудиторной работы (академические часы)			Консультации и иная контактная работа
			Лекции	Практические занятия	Лабораторные/практические занятия по подгруппам	
1	2	3	4	5	6	7
1	Тема 1. Сущность, цели, виды и внешняя среда международного бизнеса	6	0	0	0	0
2	1.1. Сущность, этапы развития и виды международного бизнеса.	5	0	2	0	0
3	1.2. Анализ внешней среды ведения бизнеса в выбранной принимающей стране	5	0	2	0	0
4-5	Тема 2 Международная конкуренция и международное предпринимательство	6	2	0	0	0
6	2.1. Конкурентоспособность, конкурентные преимущества, конкурентные стратегии организации (фирмы).	5	0	0	0	0
7	2.2. Теория международной конкуренции М. Портера и международное предпринимательство	5	0	2	0	0

8	2.3.Оценка возможностей и рисков(проблем) от ведения бизнеса в принимающей стране	5	0	2	0	0
9	Тема 3.Международные контракты, базисные условия поставок, расчеты, гарантии и таможенные режимы	6	2	0	0	0
10	3.1. Содержание, основные виды международных контрактов и базисные условия поставки	5	0	0	0	0
11	3.2. Цены в международных контрактах, способы платежа и методы расчетов в международной торговле	6	0	0	0	0
12	3.3. Поручительства, гарантии в международной торговле, таможенные процедуры, таможенная оценка и оформление товара.	6	0	0	0	0
13	Тема 4. Валютно-финансовая среда и источники финансирования международного бизнеса	6	0	0	0	0
14 - 15	Тема 5. Международная торговля товарами, услугами, контрактные и инвестиционные модели ведения международного бизнеса	6	0	0	0	0
16	5.1. Современные тенденции и виды международной торговли	6	0	0	0	0
17	5.2.Контрактные модели ведения международного ведения бизнеса	5	0	0	0	0

18	5.3.Инвестиционные модели ведения международного бизнеса	5	0	0	0	0
19	5.4. Оценка преимуществ и потерь для каждого из возможных видов бизнеса, организуемых в принимающей стране.	6	0	0	0	0
20 - 21	Тема 6. Выбор фирмой стран, рынков, способов интернационализации бизнеса и партнеров	6	2	0	0	0
22	6.1. Выбор стран и рынков для ведения международного бизнеса.	6	0	0	0	0
23	6.2. Выбор способа интернационализации фирмой своего бизнеса и партнеров для ведения бизнеса в принимающей стране	6	0	0	0	0
24	6.3.Принципы выбора и способы поиска партнера по международному бизнесу.	6	0	0	0	0
25	6.4.Анализ и оценка стратегии входа и закрепления компании в принимающей стране (на примере	6	0	0	0	0
	Зачет	2				
	Итого (часов)	144	6	8	0	2

4.2. Содержание дисциплины по темам

"Тема 1. Сущность, цели, виды и внешняя среда международного бизнеса" (Лекция 1)

Сущность и этапы развития международного бизнеса. Основные теории международной торговли и международного инвестирования. Цели международного бизнеса: выход на новые рынки сбыта; доступ к ресурсам; диверсификация; удобное географическое положение; выгодные правовые и налоговые условия деятельности.

Виды международного бизнеса: экспорт и импорт товаров (торговля топливно-сырьевыми и сельскохозяйственными товарами, торговля предметами потребления, торговля машинами и оборудованием, встречные поставки.); экспорт и импорт услуг (лицензирование, управленческие контракты, строительство объектов "под ключ", международный инжиниринг, международный лизинг, международные страховые и

банковские операции, транспортные услуги и международные перевозки, международный туризм); портфельные инвестиции, прямые инвестиции.

Общая внешняя среда международного бизнеса: географическая, историческая, политическая, правовая, экономическая, культурная. Факторы конкурентной среды.

"1.1. Сущность, этапы развития и виды международного бизнеса." (Семинар 1)

Вопросы для обсуждения

1. Назовите специфические характеристики международного бизнеса.
2. Какие тенденции можно обнаружить при анализе этапов развития международного бизнеса?
3. В чем заключаются существенные отличия теорий международной торговли XX в. от предшествующих столетий?
4. В объяснении каких вопросов международного движения капиталов теории международного инвестирования дополняют друг друга?
5. В чем отличие целей от мотивов международного бизнеса?
6. По каким критериям можно сгруппировать основные виды международного бизнеса?
7. В чем отличие подходов туриста и бизнесмена к зарубежному географическому, историческому, политическому, правовому, экономическому и культурному окружению?
8. Назовите основные параметры, позволяющие описать каждую из составных частей общей внешней среды международного бизнеса (географическую, историческую, политическую, правовую, экономическую, технологическую и культурную).

"1.2. Анализ внешней среды ведения бизнеса в выбранной принимающей стране" (Семинар 2)

Командная работа по проекту

Разработка Презентации 1 по анализу и оценке внешней среды ведения бизнеса в конкретной, выбранной командой принимающей стране

"Тема 2 Международная конкуренция и международное предпринимательство "

Конкурентные поля: понятие, структура и функционирование. (Лекция 2)

Конкурентоориентированность- конкурентные преимущества- конкурентоспособность: вектор действия субъектов (акторов) конкурентных полей. Особенности секторальных (отраслевых) рыночно-ориентированных полей бизнеса и конкурентных полей локусов (стран, регионов, муниципальных образований. Противоречия секторальных полей и конкурентных полей мест и способы их разрешения

"Тема 2 Международная конкуренция и международное предпринимательство "

Теория международной конкуренции М. Портера и рейтинг глобальной конкурентоспособности стран. (Лекция 3)

Применение концепции конкурентных сил и конкурентоспособности фирмы к сфере международного бизнеса (основные признаки и примеры глобальных отраслей; глобальная конкурентная стратегия- способ достижения конкурентного преимущества фирмой в глобальной отрасли; конфигурация и координация -основные методы глобальной конкурентной стратегии; система глобального конкурентного преимущества фирмы).

Детерминанты конкурентного преимущества стран и регионов(детерминанты «национального ромба» М. Портера; факторы региональных(местных) конкурентных преимуществ; кластеры и конкурентные преимущества региона)

Рейтинг глобальной конкурентоспособности стран Всемирного экономического форума.

"2.1.Конкурентоспособность, конкурентные преимущества, конкурентные стратегии организации (фирмы)."(Семинар 3)

Вопросы для обсуждения

1. Как взаимосвязаны между собой понятия конкурентоспособность, конкурентные преимущества и конкурентная стратегия организации?
2. В чем особенности модели пяти конкурентных сил М. Портера для характеристики конкурентоспособности организации(фирмы)?
3. Что собой представляет классификация конкурентных стратегий М. Портера и как она связана с его моделью пяти конкурентных сил?
4. Каким образом в теории конкурентоспособности фирмы М. Портера сочетаются его модели пяти конкурентных сил и цепочки создания ценности?
5. Что собой представляют основные виды инновационной деятельности и как они влияют на долгосрочную конкурентоспособность фирмы?
6. Какой смысл заключен в понятии «конкурентные преимущества высокого порядка»?
7. Какова взаимосвязь между долгосрочной конкурентоспособностью и конкурентными преимуществами высокого порядка?

"2.2.Теория международной конкуренции М. Портера и международное предпринимательство"(Семинар 4)

Вопросы для обсуждения

1. В чем особенности основных факторов международной конкуренции и каковы механизмы взаимосвязей между ними.
2. Каким образом в теории конкурентоспособности фирмы М. Портера сочетаются его модели пяти конкурентных сил и цепочки создания ценности?
3. Что собой представляют основные виды инновационной деятельности и как они влияют на долгосрочную конкурентоспособность фирмы?
4. Каковы особенности применения теории конкурентоспособности фирмы М. Портера к сфере международного бизнеса?
5. Охарактеризуйте основные детерминанты «национального ромба» М. Портера. В каких рейтингах международной конкурентоспособности применяется модель «национального ромба»?
6. В чем особенности факторов региональных (местных) конкурентных преимуществ?
7. Что такое кластер, какова его структура и каково влияние на конкурентные преимущества региона?
8. Назовите и охарактеризуйте основные факторы развития международного предпринимательства.
9. Что собой представляют основные уровни интернационализации субъекта предпринимательства?
10. Каковы основные мотивы и модели международного предпринимательства?

"2.3.Оценка возможностей и рисков(проблем) от ведения бизнеса в принимающей стране стране"(Семинар 5)

Командная работа по проекту

Разработка Презентации² по оценке и рисков (проблем) ведения бизнеса в конкретной, выбранной командой принимающей стране с использованием рейтингов глобальной конкурентоспособности стран(The Global Competitiveness Report) и Ведение бизнеса(Doing Business)

" Тема 3.Международные контракты, базисные условия поставок, расчеты, гарантии и таможенные режимы"(Лекция 4)

Содержание, основные виды международных контрактов и базисные условия поставки

Цены в международных контрактах, способы платежа и методы расчетов в международной торговле

Поручительства, гарантии в международной торговле, таможенные процедуры, таможенная оценка и оформление товара.

"3.1. Содержание, основные виды международных контрактов и базисные условия поставки"(Семинар 6)

Вопросы для обсуждения

1. Назовите основные виды международных контрактов. Какова их структура и содержание?

2. Что такое базисные условия поставки?

3. Что такое правила толкования международных торговых требований — Инкотермс? Основные группы терминов Инкотермс-2010.

4.В чем заключается отличие базисных условий поставки от требований Инкотермс?

"3.2. Цены в международных контрактах, способы платежа и методы расчетов в международной торговле"(Семинар7)

Вопросы для обсуждения

1. Какие виды цен в международной торговле вы знаете?

2. Как связаны между собой базисные условия поставки и виды цен, применяемые в международной торговле?

3. Назовите основные способы платежа и методы международных расчетов. Чем отличаются способы платежа от методов международных расчетов?

4. Проведите сравнительный анализ различных способов платежа и методов международных расчетов. В чем заключаются их сильные и слабые стороны?

5. Назовите состав и дайте характеристику финансовых и коммерческих документов, обеспечивающих осуществление платежей и международных расчетов.

"3.3.Поручительства, гарантии в международной торговле, таможенные процедуры, таможенная оценка и оформление товара." (Семинар8)

Вопросы для обсуждения

1. Какую роль играют поручительства и гарантии в международной торговле?

2. Чем отличаются поручительства от гарантий?
3. Охарактеризуйте основные формы и виды поручительств и гарантий.
4. Опишите основные виды таможенных процедур, предусмотренных Таможенным кодексом Таможенного союза. Какая связь существует между различными видами таможенных процедур и видами международного бизнеса?
5. Как осуществляется таможенная оценка товара?
6. Охарактеризуйте порядок осуществления экспортных и импортных операций.

"Тема4.Валютно-финансовая среда и источники финансирования международного бизнеса"(Семинар 9)

Вопросы для обсуждения

1. Каковы особенности функционирования современной валютной системы?
2. Назовите и охарактеризуйте основные виды валютного риска.
3. Какие методы страхования валютных рисков вы знаете?
4. Назовите и охарактеризуйте контрактные методы страхования транзакционного риска.
5. В чем особенности применения инструментов срочного валютного рынка для хеджирования валютных рисков?
6. Почему в настоящее время все большую популярность получают инструменты срочного валютного рынка, по сравнению с контрактными методами страхования валютных рисков?
7. Каковы особенности современного мирового рынка ссудных капиталов и тенденции его развития?
8. Назовите и охарактеризуйте внутренние и внешние источники краткосрочного финансирования международной фирмы.
9. Что собой представляет классификация банковского финансирования по видам используемых валют? Какое прикладное значение она имеет?
10. В чем особенности долгосрочного финансирования международной фирмы? Назовите и охарактеризуйте основные способы его осуществления.

"Тема5.Международная торговля товарами, услугами, контрактные и инвестиционные модели ведения международного бизнеса"

Современная международная торговля товарами, услугами и контрактные модели ведения международного бизнеса. (Лекция 5)

Современные тенденции в развитии международной торговли и виды международных посредников. Особенности международной интернет-торговли. Контрактные модели ведения международного бизнеса. Государственно-частное партнерство как особый контрактный механизм привлечения частных инвестиций в создание объектов общественной инфраструктуры.

"Тема5. Международная торговля товарами, услугами, контрактные и инвестиционные модели ведения международного бизнеса"

Инвестиционные модели ведения международного бизнеса (Лекция 6)

Мотивы и проблемы выбора способа прямого зарубежного инвестирования. Корпоративное и проектное финансирование зарубежных прямых инвестиций. Финансирование успешных новых компаний в различных странах международными фондами прямыми

инвестиций. Региональные формы привлечения иностранных инвестиций. Территории опережающего социально-экономического развития и их роль в привлечении иностранных инвестиций на Дальний Восток России.

"5.1. Современные тенденции и виды международной торговли"(Семинар 10)

Вопросы для обсуждения

1. Назовите и охарактеризуйте основные международные посреднические операции и виды международных посредников.
2. Какие критерии используются при классификации международных посреднических операций и международных посредников?
3. Назовите и охарактеризуйте основные формы международной торговли. Чем отличается трансграничная онлайн-торговля от классического экспорта?
4. Что такое интернет-платформа и какие функции она выполняет в международной интернет-торговле?
5. Охарактеризуйте общее и особенное в интернет-платформе (маркетплейса) форматов B2B и B2C.

"5.2. Контрактные модели ведения международного ведения бизнеса"(Семинар 11)

Вопросы для обсуждения

1. Что собой представляют контрактные модели ведения международного бизнеса? Охарактеризуйте их особенности.
2. Чем отличаются контрактные модели ведения международного бизнеса от традиционных форм международной торговли?
3. Что такое ГЧП, каковы его основные признаки и формы?
4. В чем отличие финансовых и работающих негосударственных инвесторов проектов ГЧП?
5. Каковы особенности российского рынка проектов ГЧП?
6. В чем особенности проектов ГЧП с участием иностранных инвесторов?

"5.3. Инвестиционные модели ведения международного бизнеса"(Семинар 12)

Вопросы для обсуждения

1. Какие способы прямого зарубежного инвестирования вы знаете? Какие факторы влияют на выбор способа прямого зарубежного инвестирования?
2. Каковы основные мотивы выбора между созданием нового предприятия и приобретением существующего предприятия за рубежом?
3. Что такое международное проектное финансирование прямых инвестиций? Чем оно отличается от корпоративного финансирования прямых инвестиций?
4. Что такое международные фонды прямых инвестиций? Охарактеризуйте основные объекты их инвестирования.
5. В чем заключается специфика механизма финансирования международными фондами прямых инвестиций своих инвестиционных проектов?
6. Какие региональные формы привлечения иностранных инвестиций вы знаете? Назовите и охарактеризуйте основные виды свободных экономических зон.

7. Что такое офшорная зона? Как связаны между собой следующие понятия: офшорная зона, офшорный бизнес, офшорная компания?

8. Что такое территории опережающего социально-экономического развития (ТОР)? Чем они отличаются от ОЭЗ?

9. Какую роль должны сыграть ТОРы в развитии Дальнего Востока?

"5.4. Оценка преимуществ и потерь для каждого из возможных видов бизнеса, организуемых в принимающей стране." (Семинар 13)

Командная работа по проекту

Разработка командой студентов Презентации 3 по оценке преимуществ и потерь для каждого из возможных видов бизнеса, организуемых в конкретной выбранной принимающей стране.

"Тема 6. Выбор фирмой стран, рынков, способов интернационализации бизнеса и партнеров"

Выбор фирмой стран и рынков для ведения международного бизнеса (Лекция 7)

Основные стадии интернационализации фирмой своего бизнеса. Методы и процедуры исследования международных рынков. Процедуры и методы выбора зарубежного рынка.

"Тема 6. Выбор фирмой стран, рынков, способов интернационализации бизнеса и партнеров"

Выбор фирмой способов интернационализации своего бизнеса и партнеров (Лекция 8)

Оценка и выбор метода проникновения (entry mode) на зарубежные (глобальные) рынки. Обоснование способа ведения бизнеса в принимающей стране. Принципы выбора и способы поиска партнера по международному бизнесу.

"6.1. Выбор стран и рынков для ведения международного бизнеса." (Семинар 14)

Вопросы для обсуждения

1. Каковы процедуры определения фирмой путей и способов интернационализации своего бизнеса?

2. Что такое общехозяйственная и рыночная конъюнктура страны?

3. Каковы особенности применения методов и процедур изучения международных рынков?

4. При каких обстоятельствах целесообразнее применять полевые методы исследования международных рынков?

5. Что общего и в чем различия у методов выбора зарубежных рынков?

6. Чем отличаются методы изучения от методов выбора зарубежных рынков?

"6.2. Выбор способа интернационализации фирмой своего бизнеса и партнеров для ведения бизнеса в принимающей стране" (Семинар 15)

Вопросы для обсуждения

1. В чем заключаются преимущества и недостатки основных методов проникновения на глобальные рынки?

2. Что собой представляет эклектическая теория Даннинга? Каким образом ее можно применить для оценки и выбора метода проникновения фирмой на зарубежные (глобальные) рынки?

3. Что собой представляет логика принятия решения фирмой в пользу прямого инвестирования по сравнению с другими методами интернационализации бизнеса?

4. Охарактеризуйте основные мотивы предпочтения прямого зарубежного инвестирования другим способам интернационализации бизнеса.

5. Назовите основные стадии обоснования способа ведения бизнеса в принимающей стране. Опишите действия, которые фирма должна совершить на каждой стадии.

"6.3. Принципы выбора и способы поиска партнера по международному бизнесу." (Семинар16)

Вопросы для обсуждения

1. Какими принципами следует руководствоваться при выборе зарубежного партнера (контрагента)?

2. Охарактеризуйте сильные и слабые стороны каждого из способов поиска зарубежного партнера (контрагента).

3. Какие существуют источники информации и способы оценки надежности потенциального зарубежного партнера. Какому из них стоит отдать предпочтение?

4. Как организуется работа по изучению зарубежных партнеров (контрагентов)?

5. Что такое досье фирмы? Охарактеризуйте основные документы, входящие в досье и покажите взаимосвязь между ними.

"6.4. Анализ и оценка стратегии входа и закрепления компании в принимающей стране (на примере действующей российской или иностранной компании)." (Семинар17)

Командная работа по проекту

Разработка командой студентов Презентации 4- стратегии входа и закрепления компании в выбранной принимающей стране. (на примере по действующей российской или иностранной компании)

Образцы средств для проведения текущего контроля

Тема 1. Сущность, цели, виды и внешняя среда международного бизнеса

Тест закрытый

1. Специфическая черта международного бизнеса-это:

А. деловая операция, ориентированная на коммерческий результат

Б. деловая деятельность, основанная на инновациях

В. деловое взаимодействие, имеющее трансграничный характер

Г. деловое взаимодействие двух и более субъектов

2. Дано множество неупорядоченных объектов- пять этапов в историческом развитии международного бизнеса, выделенных Р.Робинсоном. Необходимо установить хронологический порядок между этапами.

Неупорядоченные объекты (исторические этапы):	Ответы:
эра концессий	
коммерческая эра	
эра национальных государств	
эра глобализации	
эра промышленного освоения	

3. Один из важнейших мотивов международного бизнеса-это:

- А. экспорт и импорт товаров
- Б. прямые и портфельные инвестиции
- В. доступ к новым рынкам товаров и ресурсов
- Г. экспорт и импорт услуг

4. Существенные отличия теорий международной торговли XX века от предшествующих столетий заключаются в том, что:

- А. эти теории основаны на принципе сравнительных преимуществ стран;
- Б. эти теории основаны на принципе абсолютных преимуществ стран;
- В. главными субъектами внешнеторговой деятельности являются отдельные страны и регионы;
- Г. в основе этих теорий положена международная торговая деятельность компаний.

5. Наивысший риск экспроприации в странах:

- А. испытывающих постоянные политические перевороты.
- Б. с нестабильной экономикой.
- В. с низким уровнем образования и экономического развития.
- Г. с большим числом МНК.

6. Тарифы и квоты являются инструментами политики:

- А. изоляции.
- Б. экономического развития.
- В. политического развития.
- Г. протекционизма

Тема 2 Международная конкуренция и международное предпринимательство

1. Основными детерминантами «национального ромба М. Портера» являются:

- А. способность поставщиков и потребителей торговаться; конкуренция между компаниями действующими на рынке; угроза появления товаров-заменителей; угроза появления новых компаний на рынке
- Б. дифференциация продукции; минимизация издержек; сфокусированная дифференциация продукции; сфокусированная минимизация издержек
- В. параметры факторов; параметры спроса; родственные и поддерживающие отрасли; стратегия фирм, их структура и конкуренция
- Г. случайные события; государственная политика.

2. Китай стал мощной экономической державой, преуспевающей во внешнеэкономических операциях благодаря:

- А. режиму наибольшего благоприятствования в мировой торговле.
- Б. конкурентному преимуществу, связанному с налаженной сетью неформальных связей, высокой нормой накопления и мобильности капитала и низкими издержками.
- В. ее тесным связям с Японией и помощи США.

Г.ее тесным связям с остальной Азией.

3. Важное конкурентное преимущество высокого порядка компании-это:

- А.капиталовложения в НИОКР и инфраструктуру
- Б.капиталовложения в образование и переподготовку кадров
- В.нематериальные активы
- Г.выстраивание доверительных отношений с клиентами

4. Автор модели ромба конкурентных преимуществ стран-это:

- А.П.Друкер
- Б. М.Портер
- В.И. Шумпетер
- Г.О.Тоффлер

5. Конфигурация и координация – это:

- А. методы глобальной конкурентной стратегии
- Б.способы ведения бизнеса
- В.методы маркетинга
- Г. способы поведения предпринимателя

6. Наименее рискованный вид международного бизнеса –это:

- А. франчайзинг.
- Б. экспорт.
- В. совместное предприятие.
- Г.прямое инвестирование в зарубежное предприятие

7. Характерный признак предпринимательской модели ведения бизнеса-это:

- А.стратегия навязывания продукции
- Б.стратегия притягивания потребителей
- В.ориентация на производство
- Г.высокий уровень оборотного капитала

8. Творческий предприниматель-имитатор - это тот, кто:

- А.просто копирует созданный другими продукт
- Б.не изобретает продукт, а совершенствует и размещает его
- В.организует производство и продажи
- Г.организует подготовку кадров

9. Наиболее удобная форма вхождения малых и средних фирм в международный бизнес -это:

- А. франчайзинг
- Б.совместное предприятие
- В. лизинг
- Г. концессия

Тема 3.Международные контракты, базисные условия поставок, расчеты, гарантии и таможенные режимы

1. Когда в договоре указано, что «цена не подлежит изменению в последующем», то это:

- А.скользящая цена
- Б.цена с последующей фиксацией
- В.. твердая цена
- Г. бартерная цена

2. Скидка за количество при поставке серийных изделий-это:

- А.дилерская скидка
- Б.обычная скидка
- В.прогрессивная скидка
- Г.специальная скидка

3. Авансовый платеж - это наиболее выгодный способ платежа с точки зрения:

- А.импортера
- Б.экспортера
- В.принимающей страны
- Г.банка-посредника

4. Торговля по открытому счету – самый рискованный способ платежа для

- А.импортера
- Б.экспортера
- В.принимающей страны
- Г.банка-посредника

5. Договорные гарантии банка применяются -

- А.при расчетах по открытому счету и в форме инкассо
- Б.для принятия обязательств перед бенефициарами
- В.для обеспечения интересов импортера
- Г.для невозможности изменений без согласия бенефициара

6. Дано множество неупорядоченных объектов- четыре стадии предварительных операций, осуществляемых непосредственно по прибытии товаров на территорию таможенного органа. Необходимо установить порядок между стадиями.

Неупорядоченные объекты (стадии предварительных операций):	Ответы:
Составление краткой декларации	
Представление товаров и транспортных средств в месте доставки	
Доставка товаров, транспортных средств и документов на них в место, определяемое таможенным органом	
Уведомление таможенного органа РФ, через который производится оформление ввозимых товаров, о пересечении таможенной границы РФ	

Тема4. Валютно-финансовая среда и источники финансирования международного бизнеса

1. Прямой международный фирменный кредит- это процедура, когда:

- А.. фирма через банк своей страны передает средств дочерней компании.
- Б.. компания предоставляет средства своей дочерней компании за рубежом
- В.. банк через свой зарубежный филиал финансирует дочернюю компанию

Г.. компании предоставляют друг другу займов в валюте своей страны

2. Евровалютное финансирование международной деятельности компании имеет место тогда, когда фирма получает:

- А.. кредитование от национального банка в иностранной валюте.
- Б.. финансирование от иностранного банка в его национальной валюте.
- В.. финансирование от иностранного источника в валюте третьей страны.
- Г.. финансирование от иностранного банка в ЕВРО.

3. Международный банк реконструкции и развития(МБРР):

- А. Оказывает помощь государствам, имеющим трудности с платежным балансом
- Б. Наблюдает за валютной политикой государств
- В. Представляет дешевые валютные кредиты на структурную перестройку экономики, инфраструктуры и социальной сферы различных стран.
- Г. Оказывает помощь и содействие Центральным банкам различных государств

Тема5.Международная торговля товарами, услугами, контрактные и инвестиционные модели ведения международного бизнеса

1. Комиссионер:

А. заключает сделки по поручению и за счет клиентов, получая за свои услуги вознаграждение.

Б. подписывает с клиентами контракты от своего имени, но за счет заказчика, несущего коммерческие риски.

В. берет на реализацию со своего склада товары экспортера и по мере их реализации от своего имени выплачивает консигнанту соответствующие платежи.

Г. является независимым посредником, выступающим в качестве представителя экспортера, определяющего условия и сроки поставки, соответствующие цены.

2. Непатентованное научно-техническое достижение и производственный опыт конфиденциального характера – это:

- А. патент
- Б. лицензия
- В. авторское право
- Г. ноу-хау

3. В международном товарообороте принято выделять так называемый «невидимый товар», под которым понимаются:

- А. ноу-хау
- Б. технологии
- В. транспортные услуги
- Г. туристические услуги

4. Что из перечисленного не является формой международного производственного сотрудничества:

- А. франчайзинг,
- Б. факторинг,
- В. совместное производство,
- Г.подрядное сотрудничество,

5. Натуральный обмен определенного количества одного товара на другой без использования механизма валютно-финансовых расчетов- это:

- А.Сделка встречной закупки
- Б. Консигнационная сделка
- В. Бартер

Г. Сделка «бай-бэк»

6. Сделка, когда посредник сбывает от своего имени товар, поставленный продавцом на склад посредника, называется:

- А. Компенсационной
- Б. Посреднической (простой)
- В. Комиссионной
- Г. Консигнационной

7. Сделка, когда посредник закупает товары от своего имени и за свой счет и перепродает их покупателю от своего имени и за свой счет, называется:

- А. Компенсационной
- Б. Посреднической (простой)
- В. Комиссионной
- Г. Консигнационной

8. Какое совместное предприятие образуется на основе договора об использовании управленческих знаний, прав промышленной собственности, технологии, услуг, лицензий, торговой марки и других объектов интеллектуальной собственности без совместных инвестиций?

- А. акционерное,
- Б. контрактное,
- В. имущественное,
- Г. иное.

9. Основное отличие международного совместного предприятия (МСП) от других форм экономических союзов?

- А. долговременный характер,
- Б. наличие межфирменного кооперационного соглашения,
- В. образование новой самостоятельной деловой единицы,
- Г. акционерная основа.

10. Основные субъекты, осуществляющие прямые зарубежные инвестиции -это:

- А.. международные экономические организации
- Б. международные банки
- В. международные инвестиционные фонды
- Г. транснациональные корпорации

11. Дано множество неупорядоченных объектов- стадий процедуры проведения международных торгов, необходимо установить требуемую последовательность стадий прохождения торгов.

Неупорядоченные объекты (стадии процедуры проведения международных торгов):	Ответы:
Этап представления предложений	
Этап подписания контракта на поставку товара и/или выполнение подрядных работ	
Подготовительный этап	
Этап конкурсного выбора поставщика товара или подрядчика работ	

12. Отличительный признак проектного финансирования-это:

- А.использование всех активов компании в качестве гарантии
- Б.полный регресс
- В.генерируемый производством поток наличности в качестве гарантии
- Г.выполнение обязательств по компании в целом

13. Главное требование к компании, ведущей офшорный бизнес-это:

- А.регистрация нерезидента в офшорной зоне и получение налоговых льгот
- Б.регистрация нерезидента в офшорной зоне и ведение бизнеса вне зоны
- В.ведение бизнеса в офшорной зоне
- Г.инвестирование в офшорной зоне за счет полученных налоговых льгот

14. Дано множество неупорядоченных объектов - стадий жизненного цикла венчурной(инновационной) компании, необходимо установить типичную последовательность стадий жизненного цикла венчурной компании.

Неупорядоченные объекты (стадии жизненного цикла венчурной компании):	Ответы:
<i>этап раннего роста(early growth) или ранние стадии развития компании(early stages</i>	
<i>достартовый этап (seed)</i>	
<i>этап обеспечения ликвидности компании(management buy-out и management buy-in)</i>	
<i>этап устойчивого роста или стадия расширения (Expansion);</i>	
<i>доинвестиционный период(deal flow и due diligence);</i>	
<i>стартовый этап(start up)</i>	
<i>этап выхода из инвестиций(exit or diversting) или конечная стадия(total).</i>	

15. Основа господства транснациональных корпораций на мировом рынке - это:

- А. портфельные инвестиции
- Б. прямые инвестиции
- В. ссудный капитал,
- Г. заемный капитал.

Тема 6. Выбор фирмой стран, рынков, способов интернационализации бизнеса и партнеров

1. На анализе каких трех факторов выхода на зарубежный рынок компании основывается эклектическая теория Даннинга:

- А. высокий уровень конкурентоспособности, обладание ключевыми компетенциями, благоприятная внешняя среда

Б. обладание конкурентными преимуществами высокого порядка, контроль над деятельностью дочернего предприятия, обладание уникальными компетенциями

В. преимущества обладания ценными активами, преимущества размещения, преимущества интернализации операций.

Г. внешняя среда международного бизнеса, инвестиционный климат, наличие и уровень протекционистских барьеров

2. Крупнейшая американская информационная компания, представляющая сведения о компаниях мира - это:

А.Apple

Б.Dun @ Breadstreet

В.Google,

Г.Microsoft,

3. Дано множество неупорядоченных объектов - стадий изучения международных рынков, необходимо установить последовательность прохождения стадий исследования.

Неупорядоченные объекты (стадии исследования международных рынков):	Ответы:
Исследование прибыльности (кабинетное изучение в своей стране)	
Кабинетные исследований в ограниченном числе стран, дополняющие исследования предыдущих этапов	
Исследование доступности рынка (кабинетное изучение в своей стране)	
Изучение объема(емкости) рынка (кабинетное изучение в своей стране)	
Предварительные специализированные исследования по одному-двум вопросам (непосредственное –полевое изучение зарубежного рынка)	
Основное непосредственное (полевое) изучение зарубежного рынка	
Начальное непосредственное(полевое) изучение зарубежного рынка	

4. Для оценки фирмы-партнера или фирмы-конкурента целесообразно применять показатели, характеризующие :

А. Экономический потенциал фирмы.

Б. Эффективность деятельности фирмы.

В.Конкурентоспособность фирмы

Г.Финансовое положение фирмы.

Д. Все вышеперечисленные состояния фирмы

5. Учебно-методическое обеспечение и планирование самостоятельной работы обучающихся

№ Темы	Темы	Формы СРС, включая требования к подготовке к занятиям
	7 семестр ОФО, 8 семестр ОЗФО	
	Международный бизнес	
1	Тема 1. Сущность, цели, виды и внешняя среда международного бизнеса	Чтение обязательной и дополнительной литературы
2	1.1. Понятие, этапы развития и виды международного бизнеса.	Проработка лекций
3	1.2. Анализ внешней среды ведения бизнеса в выбранной принимающей стране	Анализ материалов по ведению бизнеса на сайтах и порталах соответствующих стран
4	Тема 2 Международная конкуренция и международное предпринимательство	Чтение обязательной и дополнительной литературы
5	2.1. Взаимосвязь международной конкуренции и международного предпринимательства	Чтение статей в научных журналах
6	2.2. Конкурентоспособность, конкурентные преимущества, конкурентные стратегии организации (фирмы).	Проработка лекций
7	2.3. Теория международной конкуренции М. Портера и международное предпринимательство	Проработка оригинальных работ М. Портера
8	2.4. Оценка возможностей и рисков (проблем) от ведения бизнеса в принимающей стране	Анализ материалов международных организаций по оценке рисков и возможностей ведения бизнеса в различных странах
9	Тема 3. Международные контракты, базисные условия поставок, расчеты, гарантии и таможенные режимы	Чтение обязательной и дополнительной литературы
10	3.1. Содержание, основные виды международных контрактов и базисные условия поставки	Проработка лекций и соответствующих нормативных актов
11	3.2. Цены в международных контрактах, способы платежа и методы расчетов в международной торговле	Чтение обязательной и дополнительной литературы
12	3.3. Поручительства, гарантии в международной торговле, таможенные процедуры, таможенная оценка и оформление товара.	Проработка лекций и нормативных материалов по международной торговле и таможенному делу
13	Тема 4. Валютно-финансовая среда и источники финансирования международного бизнеса	Проработка лекций

14	Тема5.Международная торговля товарами, услугами, контрактные и инвестиционные модели ведения международного бизнеса	Чтение обязательной и дополнительной литературы
15	Тема5.Международная торговля товарами, услугами, контрактные и инвестиционные модели ведения международного бизнеса	Чтение обязательной и дополнительной литературы
16	5.1. Современные тенденции и виды международной торговли	Проработка лекций, обзоров и периодической литературы по международной торговле
17	5.2.Контрактные модели ведения международного ведения бизнеса	Проработка лекций, обзоров и периодической литературы по контрактным моделям ведения бизнеса
18	5.3.Инвестиционные модели ведения международного бизнеса	Обзор материалов, отчетов международных организаций о международной инвестиционной деятельности компаний
19	5.4.Оценка преимуществ и потерь для каждого из возможных видов бизнеса, организуемых в принимающей стране.	Обзор и анализ и подборка материалов для оценки преимуществ и потерь для различных видов бизнеса в принимающей стране
20	Тема 6. Выбор фирмой стран, рынков, способов интернационализации бизнеса и партнеров	Чтение обязательной и дополнительной литературы. Подготовка командной презентации по выбранной стране и компании
21	6.1. Выбор фирмой стран для интернационализации своего бизнеса	Чтение обязательной и дополнительной литературы
22	6.2. Выбор фирмой рынков для ведения международного бизнеса.	Проработка лекций
23	6.3.Выбор способа интернационализации фирмой своего бизнеса и партнеров для ведения бизнеса в принимающей стране	Чтение обязательной и дополнительной литературы, обзоров международных организаций и специализированных сайтов по выбору партнеров для ведения совместного бизнеса.
24	6.4.Принципы выбора и способы поиска партнера по международному бизнесу.	Проработка лекций и материалов специализированных сайтов.
25	6.5.Анализ и оценка стратегии входа и закрепления компании в принимающей стране (на примере действующей российской или иностранной компании).	Подготовка командной презентации по выбранной компании

Порядок выполнения каждого вида самостоятельной работы:

1. Изучение лекционного материала по теме

2. Изучение рекомендованной основной и дополнительной литературы
3. Ответы на пункты плана для практических занятий
4. Подготовка командной презентации по выбранным странам и компаниям

Контроль за самостоятельной работой осуществляется при выполнении обучающимся теста, выполнении и защиты подготовленных командных презентаций.

6. Промежуточная аттестация по дисциплине (модулю)

6.1. Оценочные материалы для проведения промежуточной аттестации по дисциплине (модулю)

Формы проведения зачета:

- тесты для контроля полученных знаний по учебному курсу
- защита подготовленных малыми группами студентов командных презентаций

Тесты для контроля полученных знаний по учебному курсу

Тест № 1

Одна из основных целей выхода компании на международные рынки — это:

- 1) выгодные правовые и налоговые условия деятельности;
- 2) международный инжиниринг;
- 3) стремление к узнаваемости компании;
- 4) международный маркетинг.

Тест № 2

Мотивация, характерная для национальной эры (по Р. Робинсону), — это:

- 1) учреждение национальных монополий;
- 2) процесс инвестирования в отдельные отрасли концессий;
- 3) возникновение мультинациональных корпораций (МНК);
- 4) защита интересов государства, протекционизм.

Тест № 3

Автор теории абсолютного преимущества — это:

- 1) Эли Хекшер;
- 2) Пол Кругман;
- 3) Адам Смит;
- 4) Давид Рикардо.

Тест № 4

Автор теории несовершенных рынков и торговли — это:

- 1) Майкл Портер;
- 2) Раймонд Вернон;
- 3) Пол Кругман;
- 4) Давид Рикардо.

Тест № 5

Ступенчатость развития в международном бизнесе означает:

- 1) переход от форм торговли к высшим инвестиционным моделям;
- 2) глобализацию, основанную на информатизации;
- 3) кластеризацию производства;
- 4) стандартизацию поведения потребителей.

Тест № 6

Политический риск — это:

- 1) риск, связанный с ухудшением жизненного уровня населения;
- 2) риск, связанный с факторами уменьшения ВВП на душу населения;
- 3) риск потерь в результате политических событий;
- 4) возможность потерь, связанных с хозяйственными решениями.

Тест № 7

Конкурентную среду отрасли М. Портер рассматривает как взаимодействие... конкурентных сил:

- 1) двух;
- 2) шести;
- 3) пяти;
- 4) семи.

Тест № 8

Главный фактор долгосрочного конкурентного преимущества фирмы — это:

- 1) постоянная инновационная деятельность;
- 2) разовая инновация;
- 3) постоянная производственная деятельность фирмы;
- 4) привлечение посредников.

Тест № 9

Взаимосвязь стратегий экономии на издержках, дифференциации и концентрации сформулировал:

- 1) Майкл Портер;
- 2) Ян М. Дэвид Литтл;
- 3) Филип Котлер;
- 4) Игорь Ансофф.

Тест № 10

Кластеры — это:

- 1) группы поставщиков;
- 2) взаимосвязанные организации;
- 3) локализованные взаимосвязанные организации;
- 4) группы компаний определенной отрасли.

Тест № 11

Основные элементы индекса транснационализации — это:

- 1) ликвидность, оборотный капитал, персонал;
- 2) инвестиции, оборачиваемость, капитал;
- 3) активы, объем продаж, количество занятых;
- 4) инвестиции, активы, выручка.

Тест № 12

Общеэкономическая конъюнктура — это:

- 1) факторы и условия, влияющие на экономическую активность;
- 2) стечение обстоятельств, влияющих на состояние какого-либо рынка;
- 3) обстановка, ситуация, возникшие в определенный момент времени;
- 4) изменения в демографической структуре населения.

Тест № 13

Контракт под ключ — это:

- 1) управленческий контракт по всем процессам до готовности объекта;
- 2) передача производства своей продукции зарубежной компании;
- 3) передача своего управленческого опыта зарубежной компании;
- 4) передача фирмой права использования ее патента за плату (роялти).

Тест № 14

Авансовый платеж — это наиболее выгодный способ платежа с точки зрения:

- 1) импортера;
- 2) экспортера;
- 3) принимающей страны;
- 4) банка-посредника.

Тест № 15

Торговля по открытому счету — самый рискованный способ платежа для:

- 1) импортера;
- 2) экспортера;
- 3) принимающей страны;
- 4) банка-посредника.

Тест № 16

Валютный курс развитых стран...:

- 1) твердый;
- 2) свободный;
- 3) плавающий;
- 4) ползущий.

Тест № 17

Риски валютного контроля связаны с...:

- 1) вероятностью запрета валютных переводов за рубеж;
- 2) частотой смены правительства;
- 3) дефицитом платежного баланса страны;
- 4) катастрофами.

Тест № 18

Условие в международном торговом, кредитном или другом соглашении, оговаривающее пересмотр суммы платежа пропорционально изменению курса валюты, — это:

- 1) валюта платежа;
- 2) валютная оговорка;
- 3) пересчет суммы платежа;
- 4) валюта сделки.

Тест № 19

Брокер — это посредник, который:

- 1) закупает и перепродает товары от своего имени и за свой счет;
- 2) действует на бирже от собственного имени и за свой счет;
- 3) покупает товар в собственность и продает его от своего имени;
- 4) сводит покупателей и продавцов товаров в целях совершения сделок.

Тест № 20

Охранный документ, удостоверяющий исключительное право, авторство и приоритет изобретения, полезной модели либо промышленного образца, — это:

- 1) лицензия;
- 2) патент;
- 3) ноу-хау;
- 4) сертификат.

Тест № 21

Дилер — это торговый посредник, который:

- 1) действует от имени и за счет принципалов;
- 2) берет на реализацию со своего склада товары экспортера;
- 3) занимается перепродажей товаров от своего имени и за свой счет;
- 4) ведет переговоры и сводит продавца с покупателем.

Тест № 22

Комиссионер — это субъект, который:

- 1) заключает сделки по поручению и за счет клиентов;
- 2) подписывает контракты от своего имени, но за счет заказчика;
- 3) берет на реализацию со своего склада товары экспортера;
- 4) занимается перепродажей товаров от своего имени и за свой счет.

Тест № 23

Консигнатор — это субъект, который:

- 1) заключает сделки по поручению и за счет клиентов;
- 2) подписывает контракты от своего имени, но за счет заказчика;
- 3) берет на реализацию со своего склада товары экспортера;
- 4) занимается перепродажей товаров от своего имени и за свой счет.

Тест № 24

Основные субъекты, осуществляющие прямые зарубежные инвестиции, — это:

- 1) международные экономические организации;
- 2) международные банки;
- 3) международные инвестиционные фонды;
- 4) транснациональные корпорации.

Тест № 25

Отличительный признак проектного финансирования — это:

- 1) использование всех активов компании в качестве гарантии;
- 2) полный регресс;
- 3) генерируемый производством поток наличности в качестве гарантии;
- 4) выполнение обязательств по компании в целом.

Тест № 26

Главное требование к компании, ведущей офшорный бизнес, — это:

- 1) регистрация нерезидента в офшорной зоне и получение налоговых льгот;
- 2) регистрация нерезидента в офшорной зоне и ведение бизнеса вне зоны;
- 3) ведение бизнеса в офшорной зоне;
- 4) инвестирование в офшорной зоне за счет полученных налоговых льгот.

Тест № 27

Страна расположения офшорных компаний холдингового типа — это:

- 1) США;
- 2) Франция;
- 3) Нидерланды;
- 4) Венгрия.

Тест № 28

Основа господства транснациональных корпораций на мировом рынке — это:

- 1) портфельные инвестиции;
- 2) прямые инвестиции;
- 3) ссудный капитал;
- 4) заемный капитал.

Тест № 29

Офшорная компания...:

- 1) ведет свой бизнес на территории, где она зарегистрирована;
- 2) имеет статус фирмы, освобожденной от уплаты налогов;
- 3) учреждена, как правило, резидентами страны регистрации;
- 4) имеет право заключать сделки с местными компаниями.

Тест № 30

Типичные офшорные компании холдингового типа — это:

- 1) судовладельческие компании;
- 2) закупочные и дистрибьюторские компании;
- 3) страховые компании;
- 4) финансовые и посреднические компании.

Защита презентаций группового проекта "Анализ, оценка ситуации и принятие решения об организации бизнеса за рубежом"

Студенты, объединенные в команды, защищают презентации подготовленных проектов.

Тематика и процедура выполнения групповых проектов

Студенты, объединенные по 4 человека в команды, опираясь на полученные знания и навыки, используя самостоятельно аналитические и статистические материалы, как на русском, так и на иностранном языке, на примере выбранной ими страны:

- пишут и оформляют совместные проекты по теме «Анализ, оценка ситуации и принятие решения об организации бизнеса за рубежом» ;

- готовят презентации(каждый по своему разделу);

- выступают с презентациями(продолжительность:5-7 минут), используя мультимедийную технику, на защите своих работ перед группой. Презентации охватывают основные вопросы, связанные с анализом, оценкой среды международного бизнеса, обоснованием и принятием решений об открытии бизнеса за рубежом. Каждый участник команды должен подготовить свою презентацию как часть целого и выступить в роли организатора, «защитника» одной из четырех презентаций своей команды.

Итоговая оценка каждого студента складывается из оценки подготовленной презентации; устного выступления с презентацией; ответов на вопросы в процессе обсуждения презентации.

Основные вопросы, которые должны быть отражены в четырех презентациях.

Первая презентация

Анализ внешней среды ведения бизнеса в принимающей стране

- Географическая среда.
- Политическая и правовая системы.
- Экономическая система.
- Культурная среда.
- Обоснование выбора в пользу данной принимающей страны

Вторая презентация

Оценка возможностей и рисков(проблем) от ведения бизнеса в принимающей стране

- Оценка возможностей и рисков(проблем) ведения бизнеса с использованием рейтинга глобальной конкурентоспособности стран(The Global Competitiveness Report)
- Оценка возможностей и рисков(проблем) ведения малого и среднего бизнеса с использованием рейтинга Ведение бизнеса(Doing Business)
- Оценка степени влияния и вероятности осуществления глобальных рисков на исследуемую страну с помощью рейтинга глобальных рисков(Global Risks)

Третья презентация

Оценка преимуществ и потерь для каждого из возможных видов бизнеса, организуемых в принимающей стране.

- Основные организационно-правовые формы регистрации фирм
- Организация экспорта товаров в принимающую страну(оценка возможностей прямого и косвенного экспорта)
- Организация торговли услугами в принимающей стране(лицензионные соглашения, франчайзинг, управленческие контракты, лизинг, международные перевозки, международный туризм)
- Кооперационные и контрактные модели международного бизнеса(стратегические альянсы, соглашения о разделе продукции, концессии).
- Организация совместного предприятия по производству продукта в принимающей стране.
- Покупка или строительство собственного предприятия по производству продукта в принимающей стране(организация полностью самостоятельной, ассоциированной, дочерней компании, филиала).

Четвертая презентация

Анализ и оценка стратегии входа и закрепления компании в принимающей стране (на примере действующей российской или иностранной компании).

- Выталкивающие и втягивающие факторы формирования конфигурации международного бизнеса компании.
- Методы и процедуры входа и закрепления компании в принимающей стране.
- Оценка уровня транснационализации компании, характеристика ее инвестиционной деятельности и процесса формирования глобальной бизнес-сети.

· Характеристика методов и механизмов формирования, расширения и поддержания источников технологического и инновационного преимущества компании

6.2. Критерии оценивания компетенций:

Таблица 6

Карта критериев оценивания компетенций

№ п/п	Код и наименование компетенции	Индикаторы достижения компетенций, соотнесенные с планируемыми результатами обучения	Оценочные материалы	Критерии оценивания
1	ОПК-3 Способен разрабатывать обоснованные организационно-управленческие решения с учетом их социальной значимости, содействовать их реализации в условиях сложной и динамичной среды и оценивать их последствия	Знает: основные способы разработки организационно-управленческих решений в сфере международного бизнеса с позиций их социальной значимости; методы содействия реализации и оценки последствий организационно-управленческих решений в условиях сложной и динамичной среды международного бизнеса Умеет: применять основные способы разработки организационно-управленческих решений в сфере международного бизнеса с позиций их социальной значимости; применять методы содействия реализации и оценки последствий организационно-управленческих решений в условиях сложной и динамичной среды международного бизнеса	Вопросы для обсуждения на семинарах, Тесты по темам 2, 6; Задания по подготовке и оформлению командных презентаций 1,2,4	Компетенция сформирована: при правильности и полноте ответов на теоретические вопросы, при глубине понимания вопроса и правильности выполнения предложенных заданий. Шкала критериев согласно требованиям п.4.29 "Положения о текущем контроле успеваемости и промежуточной аттестации обучающихся ФГАОУ ВО "ТюмГУ".
2	ОПК-4 Способен выявлять и оценивать новые рыночные возможности, разрабатывать бизнес-планы создания и развития новых направлений	Знает: основные способы выявления и оценки новых рыночных возможностей, методы разработки бизнес-планов создания и развития новых направлений деятельности и организаций в сфере международного бизнеса	Вопросы для обсуждения на семинарах, Тесты по темам 2, 6; Задания по подготовке и оформлению	Компетенция сформирована: при правильности и полноте ответов на теоретические вопросы, при глубине понимания

	деятельности и организаций	и	Умеет: применять основные способы выявления и оценки новых рыночных возможностей, методы разработки бизнес-планов создания и развития новых направлений деятельности и организаций в сфере международного бизнеса	командных презентаций 1,2,4 Командная работа по подготовке проектных презентаций (Для студентов очной формы обучения, темы семинаров 3,8,19,25; для студентов заочной формы обучения, темы семинаров 3,8)	вопроса и правильности выполнения предложенных заданий. Шкала критериев согласно требованиям п.4.29 "Положения о текущем контроле успеваемости и промежуточной аттестации обучающихся ФГАОУ ВО "ТюмГУ".
3	ПК-1 Способен осуществлять стратегический анализ, участвовать в разработке и реализации корпоративных, конкурентных и функциональных стратегий	и	Знает: основные способы и методы осуществления стратегического анализа в сфере международного бизнеса; основные формы и процедуры участия в разработке и реализации корпоративных, конкурентных и функциональных стратегий компаний, ведущих международный бизнес Умеет: применять основные способы и методы осуществления стратегического анализа в сфере международного бизнеса; применять основные формы и процедуры участия в разработке и реализации корпоративных, конкурентных и функциональных стратегий компаний, ведущих международный бизнес	Вопросы для обсуждения на семинарах, Тесты по темам 1,2, 3,4,5,6; Задания по подготовке и оформлению командных презентаций 1,2,3,4	Компетенция сформирована: при правильности и полноте ответов на теоретические вопросы, при глубине понимания вопроса и правильности выполнения предложенных заданий. Шкала критериев согласно требованиям п.4.29 "Положения о текущем контроле успеваемости и промежуточной аттестации обучающихся

				ФГАОУ ВО "ТюмГУ".
--	--	--	--	-------------------

7. Учебно-методическое и информационное обеспечение дисциплины (модуля)

7.1. Основная литература:

1. Михалкин В. А. Международный бизнес: Учебное пособие/Михалкин В.А. - М.: Магистр, НИЦ ИНФРА-М, 2016. - 320 с.- URL: <http://znanium.com/catalog.php?bookinfo=538869> (дата обращения: 21.05.2021). Режим доступа: по подписке.

2. Поспелов, В. К. Международный бизнес [Электронный ресурс]: учебное пособие / В. К. Поспелов и др.; под ред. В. К. Поспелова. — М.: Вузовский учебник: НИЦ ИНФРА-М, 2014. — 256 с. — URL: <http://znanium.com/bookread.php?book=443413> (дата обращения: 21.05.2021). Режим доступа: по подписке.

7.2. Дополнительная литература:

1. Виханский, О. С. Менеджмент [Электронный ресурс]: учебник /О. С. Виханский, А. И. Наумов. — 6-е изд., перераб. и доп. — М.: Магистр, НИЦ ИНФРА-М, 2016. — 656 с. — URL: <http://znanium.com/bookread2.php?book=615348> (дата обращения: 21.05.2021). Режим доступа: по подписке.

2. Международный бизнес в отраслях нефтегазового комплекса [Электронный ресурс]: учебник / под ред. Ю. Н. Линника, В. Я. Афанасьева, А. С. Казака. — М.: НИЦ ИНФРА-М, 2016. — 218 с. — URL: <http://znanium.com/bookread.php?book=510371> (дата обращения: 21.05.2021). Режим доступа: по подписке.

3. Портер, М. Е. Конкурентная стратегия: методика анализа отраслей и конкурентов : учебно-практическое пособие / М. Е. Портер. - 7-е изд. - Москва : Альпина Паблишер, 2019. - 453 с. - ISBN 978-5-9614-6306-4. - Текст : электронный. - URL: <https://znanium.com/catalog/product/1838939> (дата обращения: 21.05.2021). – Режим доступа: по подписке.

4. Портер, М. Е. Международная конкуренция. Конкурентные преимущества стран / Портер М.Е. - Москва :Альпина Пабл., 2016. - 947 с. ISBN 978-5-9614-4835-1. - Текст : электронный. - URL: <https://znanium.com/catalog/product/560961> (дата обращения: 21.05.2021). Режим доступа: по подписке.

7.3 Интернет-ресурсы:

Международные организации

1. Всемирная торговая организация (ВТО) — World Trade Organization (WTO) [Электронный ресурс]. — URL: <http://www.wto.org>

2. Всемирная организация интеллектуальной собственности (ВОИС) — World Intellectual Property Organization (WIPO) [Электронный ресурс]. — URL: <http://www.wipo.org>

3. Всемирный Банк — World Bank [Электронный ресурс]. — URL: <http://www.worldbank.org>

4. Всемирный экономический форум — World Economic Forum [Электронный ресурс]. — URL: <http://www.weforum.org>
5. Группа всемирного банка в России [Электронный ресурс]. — URL: <http://www.worldbank.org>
6. Конференция ООН по торговле и развитию (ЮНКТАД) — United Nations Conference on Trade and Development (UNCTAD) [Электронный ресурс]. — URL: <http://www.unctad.org>
7. Международный валютный фонд (МВФ) — International Monetary Fund. (IMF) [Электронный ресурс]. — URL: <http://www.imf.org>
8. Организация экономического сотрудничества и развития (ОЭСР) — Organization for Economic Cooperation and Development (OECD) [Электронный ресурс]. — URL: <http://www.oecd.org>
9. Организация Объединенных Наций (ООН) — United Nations (UN) [Электронный ресурс]. — URL: <http://www.un.org>
10. Организация Объединенных Наций по промышленному развитию (ЮНИДО) — Industrial Development Organization (UNIDO) [Электронный ресурс]. — URL: <http://www.unido.org>

Интеграционные объединения мира

1. Азиатско-Тихоокеанское экономическое содружество (АТЭС) — Asia-Pacific Economic Cooperation (APEC) [Электронный ресурс]. — URL: <http://www.apec.org>
2. Ассоциация стран Юго-Восточной Азии (АСЕАН) — Association of Southeast Asian Nations (ASEAN) [Электронный ресурс]. — URL: <http://www.asean.or.id>
3. БРИКС [Электронный ресурс]. — URL: <http://infobrics.org.ru>
4. Евразийский экономический союз [Электронный ресурс]. — URL: <http://www.eaeunion.org>
5. Европейский Союз (ЕС) — European Union (EU) [Электронный ресурс]. — URL: <http://www.eu.com>
6. Информационная система ЕС — European Community Information Service [Электронный ресурс]. — URL: <http://www.europa.eu.int>
7. Североамериканская ассоциация свободной торговли (НАФТА) — North American Free Trade Agreement (NAFTA) [Электронный ресурс]. — URL: <https://www.nafta-sec-alena.org>

Российская Федерация (РФ)

1. Государственный комитет статистики РФ [Электронный ресурс]. — URL: <http://www.gks.ru>
2. Государственный таможенный комитет РФ [Электронный ресурс]. — URL: <http://www.customs.ru>
3. Инвестиционные возможности России [Электронный ресурс]. — URL: <http://www.ivr.ru>
4. Институт мировой экономики и международных отношений [Электронный ресурс]. — URL: <http://www.imemo.ru>
5. Министерство иностранных дел (МИД) [Электронный ресурс]. — URL: <http://www.mid.ru>
6. Портал внешнеэкономической информации [Электронный ресурс]. — URL: <http://www.ved.gov.ru>
7. Обзоры мировых и отечественных рынков [Электронный ресурс]. — URL: <http://www.marketsurveys.ru>

США

1. Госдепартамент США — U. S. Department of State [Электронный ресурс]. — URL: <http://www.state.gov/www/policy.html>
2. Министерство Финансов США — U. S. Department of the Treasury [Электронный ресурс]. — URL: <http://www.ustreas.gov/press>
3. Федеральная Резервная Система США. — U. S. Federal Reserve System [Электронный ресурс]. — URL: <http://www.bog.frb.fed.us>
4. Agency for International Development [Электронный ресурс]. — URL: <http://www.info.gov.usaid.gov>
5. Customs Service [Электронный ресурс]. — URL: <http://www.customs.ustreas.gov>

6. Export-Import Bank of the United States [Электронный ресурс]. — URL: <http://www.exim.gov>
7. International Trade Commission [Электронный ресурс]. — URL: <http://www.usitc.gov>
8. U. S. Department of Commerce [Электронный ресурс]. — <http://www.uspto.gov>
9. World Trade Centers Association [Электронный ресурс]. — URL: <http://www.wtca.org>

Китай

1. Генеральная таможенная администрация КНР (General Administration of Customs of the PRC) [Электронный ресурс]. — URL: <http://www.customs.gov.cn>
2. Зона технологического и экономического развития Далянь (Dalian Economical & Technological Development Area) [Электронный ресурс]. — URL: <http://www.ddz.gov.cn>
3. Китайское консульство по развитию международной торговли (China Council for the Promotion of International Trade (CCPIT) [Электронный ресурс]. — URL: <http://www.ccpit.org.cn>
4. Консалтинговая группа ОКНО В КИТАЙ [Электронный ресурс]. — URL: <http://www.ChinaWindow.ru>
5. Министерство внешней торговли и внешнеэкономического сотрудничества КНР [Электронный ресурс]. — URL: <http://www.chinafdi.org.cn>
6. Министерство коммерции Китая (China Ministry of Commerce (MOFCOM) [Электронный ресурс]. — URL: <http://www.mofcom.gov.cn>
7. Российско-китайский центр экономического сотрудничества [Электронный ресурс]. — URL: <http://www.xinhuanet.com>

Периодические издания: газеты, журналы, бюллетени, обзоры

1. Западные СМИ о мировой экономике [Электронный ресурс]. — URL: <http://www.worldconomy.ru>
2. Коммерсант [Электронный ресурс]. — URL: <http://www.kommersant.ru>
3. Маркетинг в России и за рубежом [Электронный ресурс]. — URL: <http://www.dis.ru/market>
4. Менеджмент в России и за рубежом [Электронный ресурс]. — URL: <http://www.dis.ru/manag>
5. Мировая экономика и международные отношения [Электронный ресурс]. — URL: <http://www.imemo.ru/meimo>
6. Мировая экономика: новости, статьи, статистика [Электронный ресурс]. — URL: <http://www.ereport.ru>
7. Глобальный мониторинг предпринимательства (GEM). — URL: <http://www.gemconsortium.org>
8. Мировая энергетическая политика [Электронный ресурс]. — URL: <http://www.wep.ru>
9. Обзор иностранной прессы [Электронный ресурс]. — URL: <http://www.inopresa.ru>
10. Рейтинг условий ведения бизнеса в различных странах [Электронный ресурс]. — URL: <http://russian.doingbusiness.org>
11. Рейтинги российских компаний [Электронный ресурс]. — URL: <http://old.raexpert.ru/expert200/rating.asp>
12. Эксперт [Электронный ресурс]. — URL: <http://www.expert.ru>
13. Business Week [Электронный ресурс]. — URL: <http://www.businessweek.com>
14. The Economist [Электронный ресурс]. — URL: <http://www.economist.com>
15. The Financial Times [Электронный ресурс]. — URL: <http://www.ft-se.co.uk>
16. Forbes [Электронный ресурс]. — URL: <http://www.forbes.com>
17. Fortune [Электронный ресурс]. — URL: <http://fortune.com>
18. International Financial Statistics [Электронный ресурс]. — URL: <http://www.imf.com>
19. Wall Street Journal [Электронный ресурс]. — URL: <http://www.wsj.com>

7.4 Современные профессиональные базы данных и информационные справочные системы:

Справочная правовая система КонсультантПлюс <http://www.consultant.ru/>

Межвузовская электронная библиотека (МЭБ) <https://icdlib.nspu.ru/>

Национальная электронная библиотека <https://rusneb.ru/>

8. Перечень информационных технологий, используемых при осуществлении образовательного процесса по дисциплине, включая перечень программного обеспечения и информационных справочных систем (при необходимости)

Интернет, доступ в информационно-образовательную среду ТюмГУ, включающую в себя доступ к учебным планам и рабочим программам, к изданиям электронной библиотечной системы и электронным образовательным ресурсам.

Лицензионное ПО, в том числе отечественного производства:

платформа для электронного обучения Microsoft Teams

Свободно распространяемые ПО, в том числе отечественного производства:

Adobe Reader

9. Технические средства и материально-техническое обеспечение дисциплины (модуля)

Учебные аудитории для проведения занятий лекционного и семинарского типа, консультаций, текущего контроля и промежуточной аттестации, а также помещения для самостоятельной работы. Для проведения занятий лекционного типа необходимо демонстрационное оборудование. Помещения для самостоятельной работы обучающихся должны быть оснащены компьютерной техникой с возможностью подключения к сети "Интернет" и обеспечением доступа в электронную информационно-образовательную среду.

МИНИСТЕРСТВО НАУКИ И ВЫСШЕГО ОБРАЗОВАНИЯ
РОССИЙСКОЙ ФЕДЕРАЦИИ
Федеральное государственное автономное образовательное учреждение
высшего образования
«ТЮМЕНСКИЙ ГОСУДАРСТВЕННЫЙ УНИВЕРСИТЕТ»

УТВЕРЖДАЮ
Заместитель директора по
учебно-методической работе
Финансово-экономического
института
 О.А.Кузьменко/
23.06.2021

МЕТОДЫ РАЗРАБОТКИ И ПРИНЯТИЯ УПРАВЛЕНЧЕСКИХ РЕШЕНИЙ
Рабочая программа
для обучающихся по направлению подготовки 38.03.02 Менеджмент
Направленность (профиль): Общий и функциональный менеджмент
формы обучения очная, очно-заочная

Мелкобродова Н. А. Методы разработки и принятия управленческих решений. Рабочая программа дисциплины для обучающихся по направлению подготовки 38.03.02 Менеджмент, направленность (профиль): Общий и функциональный менеджмент, формы обучения очная, очно-заочная. Тюмень, 2021.

Рабочая программа дисциплины опубликована на сайте ТюмГУ:
<http://www.utmn.ru/sveden/education/#>.

© Тюменский государственный университет, 2021.

© Мелкобродова Н. А., 2021.

1. Пояснительная записка

Предметом курса является совокупность социально-экономических отношений по поводу разработки, принятия и реализации управленческих решений, возникающих в процессе управления по всему воспроизводственному циклу.

Целью освоения дисциплины является изучение будущими менеджерами теоретических основ и прикладных методов разработки и принятия управленческих решений с учетом многоаспектности деятельности руководителя в условиях рыночной экономики.

Задачи:

- приобретение знаний о закономерностях, правилах и процедурах принятия и реализации управленческих решений;
- изучение современных теорий в области разработки, принятия и реализации управленческих решений;
- изучение зарубежного опыта в сфере принятия управленческих решений и определение возможности его использования в работе российских компаний;
- выработка навыков разработки и принятия управленческих решений в соответствии с социально-экономическими реалиями;
- приобретение практических навыков сбора, обработки и анализа информации о факторах внешней и внутренней среды для разработки и принятия управленческих решений в компании.

1.1. Место дисциплины (модуля) в структуре образовательной программы

Данная дисциплина входит в блок Б1. Часть, формируемая участниками образовательных отношений, базовой дисциплины. Дисциплина изучается в 5 семестре.

Теоретической и методологической основой являются такие дисциплины как «Информационный менеджмент», «Теория организации и организационное поведение», «Управление операциями», изучается во 2 семестре, «Лидерство и командная работа», «Самоменеджмент и личная эффективность», изучается в 4 семестре, а также при написании выпускной квалификационной работы.

1.2. Компетенции обучающегося, формируемые в результате освоения данной дисциплины (модуля)

Код и наименование компетенции	Код и наименование части компетенции ¹	Планируемые результаты обучения: (знаниевые/функциональные)
ОПК-3 «Способен разрабатывать обоснованные организационно-управленческие решения с учетом их социальной значимости, содействовать их реализации в условиях сложной и динамичной среды и оценивать их последствия»	Паспорт компетенций отсутствует	Знает современные методы разработки и обоснования управленческих решений Знает методы реализации и инструментарий для анализа внешней и внутренней среды компании для принятия управленческих решений. Умеет на практике использовать методы и модели принятия решений с учетом социальной значимости. Умеет использовать сложную и динамичную среду для принятия управленческих решений.

¹ Заполняется при необходимости

2. Структура и трудоемкость дисциплины

Таблица 1.1

Очная форма обучения

Вид учебной работы		Всего часов (академические часы)	Часов в семестре (академические часы)
			5 семестр
Общая трудоемкость	зач. ед.	4	4
	час	144	144
Из них:			
Часы аудиторной работы (всего):		62	64
Лекции		30	30
Практические занятия		32	32
Лабораторные / практические занятия по подгруппам		0	0
Консультации и иная контактная работа		2	2
Часы внеаудиторной работы, включая самостоятельную работу обучающегося		80	80
Вид промежуточной аттестации (зачет, диф. зачет, экзамен)		экзамен	экзамен

Таблица 1.2

Очно-заочная форма обучения

Вид учебной работы		Всего часов (академические часы)	Часов в семестре (академические часы)
			5 семестр
Общая трудоемкость	зач. ед.	4	4
	час	144	144
Из них:			
Часы аудиторной работы (всего):		18	18
Лекции		8	8
Практические занятия		10	10
Лабораторные / практические занятия по подгруппам		0	0
Консультации и иная контактная работа		2	2
Часы внеаудиторной работы, включая самостоятельную работу обучающегося		124	124
Вид промежуточной аттестации (зачет, диф. зачет, экзамен)		экзамен	экзамен

3. Система оценивания

Экзамен проводится в устной форме, с использованием билетов, в билете – 2 вопроса.

Оценки "отлично" заслуживает студент, обнаруживший всестороннее, систематическое и глубокое знание учебно-программного материала, умение свободно выполнять задания, предусмотренные программой, усвоивший основную и знакомый с дополнительной литературой, рекомендованной программой.

Оценки "хорошо" заслуживает студент, обнаруживший полное знание учебно-программного материала, успешно выполняющий предусмотренные в программе задания, усвоивший основную литературу, рекомендованную в программе. Как правило, оценка «хорошо» выставляется студентам, показавшим понимание сути экзаменационных вопросов, но не полно раскрывшим их содержание.

Оценки "удовлетворительно" заслуживает студент, обнаруживший знание основного учебно-программного материала в объеме не менее ½ части необходимого уровня отличной оценки. Как правило, оценка «удовлетворительно» выставляется студентам, не способным применить формулы и графические иллюстрации при ответе на экзаменационные вопросы, но обладающим необходимыми знаниями для устранения данных упущений под руководством преподавателя.

Оценка "неудовлетворительно" выставляется студентам, продемонстрировавшим непонимание сути экзаменационных вопросов, обнаружившим значительные пробелы в знаниях основного учебно-программного материала, допустившим принципиальные ошибки в выполнении предусмотренных программой заданий.

4. Содержание дисциплины

4.1. Тематический план дисциплины

Таблица 2.1

Очная форма обучения

№ п/п	Наименование тем и/или разделов	Объем дисциплины (модуля), час.				
		Всего	Виды аудиторной работы (академические часы)			Консультации и иная контактная работа
			Лекции	Практические занятия	Лабораторные/ практические занятия по подгруппам	
1	2	3	4	5	6	7
1	Основы методологии принятия решений.	22	3	4	0	0
2	Процесс разработки, принятия и реализации управленческих решений.	24	3	4	0	0
3	Моделирование и модели принятия управленческих решений. Методы диагностики проблем.	24	6	6	0	0
4	Методы выявления (генерирования) альтернатив. Методы оценки и выбора альтернатив.	24	6	6	0	0
5	Методы реализации управленческих решений в управлении	24	6	6	0	0

	операционной (производственной) деятельностью организаций.					
6	Методы оценки эффективности управленческих решений.	24	6	6	0	0
	Экзамен	2	0	0	0	2
	Итого (часов)	144	30	32	0	2

Таблица 2.1

Очно-заочная форма обучения

№ п/п	Наименование тем и/или разделов	Объем дисциплины (модуля), час.				
		Всего	Виды аудиторной работы (академические часы)			Консультации и иная контактная работа
			Лекции	Практические занятия	Лабораторные/практические занятия по подгруппам	
1	2	3	4	5	6	7
1	Основы методологии принятия решений.	22	1	1	0	0
2	Процесс разработки, принятия и реализации управленческих решений.	24	1	1	0	0
3	Моделирование и модели принятия управленческих решений. Методы диагностики проблем.	24	1	1	0	0
4	Методы выявления (генерирования) альтернатив. Методы оценки и выбора альтернатив.	24	1	1	0	0
5	Методы реализации управленческих решений в управлении операционной (производственной) деятельностью организаций.	24	1	2	0	0
6	Методы оценки эффективности управленческих решений.	24	1	2	0	0
	Экзамен	2	0	0	0	2
	Итого (часов)	144	6	8	0	2

4.2. Содержание дисциплины (модуля) по темам

Тема 1. Основы методологии принятия решений.

Менеджмент как процесс принятия организационно-управленческих решений. Алгоритм принятия управленческих решений. Моделирование и модели принятия управленческих решений. Основная модель принятия решений. Классификация методов принятия решений.

Практическое занятие 1-2.

Вопросы для обсуждения:

1. Сущность и содержание управленческих решений.
2. Функции решений в методологии и организации процессов управления.
3. Типология управленческих решений. Классификация решений.
4. Формы подготовки и реализации управленческих решений.
5. Научные подходы в организации разработки и реализации управленческих решений.
6. Принципы формирования управленческих решений, разработанные в научных работах Берга А.И., Богданова А.А., Гвишиани Д.М., Райфа Х., Райфа Г., Цыгичко, Саймона Г. и др.
7. Интеграция теории управления и теории принятия решений.
8. Универсальная теория принятия решений в свете трансформаций современных концепций менеджмента.
9. Решающая роль креативности и инноваций в создании конкурентных преимуществ; управление креативностью для нахождения нестандартных, творческих, уникальных решений для развития бизнеса.
10. Современные методы и методологии управления инновационным мышлением.

Тема 2. Процесс разработки, принятия и реализации управленческих решений.

Основные этапы процесса разработки, принятия и реализации управленческих решений. Целевая ориентация управленческих решений. Диагностика и идентификация проблем. Анализ альтернатив. Критерии и ограничения выбора альтернатив.

Практическое занятие 1-2.

Вопросы для обсуждения:

1. Алгоритм принятия управленческих решений.
2. Организация процесса разработки управленческих решений.
3. Диагностика и идентификация проблем (построение дерева проблем).
4. Понятие альтернативы в процессах принятия решения; выбор альтернатив; языки описания альтернатив. Критерии и ограничения выбора альтернатив.
5. Состав процедур разработки, согласования, утверждения и организации выполнения управленческих решений.
6. Влияние личности менеджера на принятие решений, побуждение сотрудников к участию в принятии управленческих решений.
7. Модель Врума-Джаго.
8. Организация ситуационных центров.
9. Характеристики, особенности и взаимосвязь объектных, организационных, коммуникационных решений.
10. Проблема интеграции объектных и организационных решений; организационных и коммуникационных решений.
11. Опишите алгоритм принятия управленческого решения.
12. Назовите и дайте характеристику этапам принятия и реализации управленческого решения.

13. Перечислите стадии, этапы и операции процесса принятия и реализации управленческого решения.
14. Раскройте понятие «оцениваемых альтернатив действий».
15. Что такое результаты альтернатив действий и выбор одной альтернативы действий?

Практические задания:

1. Опишите основную модель принятия управленческих решений и ее составные элементы.
2. Опишите состояние внешней среды и ее влияние на принятие управленческого решения.
3. Опишите значение целевой функции в принятии решений.
4. Назовите факторы (детерминанты) решения: первичные и вторичные.
5. Опишите роль моделирования в процессах принятия управленческих решений.
6. Опишите модели принятия управленческих решений: нормативная (классическая), административная (дескриптивная), политическая, их характеристики и значение.
7. Организация выполнения управленческих решений.

Тема 3. Моделирование и модели принятия управленческих решений. Методы диагностики проблем.

Моделирование процессов принятия управленческих решений. Основная модель принятия решений. Факторы решения (детерминанты) как целевые компоненты управления. Модели теории принятия решений.

Понятие и значение проблемы в процессе принятия управленческого решения. Методы декомпозиции проблем. Методы сравнительного и факторного анализа. Методы моделирования. Методы прогнозирования. Методы ситуационного анализа.

Практическое занятие 1-3.

Вопросы для обсуждения:

1. Модели принятия решений.
2. Концепция ограниченной рациональности Г. Саймона.
3. Модель «мусорной корзины» Дж. Марча.
4. Теория локальных приращений Ч. Линдблома.
5. Модель принятия решений В. Врума.
6. Модель организации М. Круазье.
7. Основная модель принятия решений.
8. Детерминанты (факторы решения). Первичные и вторичные.
9. Методы и приемы анализа альтернатив действий.
10. Экономико-математические методы и модели принятия решений.
11. Методы прогнозирования принятия решений.

Тема 4. Методы выявления (генерирования) альтернатив. Методы оценки и выбора альтернатив.

Необходимость активизации творческого мышления. Креативность как основа разработки незапрограммированных решений. Основные методы выявления альтернатив. Метод мозгового штурма. Метод Дельфи. Эвристические методы. Методы морфологического анализа. Метод синектики. Методы коллективных ассоциаций.

Понятие среды принятия управленческих решений. Методы выбора альтернатив в условиях определенности. Методы выбора альтернатив в условиях риска. Методы выбора альтернатив в условиях неопределенности. Экспертные методы. Методы многокритериальной оценки.

Практическое занятие 1-3.

Вопросы для обсуждения:

1. Методы ситуационного моделирования; область и необходимость использования.
2. Активизирующие методы принятия решений.
3. Экспертные методы принятия решений.
4. Эвристические методы принятия решений.
5. Методы принятия решений в условиях риска (метод дерева решений и платежная матрица).
6. Методы анализа иерархий (МАИ), особенности применения, достоинства и недостатки.

Тема 5. Методы реализации управленческих решений в управлении операционной (производственной) деятельностью организаций.

Методы планирования реализации управленческих решений. Методы организации выполнения решений. Методы контроля выполнения решений. Ответственность в системе принятия и реализации управленческих решений.

Практическое занятие 1-3.

Вопросы для обсуждения:

1. Классификация методов реализации управленческих решений.
2. Методы организации выполнения управленческих решений.
3. Методы контроля выполнения решений.
4. Организация мониторинга за процессом выполнения управленческих решений.
5. Ответственность в системе разработки и реализации управленческих решений. Виды ответственности.

Тема 6. Методы оценки эффективности управленческих решений.

Эффективность управленческих решений и её составляющие. Методы оценки экономической эффективности принятия и реализации управленческих решений (традиционные подходы. Методы оценки экономической эффективности принятия и реализации управленческих решений на основе концепции ценностно ориентированного управления (концепции VBM).

Практическое занятие 1-3.

Вопросы для обсуждения:

1. Эффективность управленческих решений.
2. Методы расчета экономической эффективности подготовки и реализации управленческих решений.
3. Системы информационной и интеллектуальной поддержки разработки и реализации управленческих решений.
4. Методы поддержки принятия решений на основе информационных технологий.
5. Охарактеризуйте понятия «эффект от принятия управленческого решения» и «эффективность управленческого решения».
6. Охарактеризуйте понятие «экономическая эффективность управленческого решения».
7. Охарактеризуйте понятие «организационная эффективность управленческого решения».
8. Охарактеризуйте понятие «социальная эффективность управленческого решения».
9. Охарактеризуйте понятие «технологическая эффективность управленческого решения».
10. Охарактеризуйте понятие «психологическая эффективность управленческого решения».
11. Охарактеризуйте понятие «правовая эффективность управленческого решения».

Практическое задание:

Опишите особенности систем интеллектуальной, аналитической и информационной поддержки процесса принятия управленческих решений. Организация ситуационных центров.

Образцы средств для проведения текущего контроля

Образцы тестовых заданий по дисциплине

1. Непрограммируемые управленческие решения - это:

- а) решения рутинные, принятие которых не требует больших затрат времени и других ресурсов;
- б) решения, основанные на суждениях;
- в) решения, принимаемые в ситуациях, обладающих определенной степенью новизны и внутренней не структурированностью;
- г) нереализуемые решения.

2. Теория принятия решений это:

- а) теория игр;
- б) теория оптимальных решений и психологическая теория решений;
- в) теория вероятности;
- г) теория статистических решений.

3. Управленческое решение это:

- а) некоторый процесс, сказывающийся из ряда отдельных актов и процедур;
- б) акт выбора альтернативы или действия;
- в) действие руководства организации, ведущее к разрешению противоречия и изменению ситуации;
- г) верно все вышеперечисленные

4. Эвристические методы обработки информации при разработке управленческих решений основаны на:

- а) оценке вероятностей наступления событий;
- б) интуиции, обобщениях, опыте, ассоциациях;
- в) методах математического прогнозирования;
- г) нет правильного ответа.

5. Условия неопределенности при решении хозяйственной ситуации возникают в следствие:

- а) отсутствия полной информации;
- б) неправильного прогноза развития ситуации;
- в) отсутствия анализа ситуации;
- г) неправильной стратегии управления рисками.

6. Стратегические управленческие решения направлены на:

- а) реализацию конкретной цели;
- б) будущее развитие объекта управления;
- в) текущее развитие объекта управления;
- г) выбор средств достижения конкретной цели.

Пример практического задания

Презентация: алгоритм и рекомендации по созданию презентации

Алгоритм создания презентации

- 1 этап – определение цели презентации;
- 2 этап – подробное раскрытие информации,
- 3 этап - основные тезисы, выводы.

Следует использовать 10-15 слайдов.

При этом: - первый слайд – титульный. Предназначен для размещения названия презентации, имени докладчика и его контактной информации; - на втором слайде необходимо разместить содержание презентации, а также краткое описание основных вопросов; - все оставшиеся слайды имеют информативный характер.

Обычно подача информации осуществляется по плану: тезис – аргументация – вывод. Рекомендации по созданию презентации:

1. Читабельность (видимость из самых дальних уголков помещения и с различных устройств), текст должен быть набран 24-30-ым шрифтом.
2. Тщательно структурированная информация.
3. Наличие коротких и лаконичных заголовков, маркированных и нумерованных списков.
4. Каждому положению (идее) надо отвести отдельный абзац.
5. Главную идею надо выложить в первой строке абзаца.
6. Использовать табличные формы представления информации (диаграммы, схемы) для иллюстрации важнейших фактов, что даст возможность подать материал компактно и наглядно.
7. Графика должна органично дополнять текст.
8. Выступление с презентацией длится не более 10 минут.

5. Учебно-методическое обеспечение и планирование самостоятельной работы обучающихся

Таблица 3

№ темы	Темы	Формы СРС, включая требования к подготовке к занятиям
1.	Основы методологии принятия решений.	Чтение обязательной и дополнительной литературы
2.	Процесс разработки, принятия и реализации управленческих решений.	Чтение обязательной и дополнительной литературы Проработка лекций
3.	Моделирование и модели принятия управленческих решений. Методы диагностики проблем.	Чтение обязательной и дополнительной литературы Проработка лекций
4.	Методы выявления (генерирования) альтернатив. Методы оценки и выбора альтернатив.	Чтение обязательной и дополнительной литературы Проработка лекций
5.	Методы реализации управленческих решений в управлении операционной (производственной) деятельностью организаций.	Чтение обязательной и дополнительной литературы Проработка лекций
6.	Методы оценки эффективности управленческих решений.	Чтение обязательной и дополнительной литературы Проработка лекций

Порядок выполнения каждого вида самостоятельной работы:

1. Изучение лекционного материала по теме;
2. Изучение рекомендованной основной и дополнительной литературы;
3. Ответы на пункты плана для практических занятий.

Контроль за самостоятельной работой осуществляется при работе на практических занятиях.

6. Промежуточная аттестация по дисциплине (модулю)

6.1. Оценочные материалы для проведения промежуточной аттестации по дисциплине (модулю)

Вопросы для экзамена:

1. Значение сущность и функции решений.
2. Интеллектуальная деятельность при разработке решений.
3. Информационное обеспечение решений и информационная безопасность.
4. Сочетание формального и неформального аспектов в разработке решений.
5. Классификация решений.
6. Типология решений.
7. Свойства качественных решений.
8. Условия и факторы качества решений.
9. Технология разработки решений.
10. Разновидности математических моделей и их использование.
11. Методология процесса разработки решений.
12. Организация разработки решений.
13. Взаимосвязь целей и решений.
14. Альтернативы достижения целей и выбор решения.
15. Взаимосвязь стратегических и тактических решений.
16. Выявление управляемых факторов и определение альтернатив.
17. Сравнение альтернатив и выбор решения.
18. Анализ альтернатив при разработке групповых решений.
19. Воздействие факторов внешней среды на функционирование предприятия.
20. Элементы внутренней среды предприятия.
21. Классификация ситуаций и проблем.
22. Прогнозирование состояния и воздействия на предприятие внешней среды.
23. Источники и виды неопределенности
24. Риск и его разновидности.
25. Анализ и оценка последствий риска.
26. Меры по снижению возможного риска.
27. Разработка решений при неопределенности ситуации.
28. Оценки степени риска.
29. Организация выполнения принятых решений.
30. Значение, функции и виды контроля.
31. Методы контроля и механизм его осуществления.
32. Особенности оценки эффективности решений.
33. Методологические подходы к оценке эффективности решений.
34. Сущность и виды ответственности.
35. Регламентное управление и разделение ответственности.

6.2. Критерии оценивания компетенции:

Таблица 4

№ п/п	Код и наименование компетенции	Компонент (знаниевый/функциональный)	Оценочные материалы	Критерии оценивания
1.	ОПК-3 «Способен разрабатывать обоснованные организационно-управленческие решения с учетом	Знает современные методы разработки и обоснования	Практические задания, тестовые задания, вопросы к экзамену	Компетенция сформирована: при правильности и полноте ответов на теоретические вопросы, при глубине понимания вопроса и

	их социальной значимости, содействовать их реализации в условиях сложной и динамичной среды и оценивать их последствия»	управленческих решений Знает методы реализации и инструментарий для анализа внешней и внутренней среды компании для принятия управленческих решений. Умеет на практике использовать методы и модели принятия решений с учетом социальной значимости. Умеет использовать сложную и динамичную среду для принятия управленческих решений.	правильности выполнения предложенных заданий. Шкала критериев согласно требованиям п.4.29 "Положения о текущем контроле успеваемости и промежуточной аттестации обучающихся ФГАОУ ВО "ТюмГУ".
--	---	--	--

7. Учебно-методическое и информационное обеспечение дисциплины (модуля)

7.1. Основная литература

1. Бережная, Е. В. Методы и модели принятия управленческих решений: учеб. пособие / Е.В. Бережная, В.И. Бережной. — М. : ИНФРА-М, 2019. — 384 с. + Доп. материалы [Электронный ресурс; Режим доступа <http://www.znaniium.com>]. — (Высшее образование: Бакалавриат). — www.dx.doi.org/10.12737/975. - ISBN 978-5-16-006914-2. - Текст : электронный. - URL: <https://znaniium.com/catalog/product/1012452> (дата обращения 28.05.2020)

2. Кузнецова, Н. В. Методы принятия управленческих решений : учебное пособие / Н. В. Кузнецова. — Москва : ИНФРА-М, 2019. — 222 с. — (Высшее образование: Бакалавриат). - ISBN 978-5-16-010495-9. - Текст : электронный. - URL: <https://znaniium.com/catalog/product/1006742> (дата обращения 28.05.2020)

3. Дополнительная литература

1. Жукова, Г. С. Математические методы принятия управленческих решений : учебное пособие / Г.С. Жукова. — Москва : ИНФРА-М, 2021. — 212 с. — (Высшее образование: Бакалавриат). — DOI 10.12737/1084987. - ISBN 978-5-16-016169-3. - Текст : электронный. - URL: <https://znaniium.com/catalog/product/1084987> (дата обращения 28.05.2020)

2. Методы принятия управленческих решений : учебное пособие / В. Л. Сендеров, Т. И. Юрченко, Ю. В. Воронцова, Е. Ю. Бровцина. — Москва : ИНФРА-М, 2021. — 227 с. — (Высшее образование: Бакалавриат). - ISBN 978-5-16-011735-5. - Текст : электронный. - URL: <https://znaniium.com/catalog/product/1145303> (дата обращения 28.05.2020)

7.2. Интернет-ресурсы

1. Научная электронная библиотека [Электронный ресурс]. – Режим доступа: <http://elibrary.ru>
2. Официальный сайт Института современного развития (ИНСОР) [Электронный ресурс]. – Режим доступа: <http://insor-russia.ru>
3. Официальный сайт Министерства экономического развития РФ [Электронный ресурс]. – Режим доступа: <http://www.economy.gov.ru>
4. Официальный сайт Экономической экспертной группы [Электронный ресурс]. – Режим доступа: <http://www.eeg.ru>
5. Федеральный образовательный портал «Экономика. Социология. Менеджмент» [Электронный ресурс]. – Режим доступа: <http://ecsocman.hse.ru/>
6. АКДИ Экономика и жизнь [Электронный ресурс]. – Режим доступа: <http://www.akdi.ru/>
7. Информационно-аналитический портал "Наследие" [Электронный ресурс]. – Режим доступа: <http://www.nasledie.ru/>

7.4 Современные профессиональные базы данных и информационные справочные системы:

1. База данных ООО «ИВИС» - <https://dlib.eastview.com/browse>
2. Электронная библиотека Grebennikon - <https://grebennikon.ru/>
3. Межвузовская электронная библиотека (МЭБ) - <https://icdlib.nspu.ru/>
4. Национальная электронная библиотека - <https://rusneb.ru/>

8. Перечень информационных технологий, используемых при осуществлении образовательного процесса по дисциплине (модулю)

Интернет, доступ в информационно-образовательную среду ТюмГУ (к учебным планам и рабочим программам, к изданиям электронной библиотечной системы и электронным образовательным ресурсам).

Лицензионное программное обеспечение, в том числе отечественного производства: платформа для электронного обучения Microsoft Teams.

Свободно распространяемое программное обеспечение, в том числе отечественного производства.

9. Технические средства и материально-техническое обеспечение дисциплины (модуля)

Учебные аудитории для проведения занятий лекционного и семинарского типа, консультаций, текущего контроля и промежуточной аттестации, а также помещения для самостоятельной работы. Для проведения занятий лекционного типа необходимо демонстрационное оборудование. Помещения для самостоятельной работы обучающихся должны быть оснащены компьютерной техникой с возможностью подключения к сети "Интернет" и обеспечением доступа в электронную информационно-образовательную среду.

МИНИСТЕРСТВО НАУКИ И ВЫСШЕГО ОБРАЗОВАНИЯ
РОССИЙСКОЙ ФЕДЕРАЦИИ
Федеральное государственное автономное образовательное учреждение
высшего образования
«ТЮМЕНСКИЙ ГОСУДАРСТВЕННЫЙ УНИВЕРСИТЕТ»

УТВЕРЖДАЮ
Заместитель директора по
учебно-методической работе
Финансово-экономического
института
 О.А.Кузьменко/
23.06.2021

ОБЩИЙ МЕНЕДЖМЕНТ И ДЕЛОВЫЕ НАВЫКИ МЕНЕДЖЕРА
Рабочая программа дисциплины
для обучающихся по направлению 38.03.02 Менеджмент
Направленность (профиль): Общий и функциональный менеджмент
формы обучения очная, очно-заочная

Ужахова Л. М. Общий менеджмент и деловые навыки менеджера. Рабочая программа дисциплины для обучающихся по направлению подготовки 38.03.02 Менеджмент, направленность (профиль): Общий и функциональный менеджмент, форма обучения очная, очно-заочная. Тюмень, 2021.

Рабочая программа дисциплины опубликована на сайте ТюмГУ:
<http://www.utmn.ru/sveden/education/#>.

1. Пояснительная записка

Природа управления и организации существенно изменяются, и испытывает влияние новых идей и технологий. Вследствие того, что менеджеры постоянно пытаются адаптироваться к новым формам управления и организации, возникают вызовы, с которыми им также нужно уметь справляться. С учетом этого структура курса спроектирована таким образом, чтобы предоставить базовые модели и способы мышления, и позволить критически подойти к выбору пути осмысления в профессиональной деятельности менеджера. А также объединены концептуальные знания об управлении людьми и организациями с возможностями развития практических навыков, которые помогут действовать в качестве работника и роли менеджера.

Целью является получение студентами теоретических знаний и приобретение первичных практических навыков профессиональной управленческой деятельности в современной организации.

Задачами курса являются - изучение:

- основных подходов и концепций менеджмента организаций;
- содержания и особенностей реализации ролей менеджера и лидера в деятельности организации;
- принципов, функций и методов менеджмента, основных теорий и концепций мотивации и эффективности менеджмента;
- содержания, классификации и особенностей принятия управленческих решений, форм и методов коммуникаций.

1.1. Место дисциплины (модуля) в структуре образовательной программы

Данная дисциплина входит в блок 1 Дисциплины (модули), обязательной части. Рассматривается как база для лучшего освоения дисциплин «Теория организации и организационное поведение», «Информационный менеджмент», «Методы разработки и принятия управленческих решений», «Стратегический менеджмент», «Управление человеческими ресурсами», «Управление операциями», «Финансовый менеджмент», «Стратегический менеджмент», «Антикризисное управление», а также обучает использованию соответствующего инструментария для успешного прохождения практики по получению первичных профессиональных умений и навыков, преддипломной практики и написания выпускной квалификационной работы.

1.2. Компетенции обучающегося, формируемые в результате освоения данной дисциплины (модуля)

Код и наименование компетенции	Код и наименование части компетенции (при наличии паспорта компетенций)	Планируемые результаты обучения: (знаниевые/функциональные)
ОПК-1: способен решать профессиональные задачи на основе знаний (на промежуточном уровне) экономической, организационной и управленческой теории	Паспорт компетенций отсутствует	Знает основные концепции и модели менеджмента, позволяющие успешно решать профессиональные задачи Умеет применять знания концепций и моделей менеджмента для успешного решения профессиональных задач
ОПК-3: способен разрабатывать обоснованные	Паспорт компетенций отсутствует	Знает основные подходы, принципы, этапы, факторы, методы реализации основных функций менеджмента,

<p>организационно-управленческие решения с учетом их социальной значимости, содействовать их реализации в условиях сложной и динамичной среды и оценивать их последствия</p>		<p>принятия управленческих решений и коммуникаций, в условиях сложной и динамичной среды и оценивать их последствия</p> <p>Умеет систематизировать и уместно применять подходы, принципы и методы реализации основных функций менеджмента, принятия управленческих решений и коммуникаций, с учетом условий сложной и динамичной среды и оценивать их последствия</p>
--	--	---

2. Структура и объем дисциплины

Таблица 1

Структура и объем дисциплины для обучающихся по очной форме обучения

Вид учебной работы	Всего часов (академические часы)	Часов в семестре (академические часы)
		1
Общий объем зач. ед. час	4	4
	144	144
Из них:		
Часы контактной работы (всего):	66	66
Лекции	32	32
Практические занятия	32	32
Лабораторные / практические занятия по подгруппам	0	0
Консультации и иная контактная работа	2	2
Часы внеаудиторной работы, включая самостоятельную работу обучающегося	78	78
Вид промежуточной аттестации (зачет, диф. зачет, экзамен)	экзамен	экзамен

Таблица 2

Структура и объем дисциплины для обучающихся по очно-заочной форме обучения

Вид учебной работы	Всего часов (академические часы)	Часов в семестре (академические часы)
		1
Общий объем зач. ед. час	4	4
	144	144
Из них:		
Часы контактной работы (всего):	22	22
Лекции	10	8
Практические занятия	10	8
Лабораторные / практические занятия по подгруппам	0	0
Консультации и иная контактная работа	2	2

Часы внеаудиторной работы, включая самостоятельную работу обучающегося	122	128
Вид промежуточной аттестации (зачет, диф. зачет, экзамен)	экзамен	экзамен

3. Система оценивания

3.1. Для текущего контроля применяется 100-балльная система оценивания. Баллы проставляются за посещение практических занятий и активную работу на них, а также за выполненные письменных работ, практических заданий и кейсов по каждой теме дисциплины. Результаты текущего контроля учитываются при промежуточной аттестации. Перевод баллов в оценки осуществляется по следующей шкале: от 91 до 100 баллов – «отлично»; от 76 до 90 баллов – «хорошо»; от 61 до 75 баллов – «удовлетворительно». Обучающиеся, не набравшие достаточного количества баллов для оценки, сдают экзамен в период экзаменационной сессии. Форма проведения экзамена – устный ответ по выбранному экзаменационному билету.

4. Содержание дисциплины

4.1. Тематический план дисциплины

Таблица 3

Тематический план дисциплины для обучающихся по очной форме обучения

№ п/п	Наименование тем и/или разделов	Объем дисциплины (модуля), час.				
		Всего	Виды аудиторной работы (академические часы)			Консультация и иная контактная работа
			Лекции	Практические занятия	Лабораторные / практические занятия по подгруппам	
1	2	3	4	5	6	7
1	История управленческой мысли: традиционные учения о менеджменте. Классические школы менеджмента	8	2	2	0	0
2	Системные, ситуационные концепции менеджмента (конец 20 - начало 21 века). Современные концепции менеджмента	8	2	2	0	0
3	Системный подход в менеджменте	8	2	2	0	0
4	Организация как система.	8	2	2	0	0

	Концепция заинтересованных сторон.					
5	Внутренняя и внешняя среда организации	8	2	2	0	0
6	Управление и менеджмент. Национальные модели менеджмента	8	2	2	0	0
7	Менеджмент как профессиональный вид деятельности. Карьерные стратегии менеджеров	8	2	2	0	0
8	Менеджер-профессиональный управляющий.	8	2	2	0	0
9	Деловые навыки и компетенции современного менеджера. Менеджер и лидер	8	2	2	0	0
10	Планирование как функция менеджмента	8	2	2	0	0
11	Организация как функция менеджмента. Координация как функция менеджмента	8	2	2	0	0
12	Мотивация как функция менеджмента	8	2	2	0	0
13	Контроль как функция менеджмента	8	2	2	0	0
14	Принятие решений в организации	8	2	2	0	0
15	Информация и коммуникации как основа принятия управленческих решений	8	2	2	0	0

16	Эффективность менеджмента	6	2	2	0	0
17	Экзамен	2	0	0	0	2
	Итого (часов)	146	32	32	0	2

Таблица 4

Тематический план дисциплины для обучающихся по очно-заочной форме обучения

№ п/п	Наименование тем и/или разделов	Объем дисциплины (модуля), час.				
		Всего	Виды аудиторной работы (академические часы)			Консультация и иная контактная работа
			Лекции	Практические занятия	Лабораторные/ практические занятия по подгруппам	
1	2	3	4	5	6	7
1	История управленческой мысли: традиционные учения о менеджменте	9	0,5	0,5	0	0
2	Системные, ситуационные концепции менеджмента (конец 20 - начало 21 века). Современные концепции менеджмента	9	0,5	0,5	0	0
3	Системный подход в менеджменте	9	0,5	0,5	0	0
4	Организация как система. Концепция заинтересованных сторон	9	0,5	0,5	0	0
5	Внутренняя и внешняя среда организации	9	1	1	0	0
6	Управление и менеджмент. Национальные модели менеджмента	4,5	0,5	0	0	0
7	Менеджмент как профессиональный вид деятельности.	9	0,5	0,5	0	0

	Карьерные стратегии менеджеров					
8	Менеджер-профессиональный управляющий	9	0,5	0,5	0	0
9	Деловые навыки и компетенции современного менеджера. Менеджер и лидер	4,5	0,5	0	0	0
10	Планирование как функция менеджмента	9	0,5	0,5	0	0
11	Организация как функция менеджмента. Координация как функция менеджмента	9	1	1	0	0
12	Мотивация как функция менеджмента	9	1	1	0	0
13	Контроль как функция менеджмента	9	0,5	0,5	0	0
14	Принятие решений в организации	9	0,5	0,5	0	0
15	Информация и коммуникации как основа принятия управленческих решений	9	0,5	0,5	0	0
16	Эффективность менеджмента	7	1	1	0	0
17	Экзамен	2	0	0	0	2
	Итого (часов)	146	10	10	0	2

4.2. Содержание дисциплины (модуля) по темам

Тема 1. "История управленческой мысли: традиционные учения о менеджменте"

Эволюция взглядов на менеджмент: Древний мир, Средневековье и Новое время, промышленная революция и производственные отношения, 7 управленческих революций. Традиционные учения о менеджменте:

Основные положения и представители научной школы менеджмента (Ф. Тейлор, Г.Гантт, Ф. и Л.Гилбреты, Г.Эмерсон, Г.Форд)

Основные положения и представители административной школы менеджмента (А.Файоль)

Основные положения и представители школы психологии и человеческих отношений (Э. Мэйо, М.П. Фоллетт, пирамида потребностей А. Маслоу, теория X и Y Д. Макгрегор);

Организационные теории (М. Вебер)

Тема 2. "Системные, ситуационные концепции менеджмента (конец 20 - начало 21 века). Современные концепции менеджмента"

Основные положения концепции управления по целям П.Друкера.

Модель "7-S" Т.Питерс и Р.Уотерман, Р.Паскаль и Э.Атос.

Теория ситуационного управления П.Лоуренс и Дж.Лорш.

Теория Z Оучи.

Всеобщее управление качеством Total Quality Management TQM

Система сбалансированных показателей Balanced Scorecard BSC

Реинжиниринг бизнес-процессов Business Process Reengineering BPR / Business Process Management BPM

Концепция управления знанием Knowledge Management

Концепция обучающейся организации Learning Organization

Концепция виртуальной организации и дистанционного управления Virtual Management/ Virtual Organization

Тема 3. "Системный подход в менеджменте. "

Понятие "система", свойства и виды систем. Входы, выходы и границы операционной системы. Определение и виды организационных подсистем.

Тема 4. " Организация как система. Концепция заинтересованных сторон "

Определение и цели организаций в соответствии с секторами экономики. Признаки и социальные функции. Классификация организаций. Организационно-правовые формы.

Тема 5. "Внутренняя и внешняя среда организации"

Внутренние переменные организации и их характеристики; миссия, цели, задачи, ресурсы, структуры, технологии и люди: определение, характеристика и классификация. Внешняя среда организации: определение, свойства, виды, характеристика факторов. Методы анализа среды организации.

Тема 6. "Управление и менеджмент. Национальные модели менеджмента"

Содержание управленческой деятельности. Объект и субъект управления. системы, механизмы и процессы менеджмента. Основные подходы к определению сущности менеджмента. Отличительные черты менеджмента. Виды и методы менеджмента.

Тема 7. "Менеджмент как профессиональный вид деятельности. Карьерные стратегии менеджеров"

Подходы к определению менеджмента, содержание, особенности, виды и методы менеджмента.

Тема 8. "Менеджер- профессиональный управляющий"

Содержание и специфика управленческого труда. Типы и квалификационные уровни менеджеров. Роли менеджеров

Тема 9. " Деловые навыки и компетенции современного менеджера. Менеджер и лидер"

Компетенции и деловые качества менеджера. Менеджер и стиль управления. Менеджер и лидер.

Тема 10. "Планирование как функция менеджмента"

Концепция функции планирования. Модель процесса стратегического планирования. Планирование времени менеджера.

Тема 11. "Организация как функция менеджмента. Координация как функция менеджмента."

Принципы и содержание организационной деятельности менеджера. Организационные полномочия. Координация как функция менеджмента. Координационные механизмы управления.

Тема 12. "Мотивация как функция менеджмента"

Подходы к определению, основные элементы мотивации. Основные группы теорий мотивации: первоначальные, содержательные, процессуальные и их характеристика.

Тема 13. "Контроль как функция менеджмента"

Определение, этапы процесса контроля. Направления и виды контроля. Современные формы контроля. Порочный круг контроля.

Тема 14. "Принятие решений в организации"

Определение, подходы, требования и виды управленческих решений. Процесс принятия управленческих решений.

Тема 15. "Информация и коммуникации как основа принятия управленческих решений"

Определение, виды, свойства информации. Определение, виды и этапы процесса коммуникаций. Коммуникационные стили. Эффективность коммуникаций и направления их совершенствования.

Тема 16. "Эффективность менеджмента"

Понятие, сущность, принципы, факторы эффективности менеджмента. Оценка и измерение эффективности менеджмента. Модели эффективности менеджмента.

Планы практических занятий

Тема 1. " История управленческой мысли: традиционные учения о менеджменте"

Выступление групп студентов в рамках выбранной школы менеджмента, обсуждение результатов, дискуссия.

Тема 2. " Системные, ситуационные концепции менеджмента (конец 20 - начало 21 века). Современные концепции менеджмента"

Выступление групп студентов в рамках выбранной школы менеджмента, обсуждение результатов, дискуссия. Письменная работа по школам и концепциям менеджмента.

Тема 3. "Системный подход: инструменты анализа"

Кейс : "Компания WonderTech", презентация групповых работ.

Тема 4. " Организация как система. Концепция заинтересованных сторон"

Основные положения концепции заинтересованных сторон (стейкхолдеров), методы анализа и этапы управления. Кейс: "Отношение заинтересованных сторон к устранению компанией ВР последствий аварии на глубоководной скважине": изучение материалов кейса и других доп.источников.

Тема 5. " Внутренняя и внешняя среда организации"

Кейс: "Отношение заинтересованных сторон к устранению компанией ВР последствий аварии на глубоководной скважине": групповые выступления студентов по поставленным вопросам кейса.

Тема 6. " Управление и менеджмент. Национальные модели менеджмента"

Групповые презентации студентов по одной на выбор модели менеджмента: российской, американской, японской, европейской, корейской, китайской и др.

Тема 7. "Менеджмент как профессиональный вид деятельности. Карьерные стратегии менеджеров"

Работа в группе, презентация результатов и обсуждение (по материалам статьи Лютенса и Адизеса). Письменная работа по теме: Управление и менеджмент.

Тема 8. " Менеджер- профессиональный управляющий"

Индивидуальное выступление/презентация студентов по выбранному менеджеру. Письменная работа по теме: Менеджер-профессиональный управляющий.

Тема 9. " Деловые навыки и компетенции современного менеджера. Менеджер и лидер "
Деловая игра: "Построить мост". Тестирование на выявление навыков лидерства и типа лидера.

Тема 10. "Планирование как функция менеджмента"

Групповая работа студентов по разработке плана работы отдела. Письменная работа по теме: Планирование.

Тема 11. "Организация как функция менеджмента. Координация как функция менеджмента"

На основе предложенной информации:

1. Сформулировать и оформить в виде дерева целей миссию, стратегическую цель, цели подсистем, задачи
2. Нарисовать 6 основных элементов в соответствии с подходом Минцберга
3. Выявить и описать основные механизмы координации

Тема 12. "Мотивация как функция менеджмента"

Индивидуальное решение поставленных в кейсе вопросов по проблемам мотивации сотрудника. Устный опрос по теме.

Тема 13. "Контроль как функция менеджмента"

Кейс: "Ремонт жилья": работа в группах, выступление по поставленным в кейсе вопросам, обсуждение результатов.

Тема 14. "Принятие решений в организации"

Кейс: "Продажи на стагнирующем рынке": работа в группах, презентация результатов, обсуждение. Опрос по теме.

Тема 15. "Информация и коммуникации как основа принятия управленческих решений"

Групповое решение задачи по оценке качества информации для принятия управленческого решения. Индивидуальное задание по анализу и оценке качества личных коммуникаций

Тема 16. "Эффективность менеджмента"

Кейс: "Будем бить баклуши": произвести необходимые расчеты по материалам кейса. Индивидуальное задание по модели ССП.

Образцы средств для проведения текущего контроля

Тема 1. "Классические школы менеджмента"

Используя определения менеджмента и управления, рассмотренные на лекции, определите, к какой школе или подходу к менеджменту относится то или иное высказывание. Полученные результаты занесите в табл.

N п/п	Название школы или подхода к менеджменту	Отобранные определения
1	Школа научного управления	
2	Классическая школа управления	
3	Школа человеческих отношений и поведенческих наук	
4	Школа науки управления, количественная школа	
5	Процессный подход	
6	Системный подход	
7	Ситуационный подход	

Тема 6. "Управление и менеджмент. Национальные модели менеджмента "

В компании, которая занимается производством и продажей продуктов для детского питания в странах Западной Европы, возникла проблема с реализацией товаров. В итоге прекратился рост прибыли. Основная причина состояла в том, что в результате повышения уровня жизни населения стран Западной Европы продолжительность жизни там увеличилась, однако рождаемость упала. Выпускаемые фирмой продукты для детского питания довольно дороги и потому доступны только для достаточно состоятельных слоев населения. Вопрос: какие функциональные инструменты менеджмента и в каких областях вы рекомендовали бы использовать?

Тема 10. "Планирование как функция менеджмента"

План работы информационно-аналитического отдела. Представьте, что вы — руководитель информационно-аналитического отдела, занимающегося поиском и обработкой информации, необходимой топ-менеджменту компании ОАО «Техно-Инвест» для принятия стратегических решений. Вашему отделу необходимо срочно подготовить доклад-презентацию о популярности среди молодежи современных интернет-планшетов. Доклад-презентация должен быть составлен на основе результатов предварительного анализа рынка. Он должен включать в себя презентацию в MS Power Point (с таблицами, диаграммами и т. п.) и доклад на 10–12 минут. Время, отводимое на подготовку доклада — один рабочий день. Распорядок работы отдела: рабочее время — 9.00–18.00; перерыв — 13.00–14.00. Кадровый состав: 1. Вы — руководитель отдела, опытный менеджер, хорошо знающий способности своих сотрудников. 2. Анна — секретарь-референт, опытный специалист по подготовке текстов, член Союза писателей г. Москвы. 3. Андрей — опытный инженер-программист, разработчик систем поиска информации в Интернете. 4. Николай — экономист, хорошо разбирающийся в специфике рынка информационных технологий. 5. Елена — математик, специалист по статистике, умеет строить удобные для восприятия диаграммы и графики. 6. Наталия — специалист по работе с изображениями и презентациями, опытный дизайнер, имеет сертификат пользователя MS Power Point.

Ресурсы и оборудование, имеющиеся в распоряжении отдела:

1. рабочее помещение на шесть человек;
2. персональный компьютер N 1 (с выходом в Интернет);
3. персональный компьютер N 2 (без выхода в Интернет);
4. цветной принтер;
5. носители информации (диски, флэш-карты и т. п.);
6. канцелярские принадлежности;
7. телефон;
8. компьютерный проектор с экраном. Задание: составьте план срочной работы вашего отдела на следующий рабочий день (см. представленный образец оформления плана).

5. Учебно-методическое обеспечение и планирование самостоятельной работы обучающихся

Таблица 5

№ Темы	Темы	Формы СРС, включая требования к подготовке к занятиям
1	История управленческой мысли: традиционные учения о менеджменте	Чтение обязательной и дополнительной литературы
2	Системные, ситуационные концепции менеджмента (конец 20 - начало 21 века). Современные концепции менеджмента	Проработка лекций Презентация

3	Системный подход в менеджменте	Чтение обязательной и дополнительной литературы
4	Организация как система. Концепция заинтересованных сторон	Проработка лекций Практическое задание Презентация
5	Внутренняя и внешняя среда организации	Чтение обязательной и дополнительной литературы
6	Управление и менеджмент. Национальные модели менеджмента	Проработка лекций Презентация
7	Менеджмент как профессиональный вид деятельности. Карьерные стратегии менеджеров	Чтение обязательной и дополнительной литературы Опрос
8	Менеджер- профессиональный управляющий	Проработка лекций Презентация
9	Деловые навыки и компетенции современного менеджера. Менеджер и лидер	Чтение обязательной и дополнительной литературы
10	Планирование как функция менеджмента	Проработка лекций Опрос Кейс
11	Организация как функция менеджмента. Координация как функция менеджмента	Чтение обязательной и дополнительной литературы Практическое задание
12	Мотивация как функция менеджмента	Проработка лекций Практическое задание Презентация
13	Контроль как функция менеджмента	Чтение обязательной и дополнительной литературы. Практическое задание
14	Принятие решений в организации	Проработка лекций Практическое задание
15	Информация и коммуникации как основа принятия управленческих решений	Чтение обязательной и дополнительной литературы Практическое задание
16	Эффективность менеджмента	Проработка лекций Расчетные задачи

Порядок выполнения каждого вида самостоятельной работы:

1. Изучение лекционного материала по теме
2. Изучение рекомендованной основной и дополнительной литературы
3. Использование рассмотренных учебных материалов при выполнении необходимых заданий по каждой теме дисциплины.

Контроль за самостоятельной работой осуществляется при выполнении обучающимся практических заданий, кейсов, презентаций.

6. Промежуточная аттестация по дисциплине (модулю)

6.1. Оценочные материалы для проведения промежуточной аттестации по дисциплине (модулю)

Форма проведения промежуточной аттестации: устный ответ.

Примерный перечень вопросов к экзамену:

1. Становление, развитие и основные положения школы научного управления (Ф.Тейлор, Г.Гантт, Ф. и Л. Гилбреты, Г.Эмерсон, Г.Форд и др.)
2. Становление, развитие и основные положения классической (административной) школы (А.Файоль, Л.Урвик, М.Вебер, Г.Черч, Дж.Муни и А.Рейли и др.)
3. Становление, развитие и основные положения школы психологии и человеческих отношений (М.П.Фоллетт, Ч.Барнард и др.)
4. Хоторнский эксперимент: характеристика этапов и основные открытия
5. Основные положения организационной теории М.Вебера
6. Основные положения и технология применения концепции управления по целям П.Друкера. Формирование целей по принципу SMART
7. Основные положения, элементы и этапы применения концепции «7-S»
8. Ситуационный подход в менеджменте: представители, содержание, применение
9. Системный подход в менеджменте. Определение, виды и свойства систем. Характеристики открытых систем. Входы, выходы и границы организации как открытой системы
10. Определение, виды и характеристики подсистем организации. Механизм образования формальных и неформальных подсистем организации. Функционально-целевые подсистемы.
11. Организация как объект управления: определение, признаки и социальные функции организации. Современное понимание организаций
12. Четыре подходы к классификации организаций, характеристика типов организации
13. Характеристика организационно-правовых форм организаций
14. Определение внутренней среды организации. Характеристики основных элементов внутренней среды
15. Определение, характеристики и свойства внешней среды организации. Система факторов макроокружения и деловой среды организации. Взаимодействие организации с внешней средой
16. Характеристика методов анализа факторов внутренней и внешней среды организации
17. Основные положения, особенности формирования и развития американской модели менеджмента
18. Основные положения, особенности формирования и развития японской модели менеджмента
19. Основные положения, особенности формирования и развития западноевропейской модели менеджмента
20. Основные положения, особенности формирования и развития российской модели менеджмента
21. Управление как вид деятельности: определение и содержание. Характеристика субъекта и объекта управления. Определение систем, процессов и механизмов управления
22. Менеджмент: подходы к определению. Основные признаки менеджмента как типа управления в условиях рыночной экономики.
23. Виды менеджмента: характеристика, особенности
24. Функциональные аспекты менеджмента: операционный, маркетинговый, финансовый, управление человеческими ресурсами
25. Методы менеджмента: определение, характеристика и особенности применения
26. Концепция заинтересованных сторон (стейкхолдеров): выявление, анализ и управление
27. Менеджер – профессиональный управляющий. Содержание и особенности профессиональной деятельности менеджера
28. Типы и квалификационные уровни менеджеров
29. Профессиональные и деловые качества менеджера
30. Роли менеджера: определение и классификация
31. Менеджер и лидер, менеджмент и лидерство: определение и отличия. Теории лидерства

32. Менеджер и стиль управления
33. Определение, задачи, принципы планирования. Основные этапы процесса планирования в организации
34. Виды планирования и планов
35. Модель стратегического планирования. Стратегическое планирование как рациональный и итерационный процесс
36. Планирование времени менеджера: определение, принципы, подходы и методы
37. Организационная и координирующая деятельность менеджера. Содержание и принципы построения модели Дерево целей.
38. Координационные механизмы Г.Минцберга: характеристика и особенности применения
39. Определение и основные элементы мотивации. Классификация основных теорий мотивации
40. Содержание и особенности применения теорий иерархии потребностей А.Маслоу, ERG К.Альдерфера, Д.МакКлеланда
41. Содержание и особенности применения теорий X, Y, Z
42. Содержание и особенности применения двухфакторной теории Герцберга
43. Содержание и особенности применения теории ожидания В.Врума, теории постановки целей Эдвина Локка, теории справедливости Стейси Адамса
44. Содержание и особенности применения комплексной модели мотивации Портера-Лоулера
45. Подходы к определению контроля как функции менеджмента. Характеристика этапов процесса контроля
46. Характеристика типов контроля
47. Характеристика современных форм контроля
48. Эффективная система контроля: определение и принципы
49. Понятие и классификация управленческих решений
50. Процесс принятия решений в организации, характеристика основных этапов и факторов
51. Информационное обеспечение менеджмента: определение, виды и формы предоставления информации. Специфика информации как ресурса управления. Признаки качественной информации.
52. Понятие и виды коммуникаций
53. Формы деловых коммуникаций: характеристика и современное понимание
54. Коммуникационный процесс: определение и характеристика основных элементов и этапов
55. Эффективность коммуникационных процессов и направления их совершенствования
56. Особенности и барьеры организационных коммуникаций
57. Особенности и барьеры межличностных коммуникаций
58. Определение и типы коммуникационных стилей
59. Понятие, основные виды эффективности менеджмента
60. Модели эффективности менеджмента

6.2 Критерии оценивания компетенций:

Таблица 6

Карта критериев оценивания компетенций

№ п/п	Код и наименование компетенции	Индикаторы достижения компетенций, соотнесенные с планируемыми	Оценочные материалы	Критерии оценивания

		результатами обучения		
1.	ОПК-1: способен решать профессиональные задачи на основе знаний (на промежуточном уровне) экономической, организационной и управленческой теории	Знает основные концепции и модели менеджмента, позволяющие успешно решать профессиональные задачи Умеет применять знания концепций и моделей менеджмента для успешного решения профессиональных задач	Опрос на практическом занятии Кейс (практическое задание) Задачи Вопросы к экзамену (1-60 шт.)	Компетенция сформирована: при правильности и полноте ответов на теоретические вопросы, при глубине понимания вопроса и правильности выполнения предложенных заданий. Шкала критериев согласно требованиям п.4.29 "Положения о текущем контроле успеваемости и промежуточной аттестации обучающихся ФГАОУ ВО "ТюмГУ".
2.	ОПК-3: способен разрабатывать обоснованные организационно-управленческие решения с учетом их социальной значимости, содействовать их реализации в условиях сложной и динамичной среды и оценивать их последствия	Знает основные подходы, принципы, этапы, факторы, методы реализации основных функций менеджмента, принятия управленческих решений и коммуникаций, в условиях сложной и динамичной среды и оценивать их последствия Умеет систематизировать и уместно применять подходы, принципы и методы реализации основных функций менеджмента, принятия управленческих решений и коммуникаций, с учетом условий сложной и динамичной среды и оценивать их последствия	Опрос на практическом занятии Кейс (практическое задание) Задачи Вопросы к экзамену (1-60 шт.)	Компетенция сформирована: при правильности и полноте ответов на теоретические вопросы, при глубине понимания вопроса и правильности выполнения предложенных заданий. Шкала критериев согласно требованиям п.4.29 "Положения о текущем контроле успеваемости и промежуточной аттестации обучающихся ФГАОУ ВО "ТюмГУ".

7. Учебно-методическое и информационное обеспечение дисциплины (модуля)

7.1. Основная литература:

1. История менеджмента : учеб. пособие / Э.М. Коротков, А.А. Беляев, Е.М. Трененков [и др.] ; под ред. Э.М. Короткова. — Москва : ИНФРА-М, 2018 — 240 с. — (Высшее образование: Бакалавриат). — www.dx.doi.org/10.12737/1077. - ISBN 978-5-16-003803-2. - Текст : электронный. - URL: <https://znanium.com/catalog/product/930259> (дата обращения: 27.05.2021).

7.2 Дополнительная литература:

1. Виханский, О. С. Менеджмент: Учебник / Виханский О.С., Наумов А.И., - 6-е изд., перераб. и доп - Москва : Магистр, НИЦ ИНФРА-М, 2020. - 656 с. - ISBN 978-5-9776-0320-1. - Текст : электронный. - URL: <https://znanium.com/catalog/product/1064558> — (дата обращения: 27.05.2021).
2. Ужахова, Лейла Магомедовна. Основы менеджмента: [учебное пособие для студентов всех форм обучения в том числе заочной с применением дистанционных технологий, по направлению "Менеджмент" и специальности "Менеджмент организации"] / Л. М. Ужахова; М-во образования и науки РФ, Тюм. гос. ун-т, Ин-т дистанц. образования, Междунар. ин-т финансов, упр. и бизнеса. — 2-е изд., перераб. и доп. — Тюмень: Изд-во Тюм. гос. ун-та, 2010. — 2-Лицензионный договор №456 / 2017-03-20. — Доступ по паролю из сети Интернет (чтение). — <URL:https://library.utmn.ru/dl/PPS/Uzhahova_456_UP_2010.pdf>. (дата обращения: 27.05.2021).

7.3 Интернет-ресурсы:

1. Эксперт. (<http://www.expert.ru>)
2. Секрет фирмы. (<http://www.sf-online.ru>)
3. Профиль. (<http://www.profile.ru>)
4. Бизнес-журнал. (<http://offline.business-magazine.ru>)
5. Компания. (<http://www.ko.ru>)
6. Менеджмент сегодня. (http://www.grebennikov.ru/management_today.phtml)
7. Менеджмент в России и за рубежом. (<http://www.dis.ru/manag/>)
8. Генеральный Директор. (<http://www.gd.ru>)
9. Консультант. (<http://www.berator.ru/consultant>)
10. Управление компанией. (<http://www.zhuk.net>)
11. Консультант директора. (<http://www.infra-m.ru/live/periodicals.asp?id=67857>)
12. Экономические стратегии. (<http://www.inesnet.ru/magazine>)
13. Управление персоналом. (<http://www.top-personal.ru>)
14. Кадровик. (<http://www.kdelo.ru>)
15. Маркетинг в России и за рубежом. (<http://www.dis.ru/market>)

7.4 Современные профессиональные базы данных и информационные справочные системы:

Видеотека «Решение» <https://eduvideo.online/>

Межвузовская электронная библиотека (МЭБ) <https://icdlib.nspu.ru/>

Национальная электронная библиотека <https://rusneb.ru/>

8. Перечень информационных технологий, используемых при осуществлении образовательного процесса по дисциплине (модулю)

Интернет, доступ в информационно-образовательную среду ТюмГУ, включающую в себя доступ к учебным планам и рабочим программам, к изданиям электронной библиотечной системы и электронным образовательным ресурсам. Лицензионное ПО, в том числе отечественного производства:

платформа для электронного обучения Microsoft Teams.

Свободно распространяемые ПО, в том числе отечественного производства:

Adobe Reader;

7-Zip

9. Технические средства и материально-техническое обеспечение дисциплины

Учебные аудитории для проведения занятий лекционного и семинарского типа, консультаций, текущего контроля и промежуточной аттестации, а также помещения для самостоятельной работы. Для проведения занятий лекционного типа необходимо демонстрационное оборудование. Помещения для самостоятельной работы обучающихся должны быть оснащены компьютерной техникой с возможностью подключения к сети "Интернет" и обеспечением доступа в электронную информационно-образовательную среду.

МИНИСТЕРСТВО НАУКИ И ВЫСШЕГО ОБРАЗОВАНИЯ
РОССИЙСКОЙ ФЕДЕРАЦИИ
Федеральное государственное автономное образовательное учреждение
высшего образования
«ТЮМЕНСКИЙ ГОСУДАРСТВЕННЫЙ УНИВЕРСИТЕТ»

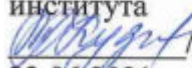
УТВЕРЖДАЮ
Заместитель директора по
учебно-методической работе
Финансово-экономического
института
 /О.А.Кузьменко/
23.06.2021

ОСНОВЫ ЛОГИСТИКИ

Рабочая программа

для обучающихся по направлению подготовки 38.03.02 Менеджмент
Направленность (профиль): Общий и функциональный менеджмент
формы обучения очная, очно-заочная

Шумилова Ю. А. Основы логистики. Рабочая программа дисциплины для обучающихся по направлению подготовки 38.03.02 Менеджмент, направленность (профиль): Общий и функциональный менеджмент, формы обучения очная, очно-заочная. Тюмень, 2021.

Рабочая программа дисциплины опубликована на сайте ТюмГУ: <http://www.utmn.ru/sveden/education/#>.

1. Пояснительная записка

Сегодня логистика стала неотъемлемой частью любого бизнеса. С экономической точки зрения под логистикой подразумевается система планирования и управления материальными, денежными и информационными потоками. Под этим понимается организация и координация процессов закупок, транспортировки, хранения и сбыта продукции. В данной дисциплине логистика рассматривается как совокупность технического и материального обеспечения деятельности организации с целью оптимизацию издержек всех функциональных областей предприятия. Логистика объединяет все многоступенчатые процессы в одну систему, а также обеспечивает взаимосвязанное управление и планирование всех подразделений организации.

Целью данного курса является формирование у студентов целостной системы мышления, знаний и умений в управлении материальными, информационными и финансовыми потоками в рыночных условиях.

Задачи дисциплины:

- сформировать теоретические и практические навыки в области логистики на уровне хозяйствующего субъекта и системы в целом;
- изучение понятий, задач и функций логистики;
- изучение концепций логистики, создания логистических систем и управления ими.

1.1. Место дисциплины (модуля) в структуре образовательной программы

Данная дисциплина входит в блок дисциплин обязательной части. Дисциплина изучается в 3 семестре.

Освоение курса «Основы логистики» предполагает предварительное знакомство студентов с содержанием учебной дисциплины «Экономическая теория», которая входит в блок обязательных дисциплин и изучается в 1 семестре.

Знания, умения и навыки, полученные в ходе изучения дисциплины «Основы логистики» могут быть полезны при освоении таких дисциплин, как «Логистика снабжения и управление запасами», «Логистика распределения», «Логистика производства», «Логистика складирования», «Логистика внешнеэкономической деятельности», изучаемых в 5-8 семестрах, а также при написании выпускной квалификационной работы.

1.2. Компетенции обучающегося, формируемые в результате освоения данной дисциплины

Код и наименование компетенции	Код и наименование части компетенции ¹	Планируемые результаты обучения: (знаниевые/функциональные)
ОПК-2. Способен осуществлять сбор, обработку и анализ данных, необходимых для решения поставленных управленческих задач, с использованием современного инструментария и интеллектуальных информационно-аналитических систем	Паспорт компетенций отсутствует	Знает механизмы и методы закупочной логистики, включая методы поиска, анализа и оценки поставщиков с использованием современного инструментария и интеллектуальных информационно-аналитических систем. Умеет определять потребность в материалах и размер закупок, правильно оформлять документы по заказам материалов, анализировать и оценивать поставщиков с использованием современного инструментария и

¹ Заполняется при необходимости

		интеллектуальных информационно-аналитических систем.
ПК-5. Способен планировать и осуществлять логистическую деятельность организации, анализировать взаимосвязи между функциональными областями логистики с целью подготовки рациональных логистических решений		<p>Знает основные понятия, объект, предмет, цели и задачи логистики, уровни развития логистики и характеристику основных сфер логистической деятельности.</p> <p>Знает основополагающие стратегии и правила распределительной логистики, функции и виды распределительных каналов и функции товародвижения.</p> <p>Знает основные задачи и функции складской логистики и особенности логистического процесса на складе.</p> <p>Знает базовые понятия транспортной логистики и сравнительную характеристику видов транспорта.</p> <p>Умеет осуществлять планирование производственных процессов в пространстве и времени.</p> <p>Умеет планировать и управлять издержками по содержанию запасов и складской системы.</p> <p>Умеет принимать решения по транспортировке на основе знаний о маршрутизации.</p> <p>Умеет формировать организационную структуру логистического управления на предприятии.</p>

2. Структура и объем дисциплины

Таблица 1.1

Очная форма обучения

Вид учебной работы		Всего часов (академические часы)	Часов в семестре (академические часы)
			3 семестр
Общая трудоемкость	зач. ед.	4	4
	час	144	144
Из них:			
Часы контактной работы (всего):		52	52
Лекции		16	16
Практические занятия		34	34
Лабораторные / практические занятия по подгруппам		0	0
Консультации и иная контактная работа		2	2

Часы внеаудиторной работы, включая самостоятельную работу обучающегося	72	72
Вид промежуточной аттестации (зачет, диф. зачет, экзамен)	Зачет	Зачет

Таблица 1.2

Очно-заочная форма обучения

Вид учебной работы		Всего часов (академические часы)	Часов в семестре (академические часы)
			3 семестр
Общая трудоемкость	зач. ед.	4	4
	час	144	144
Из них:			
Часы контактной работы (всего):		16	16
Лекции		6	6
Практические занятия		8	8
Лабораторные / практические занятия по подгруппам			
Консультации и иная контактная работа		2	2
Часы внеаудиторной работы, включая самостоятельную работу обучающегося		128	128
Вид промежуточной аттестации (зачет, диф. зачет, экзамен)		Зачет	Зачет

3. Система оценивания

Проверка теоретических знаний студента осуществляется в процессе сдачи зачёта, который проходит в устной форме по указанным в перечне вопросам, студенту задается 2 вопроса из списка вопросов к зачету. При сдаче зачёта учитывается посещение студентом семинарских занятий и активность участия в них, а также отметки, полученные при проведении текущего контроля.

Оценка «зачет» выставляется студенту, сформулировавшему достаточно полные и правильные ответы на поставленные вопросы. При ответе студент продемонстрировал владение основными терминами логистики, логически верно и аргументировано выстраивал свой ответ, знал содержание учебной и научной литературы. Студент также правильно ответил на уточняющие и дополнительные вопросы.

Оценка «незачет» выставляется студенту, если он не дал ответа хотя бы по одному вопросу, либо дал неверные, содержащие фактические ошибки ответы на все вопросы, не смог ответить на дополнительные и уточняющие вопросы. Оценка «незачет» ставится студенту, отказавшемуся отвечать или не явившемуся на зачёт.

Если студент во время подготовки к ответу пользовался запрещенными материалами (средства мобильной связи, карманные компьютеры, шпаргалки и т.д.) и данный факт установлен преподавателем, принимающим зачет, то ему также выставляется оценка «незачет».

4. Содержание дисциплины

4.1. Тематический план дисциплины

Таблица 2.1

Очная форма обучения

№ п/п	Наименование тем и/или разделов	Объем дисциплины (модуля), час.				
		Всего	Виды аудиторной работы (академические часы)			Консул ьтации и иная контакт ная работа
			Лекции	Практически е занятия	Лабораторные /практические занятия по подгруппам	
1	2	3	4	5	6	7
1.	Понятийный аппарат логистики и факторы ее развития	16	2	4	0	0
2.	Концепции логистики	16	2	4	0	0
3.	Закупочная логистика	16	2	4	0	0
4.	Логистика запасов	16	2	4	0	0
5.	Логистика складирования	16	2	4	0	0
6.	Логистика производственных процессов	16	2	4	0	0
7.	Логистика распределения и сбыта	16	2	4	0	0
8.	Транспортная логистика	16	2	4	0	0
9.	Логистика сервисного обслуживания	14	0	2	0	0
	Зачет	2	0	0	0	2
	Итого (часов)	144	16	34	0	0

Таблица 2.2

Очно-заочная форма обучения

№ п/п	Наименование тем и/или разделов	Объем дисциплины (модуля), час.				
		Всего	Виды аудиторной работы (академические часы)			Консул ьтации и иная контакт ная работа
			Лекции	Практически е занятия	Лабораторные /практические занятия по подгруппам	
1	2	3	4	5	6	7
1.	Понятийный аппарат логистики и факторы ее развития	24	2	0	0	0
2.	Концепции логистики	24	0	2	0	0
3.	Закупочная логистика	24	2	0	0	0
4.	Логистика запасов	24	0	2	0	0
5.	Логистика складирования	24	0	2	0	0
6.	Транспортная логистика	22	0	2	0	0
	Зачет	2	0	0	0	2
	Итого (часов)	144	4	8	0	0

4.2. Содержание дисциплины (модуля) по темам

Тема 1. Понятийный аппарат логистики и факторы ее развития.

Понятийный аппарат логистики. Объект, предмет, цель, основные понятия и задачи логистики в области запасов, транспортировки, складирования и складской обработки; а также информационного обеспечения. Основные принципы логистических систем. Ключевые проблемы и решения логистики в государственных и частном секторах экономики. Факторы развития логистики. Функциональные области логистики и их характеристика.

Тема 2. Концепции логистики

Эволюция концептуальных подходов к логистике, включая три периода развития систем товародвижения материальной продукции. Фундаментальные концепции в логистике: информационная; маркетинговая; интегральная. Тянущая и толкающая концепции в логистике.

Тема 3. Закупочная логистика

Задачи, функции и механизм закупочной логистики, сущность, основа экономической эффективности закупочной логистики, отношения с поставщиками, политика закупок, способы выбора поставщика, основные статьи издержек по содержанию складов, традиционная система снабжения, системы оперативного снабжения, их преимущества и недостатки.

Закупки по 223-ФЗ и 44-ФЗ. Основные отличия. Виды закупочных процедур.

Тема 4. Логистика запасов

Понятие запасов, их роли и назначения в производственном процессе, три вида товаро-материальных запасов, их классификация по месту нахождения, по исполняемой функции и по функции времени, задачи, решаемые классификацией запасов. Сущность метода ABC (Парето – анализ) при формировании запасов. Сущность неликвидных запасов.

Издержки, связанные с созданием и содержанием запасов, а также основные потери, связанные с отсутствием запасов. Нормирование запасов и способы расчета норм запасов.

Системы управления запасами: система с фиксированным размером заказа, критерий оптимизации размера заказа и факторы, влияющие на данный критерий, расчет оптимального размера заказа. Расчет параметров системы управления.

Система с фиксированным интервалом времени между заказами, способы определения интервала времени между заказами и расчет параметров системы управления запасами с фиксированным интервалом времени между заказами.

Преимущества и недостатки основных систем управления запасами.

Прочие системы управления запасами, базирующиеся на фиксации одного из двух возможных параметров – размера заказа или интервала времени между заказами.

Тема 5. Логистика складирования

Основные функции и задачи складов в логистической системе: преобразование производственного ассортимента в потребительский в соответствии со спросом, складирование и хранение, унитизация и транспортировка грузов, предоставление услуг.

Классификация складов, расчет площади складов. Определение потребности в подъемно-транспортном оборудовании, показатели работы складов и проблемы их

эффективного функционирования. Количество складов и размещение складской сети. Логистические затраты и их зависимость от количества складов.

Тема 6. Логистика производственных процессов.

Организация производственных систем: закономерности организации производственных систем, сущность, принципы, связь организации производства с наукой о проектировании, создании и развитии производственных процессов.

Организация материальных потоков в производстве: цели и пути повышения организованности, тактическая и стратегическая гибкость производственных систем, требования к организации и управлению материальными потоками.

Организация производственного процесса во времени и пространстве. Расчет длительности производственного цикла изготовления партии деталей. Расчет оптимального размера партии. Расчет длительности производственного цикла изделия.

Тема 7. Логистика распределения и сбыта

Сущность сбытовой (распределительной) логистики и ее связь с маркетингом. Каналы распределения товаров и их функции. Правила распределительной логистики. Определение оптимального размещения распределительного центра.

Тема 8. Транспортная логистика

Сущность и задачи транспортной логистики. Достоинства и недостатки отдельных видов транспорта. Транспортная документация. Маркировка грузов. Условия поставки Инкотермс

Тема 9. Логистика сервисного обслуживания

Сущность сервисного обслуживания, его объект деятельности. Классификация видов сервисного обслуживания. Критерии сервиса удовлетворения потребительского спроса: номенклатура и количество, качество, время, цена, надежность предоставления сервиса.

Критерии сервиса оказания услуг производственного назначения: номенклатура и количество, качество, цена, надежность предоставляемого сервиса.

Критерии сервиса послепродажного, информационного и финансово – кредитного обслуживания.

Влияние уровня сервиса удовлетворения потребительского спроса на прибыль предприятия и его оптимизация.

Планы практических занятий

Тема 1. Понятийный аппарат логистики и факторы ее развития

Вопросы для обсуждения:

1. Какие периоды развития прошла концепция логистики?
2. В чем заключается новизна логистики?
3. Какие критерии оценки оптимизации перевозок грузов были характерны для дологистического периода?
4. Назовите три концептуальных подхода к созданию логистических систем.
5. На каких принципах базируется логистика как наука и вид деятельности?
6. Назовите основные концептуальные функции и задачи логистики.
7. Дайте понятие логистической операции.
8. Перечислите основные функции логистики.

9. Раскройте сущность организационного и технологического направления в логистике.
10. Кратко охарактеризуйте следующие функциональные области логистики: закупочная, производственная, распределительная.
11. Кратко охарактеризуйте следующие функциональные области логистики: транспортная, информационная, складская.
12. Кратко охарактеризуйте следующие функциональные области логистики: управление запасами, сервисная, финансовая.
13. Назовите конкурентные логистические факторы, характерные для различных товаров.
14. Перечислите основные требования логистики. Дайте характеристику каждого требования.
15. Как соотносятся функции маркетинга и логистики на предприятии?
16. Какое из понятий является более широким понятие «логистика» или понятие «маркетинг»?
17. Объясните взаимосвязь времени логистических процессов и конкурентоспособности предприятия.

Решение ситуационных кейсов:

- А) Выбор схемы транспортировки нефтепродуктов;
- Б) Рационализация товародвижения спиртных напитков.

Тема 2. Концепции логистики

Вопросы для обсуждения:

1. Приведите основные сведения об истории возникновения логистики.
2. Почему логистику поставили на службу эффективности управления материальными потоками?
3. Назовите основные звенья логистической системы.
4. Перечислите элементы логистической системы.
5. Охарактеризуйте основные задачи логистики, решаемые в различных областях.
6. Приведите основные предпосылки развития логистики и охарактеризуйте их.
7. Что понимается под макрологистикой?
8. Что понимается под мезо- и микрологистикой?
9. Охарактеризуйте основные проблемы логистики в государственном и частном секторах экономики.
10. Какие концепции логистики можно отнести к информационным?
11. Опишите маркетинговые концепции логистики.
12. Опишите суть интегральных концепций логистики.
13. В чем отличие между тянущей и толкающей концепцией логистики?

Видекейс "Логистические концепции".

Тема 3. Закупочная логистика

Вопросы для обсуждения:

1. Какие задачи необходимо решить, чтобы эффективно удовлетворить потребности производства в материалах?
2. Перечислите принципы, которых рекомендуется придерживаться в отношениях с поставщиками.
3. Сопоставьте традиционный и оперативный (логистический) подходы к организации снабжения предприятия.
4. Назовите методы определения потребностей в поставках в рыночной экономике.

5. Перечислите способы поставки закупаемых материалов.
6. Какие виды расчетов применяются для анализа закупочных цен на товары?
7. Объясните смысл решения задачи «сделать или купить» в логистике. В каких случаях принимается то или иное решение?
8. Назовите основные способы поиска поставщиков и получения предложений от них.
9. Назовите основные виды документов и их назначение при осуществлении и оформлении закупок.
10. Охарактеризуйте методы и процедуры проверки качества и количества полученной продукции.
11. Расскажите о способах выбора поставщика.
12. Какие факторы учитываются в процессе планирования закупочного процесса при выборе поставщиков.
13. Перечислите требования, предъявляемые при рассмотрении возможностей поставщика.
14. Как проводится оценка работы с поставщиками? Объясните сущность рейтинговых оценок поставщиков.
15. Назовите положительные и отрицательные моменты оперативного снабжения через единственного поставщика.
16. Раскройте правовые основы контракта на закупку.
17. В чем заключаются основные различия в требованиях 223-ФЗ и 44-ФЗ?
18. Назовите и опишите основные конкурентные процедуры закупки.

Решение видеокейса "Выбор логистического посредника"

Решение ситуационных кейсов:

- А) Выбор территориально удаленного поставщика на основе анализа полной стоимости;
- Б) Рейтинговая оценка работы с поставщиками и выбор поставщика.

Тема 4. Логистика запасов

Вопросы для обсуждения:

1. Какова роль товарно-материальных запасов в экономике?
2. Перечислите основные виды затрат, связанные с созданием и содержанием запасов.
3. Назовите основные виды потерь, связанные с отсутствием запасов.
4. Напишите формулу определения оптимального размера заказа.
5. Перечислите виды запасов по месту нахождения и раскройте их сущность.
6. Перечислите виды запасов по исполняемой функции.
7. Дайте классификацию запасов по времени.
8. Назовите факторы, определяющие точный уровень резервных (страховых) запасов.
9. Дайте характеристику текущих и подготовительных запасов.
10. Что относится к неликвидным запасам?
11. Какие методы нормирования запасов Вы знаете?
12. В чем заключается суть управления товарно-материальными запасами в системах «KANBAN» и «точно в срок».
13. Применение правила «80–20» и ABC-анализ в логистике запасов.
14. Раскройте суть и назначение XYZ-анализа в логистике запасов.
15. Для каких условий разработаны основные и прочие системы управления запасами?
16. Раскройте сущность системы управления запасами с фиксированным размером заказа и перечислите планируемые параметры.
17. Раскройте сущность системы управления запасами с фиксированным интервалом времени между поставками и перечислите планируемые параметры.

18. Раскройте сущность системы управления запасами с установленной периодичностью пополнения запасов до постоянного уровня и перечислите планируемые параметры.

19. Раскройте сущность системы управления запасами «минимум–максимум» и перечислите планируемые параметры.

20. Преимущества и недостатки различных систем управления запасами.

Решение ситуационных кейсов:

А) Оптимальный размер заказа материалов в управлении запасами;

Б) Управление запасами с применением ABC-анализа;

В) Расчет показателей различных систем управления запасами.

Тема 5. Логистика складирования

Вопрос для обсуждения:

1. Какова роль складирования в логистической системе?
2. Назовите основные функции склада.
3. Дайте понятие склада и приведите классификацию складов промышленных предприятий.
4. Раскройте сущность транзитной подачи материалов цехам и участкам.
5. Сформулируйте основные проблемы функционирования складов.
6. Охарактеризуйте логистические затраты и их зависимость от количества складов.
7. В чем суть выбора системы складирования?
8. В чем выражается основа рентабельности работы склада?
9. Раскройте содержание капитальных и эксплуатационных затрат на складе.
10. Какие подсистемы включает система складирования?
11. Назовите порядок выбора рациональной системы складирования.
12. Охарактеризуйте показатели эффективности использования складской площади.
13. Что такое складская грузовая единица?
14. Дайте понятие пакетирования.
15. Приведите формулы расчета площади складов.

Решение ситуационных кейсов:

А) Принятие решения о пользовании услугами наемного склада;

Б) Определение места расположения распределительного склада;

В) Планирование размещения товаров на складе;

Г) Расчет площади складских помещений и показателей использования склада.

Тема 6. Логистика производственных процессов

Вопросы для обсуждения:

1. Что относится к внутрипроизводственным логистическим системам?
2. Раскройте понятие и дайте характеристику внутрипроизводственным логистическим системам на макро- и микроуровне.
3. Что такое качественная и количественная гибкость внутрипроизводственных логистических систем?
4. Основные положения логистической концепции организации производства.
5. Что предполагает традиционная концепция организации производства?
6. Расчет длительности производственного цикла изготовления партии деталей.
7. Раскройте требования, предъявляемые к организации и оперативному управлению материальными потоками в логистических производственных системах.
8. Как рассчитать оптимальный размер партии деталей, запускаемой в производство?
9. Из чего складывается производственный цикл изготовления изделия?
10. Как определяется длительность цикла сборки?

11. Раскройте сущность, условия применения, преимущества и недостатки «толкающих» систем управления производством.

12. Приведите практические примеры действующих «толкающих» систем управления производством и дайте их характеристику.

13. Раскройте сущность, условия применения, преимущества и недостатки «тянущих» систем управления производством.

14. Приведите практические примеры действующих «тянущих» систем управления производством и дайте их характеристику.

Решение ситуационных кейсов:

А) Расчет длительности производственного цикла изделия, длительности обработки партии деталей, оптимального размера партии для запуска в производство;

Б) Планирование материальных потоков в производстве на основе технологии MRP.

Тема 7. Логистика распределения и сбыта

Вопросы для обсуждения:

1. Раскройте сущность распределительной логистики и решаемые ею задачи.
2. Дайте понятие канала распределения, опишите его основные параметры и выполняемые функции.

3. Охарактеризуйте изменения, происходившие в сбытовой логистике в период 1960–1980 гг.

4. Дайте понятие централизованной доставки: ее преимущества и недостатки.

5. Что является показателем степени развития централизованной доставки?

6. Что характерно для взаимодействия маркетинга и логистики?

7. Расскажите об основных каналах распределения товаров.

8. В каких случаях наиболее эффективно используются прямые связи в процессе распределения?

9. В каких случаях прибегают к услугам посредников в распределительном процессе?

10. Какие главные соображения принимаются во внимание промышленными фирмами при выборе оптовых посредников?

11. В чем заключается оптимизация канала распределения?

12. Сформулируйте отличительные особенности транзитного и складского способа товародвижения.

13. Определите, какие образом осуществляется выбор расположения распределительного центра?

Тема 8. Транспортная логистика

Вопросы для обсуждения:

1. Какое влияние оказала логистика на развитие транспорта?

2. Раскройте сущность понятия сопряженности участников транспортного процесса.

3. Раскройте сущность транспортно-экспедиционного обеспечения распределения товаров.

4. Основные требования, предъявляемые потребителями к услугам транспорта.

5. Основные виды услуг, выполняемые транспортными агентствами.

6. Раскройте сущность интермодальной системы.

7. Отличительные признаки функционирования интермодальной транспортной системы.

8. Сформулируйте критерии выбора вида транспорта.

9. Перечислите основные факторы, влияющие на выбор вида транспорта.

10. Раскройте достоинства и недостатки автомобильного, воздушного и железнодорожного транспорта.

11. Раскройте достоинства и недостатки морского, речного и трубопроводного транспорта.
12. Дайте понятие маршрутизации и охарактеризуйте основные решения в области маршрутизации.
13. Транспортные тарифы и правила их применения.
14. Перечислите новые виды услуг транспортных компаний по сбору и распределению грузов.

Тема 9. Логистика сервисного обслуживания

Вопросы для обсуждения:

1. Приведите классификацию видов сервисного обслуживания.
2. Назовите критерии оценки сервисного обслуживания.
3. Сформулируйте критерии оценки сервисного обслуживания по каждому виду.
4. Приведите формулу для определения уровня логистического сервиса.
5. Постройте график влияния на прибыль предприятия уровня сервиса удовлетворения потребительского спроса.
6. Постройте график оптимизации сервиса удовлетворения потребительского спроса на основе учета суммарных затрат.
7. Составьте таблицу комплексной классификации сервисного обслуживания.

Образцы средств для проведения текущего контроля

Тема 1. Понятийный аппарат логистики и факторы ее развития

Тест

1. Интегрированная система активного управления материальными потоками на основе применения современных информационных технологий и оптимизации экономических решений, рассматривающая в единстве материалопотоки между хозяйствующими субъектами и внутри них и направленная на достижение высоких конечных результатов деятельности - _____.
2. Условия успешной логистической деятельности (или законы логистики) включают в себя:
 - 1) нужный товар
 - 2) в нужное время
 - 3) нужного качества
 - 4) в нужном количестве
 - 5) в нужной консистенции
 - 6) с нужной рекламой
3. Соотнесите задачи логистики и области логистики, которые отвечают за выполнение этих задач

Область логистики:	Основные задачи:	Ответы:
1) Запасы	А) Планирование, формирование и содержание необходимых материальных запасов	1) А
2) Транспортировка продукции	Б) Выбор вида транспорта, транспортного средства, планирование и мониторинг доставки продукции	2) Б
3) Складирование и складская обработка	В) Выбор варианта размещения склада, управление складской переработкой, упаковка	3) В
4) Информационное обеспечение	Г) Сбор данных о движении материальных потоков	4) Г

--	--	--

4. В представленной схеме сплошной линией обозначен поток:

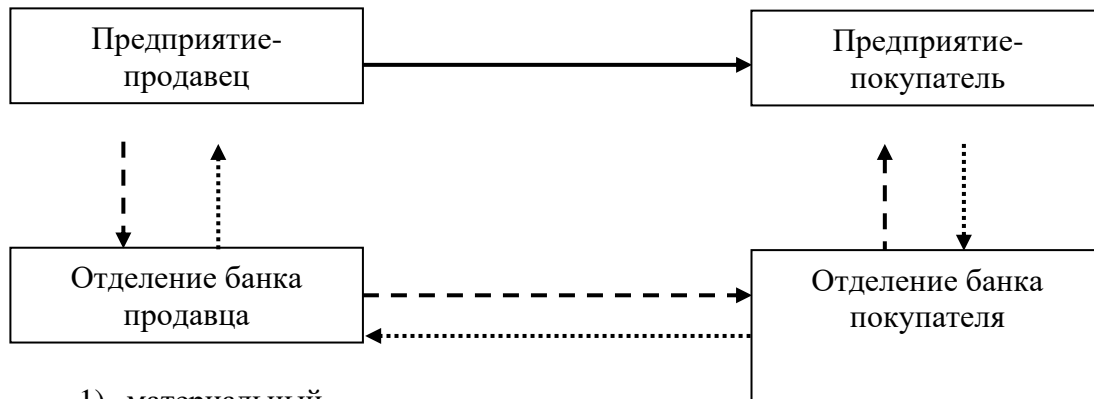

- 1) материальный
- 2) финансовый
- 3) информационный
- 4) нематериальный

5. Область логистики, решающая локальные вопросы в рамках отдельных звеньев и элементов логистики и осуществляющая управление материальными и информационными потоками на внутрипроизводственном (внутрифирменном) уровне:

- 1) макрологистика
- 2) микрологистика
- 3) мезологистика
- 4) мегалогистика

Тема 2. Концепции логистики

Тест

1. Первый этап развития логистики, приходящийся на 1980-е гг., характеризуется следующими процессами на производственных предприятиях того времени:

- 1) интеграция транспортно–складского процесса
- 2) производственный цех, транспорт и склад начинают работать как единый слаженный механизм
- 3) совокупность участников логистического процесса приобретает целостный характер
- 4) заключаются договоры с поставщиками сырья и материалов

2. Система поставок, заключающийся в закупке по долгосрочному контракту и поставке предметов снабжения, минуя промежуточные склады, прямо на производственные линии в сроки, максимально приближенные к моменту потребления, при их жестком соблюдении:

- 1) точно в срок
- 2) КАНБАН
- 3) MRP
- 4) электронно-информационная коммуникация

3. Логистическая концепция организации производства включает в себя следующие основные положения:

- 1) минимизацию запасов
- 2) минимизацию времени на выполнение основных и транспортно–складских операций
- 3) ориентир на изготовление серий деталей, на которые пока нет заказа покупателей
- 4) устранение простоев оборудования

- 5) допущение определенного количества брака как цены за повышение скорости производства
 - 6) устранение нерациональных внутризаводских перевозок
4. К «тянущим» системам управления относятся:
- 1) JIT (just in time)
 - 2) KANBAN
 - 3) MRP
 - 4) ERP
 - 5) DRP
5. Область логистики, охватывающая процессы движения материалопотоков внутри предприятия (фирмы) - _____ логистика.

Тема 3. Закупочная логистика

Тест закрытый

1. Из перечисленных показателей: 1) потребность в заказываемом продукте, 2) пороговый уровень запаса, 3) оптимальный размер заказа, 4) желательный максимальный заказ, 5) время поставки, 6) гарантийный запас - исходными данными для расчета параметров системы с фиксированным размером заказа являются:
- 1) 2,5,6
 - 2) 1,4,6
 - 3) 2,4,6
 - 4) 1,3,5
2. Метод Канбан был разработан в:
- 1) ФРГ
 - 2) Японии
 - 3) Швеции
 - 4) США
3. Текущие затраты (Э) исчисляются по формуле, где: А-затраты, связанные с амортизацией, эксплуатацией и ремонтом склада и его оборудования (руб.)
 n - оборачиваемость товара ($365:t$ здн)
 t здн - средняя продолжительности срока хранения товарного запаса на складе в днях;
 Q -вес товара на складе (т)
- 1) $Э=A/Q$
 - 2) $Э=A*n*Q$
 - 3) $Э=n*Q/A$
 - 4) $Э=A/n*Q$
4. Запасы, предназначенные для непрерывного снабжения потребителей в случае непредвиденных обстоятельств, называются:
- 1) текущими
 - 2) подготовительными
 - 3) гарантийными
 - 4) переходящими
5. Возрастание издержек, связанных с детальным оформлением документации при каждом заказе происходит при:
- 1) получении товара по мере необходимости
 - 2) регулярной закупке мелкими партиями
 - 3) закупке товара с немедленной сдачей
 - 4) закупке товара одной крупной партией
6. Предложения о продаже своей продукции, которые рассылает продавец потенциальным покупателям, называется
- 1) тендером
 - 2) рекламой

3) спецификациями

4) офертами

Тема 4. Логистика запасов

Задачи:

№1

Рассчитайте оптимальный размер заказа ДВП (древесноволокнистой плиты) твердой, если издержки выполнения заказа составляют 20 руб./м³; потребность в пиломатериалах – 3000 м²; затраты на хранение составляют 1 руб./м².

№2

Рассчитайте оптимальный размер заказа каустической соды, если издержки выполнения заказа составляют 400 руб./т; потребность в каустической соде 2400 т; затраты на хранение составляют 250 руб./т.

№3

Рассчитайте интервал времени между заказами, если потребность в трубах в 2003 г. составляет 2500 т. издержки выполнения заказа составляют 1100 руб., издержки хранения – 275 руб./т, количество рабочих дней в году составляет 250.

№4

Выполните расчет параметров системы управления запасами с фиксированным размером заказа и определите общие годовые издержки управления запасами: если годовая потребность в металле составляет 20000 т, издержки выполнения заказа составляют 1100 руб./т, а затраты на хранение 20% от стоимости выполнения заказа. Количество рабочих дней в году принимаем 250.

№5

Рассчитайте размер заказа смежных производств в системе с установленной периодичностью пополнения запаса до постоянного уровня при следующих условиях. Максимально желательный запас изделий 170 шт.; ожидаемое потребление за время поставки – 24 шт.; пороговый уровень – 50 изделий. Поставки осуществляются 1 раз в 2 недели. Предыдущий заказ был 3 февраля, 11 февраля, текущий запас изделий составил 50 шт.

№6

Выполните расчет параметров системы управления запасами с фиксированным интервалом времени между заказами и определите общие годовые издержки управления запасами при следующих условиях. Годовая потребность в древесине составляет 4000 м³. Количество рабочих дней в году – 255. Издержки выполнения заказа 12500 руб./м³, затраты на хранение 250 руб./м³.

Тема 5. Логистика складирования

Задачи:

№1

Рассчитайте оборот склада за месяц работы при следующих условиях: через склад прошло 20000 т. груза, причем 8000 т. хранилось 5 дней; 5000 т. груза хранилось 7 дней, а 7000 т. хранилось 10 дней.

№2

Рассчитайте оборот склада за год работы при следующих условиях: через склад прошло 150000 т. груза, причем 50000 т. хранилось 10 дней; 25000 т. груза хранилось – 14, 30000 т. – 8; 45000 – 12 дней.

№3

Рассчитайте полезную площадь склада формовочных материалов способом нагрузки на 1 м², если нагрузка на 1 м² площади пола составляет 5 т, а величина установленного запаса формовочных материалов 25000 т.

№4

Рассчитайте общую площадь склада изделий смежных производств, если установленный запас материалов на складе составляет 4000 т, нагрузка на 1 м² площади пола 1 т/м², численность обслуживающего персонала 6 человек, вспомогательная площадь 2000 м², суммарная площадь приемочных и отпусковых площадок – 1500 м².

№5

Выберите более эффективный вариант системы складирования на основе показателя общих затрат при следующих условиях.

1 вариант. Затраты, связанные с эксплуатацией, амортизацией и ремонтом оборудования склада составляют 4,4 млн. руб.: стоимость оборудования склада 75, 0 млн. руб.; средняя оборачиваемость товара 20; вес (масса) товара, размещенного на складе 20000 т.

2 вариант. Затраты, связанные с эксплуатацией, амортизацией и ремонтом оборудования склада, составляет 4,2 млн. руб. Стоимость оборудования склада 80 млн. руб.; средняя оборачиваемость 20, вес (масса) товара, размещенного на складе 21000т.

№6

Рассчитайте количество автопогрузчиков, если за сутки необходимо переработать 700 т груза, производительность автопогрузчиков 40 т/ч, коэффициент неравномерного поступления груза $R = 1,2$, продолжительность смены 8ч.

Тема 6. Логистика производственных процессов

Задачи:

№1

Рассчитайте длительность операций штифтования, если нормативная трудоемкость штифтования составляет 30ч., длительность рабочей смены 8 часов, коэффициент выполнения норм 0,95; на операции штифтования занято двое рабочих.

№2

Рассчитайте длительность совокупного цикла обработки партии из 20 деталей при последовательном способе календарной организации процесса и следующих значениях плановой трудоемкости операций (в часах): 1) токарная – 6; 2) сверлильная - 1; 3) токарная – 2; 4) фрезерная - 1,5; 5) шлифовальная – 4.

№3

Рассчитайте длительность совокупного цикла механической обработки партии из 25 деталей при параллельном способе календарной организации процесса и следующих значениях плановой трудоемкости операций (в часах): 1) токарная – 6; 2) фрезерная – 7,5; 3) сверлильная – 3; 4) шлифовальная – 5.

№4

Рассчитайте длительность совокупного цикла механической обработки партии из 20 деталей при последовательно-параллельном способе календарной организации процесса и следующих значениях плановой трудоемкости операций (в часах): 1) токарная – 6; 2) сверлильная – 1; 3) токарная – 2; 4) фрезерная – 1,5; 4) шлифовальная – 4.

№5

Рассчитайте длительность цикла сборки изделия А, состоящего из трех узлов, если длительность цикла генеральной сборки составляет – 5 дней, длительность цикла сборки первого узла – 8, второго узла – 9 и третьего узла – 7 дней.

№6

Рассчитайте длительность производственного цикла изделия А, если длительность изготовления отливок составляет 5 дней, длительность свободнойковки заготовок - 6 дней, длительность цикла механической обработки деталей в цехе №1 – 13 дней, в цехе №2 – 17 дней, длительность генеральной сборки – 6 дней, длительность сборки сборочной единицы №1 – 8 дней, сборочной единицы №2 – 4 и сборочной единицы №3 – 5 дней. Продолжительность межцеховых перерывов составляет 4-ро суток.

Тема 7. Логистика распределения и сбыта

Ситуационная задача.

Компания «БриджКорпорейшен» — крупнейший производитель и дистрибьютор строительных материалов.

Службой логистики компании «БриджКорпорейшен» было принято решение о переносе распределительного центра (РЦ) из г. Саратов в Саратовскую область (на 70 км дальше от существующего места расположения РЦ), что позволило сократить расходы на аренду объекта на 14 500 000 руб./год. При принятии данного решения не были учтены объемы транспортной работы, отгрузок от поставщиков потребителям, а также их места расположения, что привело к увеличению затрат на транспортное обеспечение в первые 3 мес. работы на 3 900 000 млн руб. В следующих периодах прогнозируется аналогичное увеличение транспортных расходов.

Определите целесообразность принятия решения об изменении места расположения распределительного центра.

Тема 8. Транспортная логистика

Задачи.

№1.

Определить координаты центра тяжести грузовых потоков, если известно, что потребитель А имеет координаты (36, 42) и грузооборот 35 т в месяц; потребитель В имеет координаты (36, 19) и грузооборот 25 т в месяц; потребитель С имеет координаты (87, 28) и грузооборот 25 т в месяц; потребитель D имеет координаты (78, 58) и грузооборот 35 т в месяц.

№2.

Приведены следующие данные: рабочий день электропогрузчика (штабелера) – 10ч/сут; коэффициенты:

использования техники по времени – 0,8;

готовности механизма – 0,75;

запаса техники – 1,1;

неравномерности – 1,3

время цикла: а) в зоне стеллажного хранения:

* электропогрузчика на ввоз – 200с;

* электропогрузчика на вывоз – 150 с;

* штабелера на ввоз и на вывоз – 180 с.

б) в зоне штабельного хранения:

* электропогрузчика на ввоз – 208 с;

* электропогрузчика на вывоз – 190 с;

4) среднесуточный расход паллет:

* в зоне стеллажного хранения – 190 паллет/смена;

* в зоне штабельного хранения – 300 паллет/смена.

Рассчитайте потребность в электропогрузчиках и штабелях при работе в одну и две смены.

Тема 9. Логистика сервисного обслуживания

Тест

1. Комплекс услуг, оказываемых производителем или экспедиторской фирмой потребителю в процессе доставки ему материальных ресурсов – логистический _____.

2. Критерий качества логистического сервиса, включающий возможность отзыва заказа, а также изменения по желанию клиента: вида тары; вида упаковки; способа передачи заказа; формы заказа:

1) надежность поставки

2) гибкость поставки

3) продолжительность выполнения заказа

- 4) наличие запасов на складе поставщика
3. Для определения оптимального значения уровня логистического сервиса необходимо сопоставить:
 - 1) выручку и затраты
 - 2) себестоимость и прибыль
 - 3) затраты на сервис и потери от снижения уровня сервиса
 - 4) затраты на поставку и затраты на сервис
4. Форма управления логистикой, обычно применяемая в фирмах, выпускающих однородную продукцию и имеющих небольшое число предприятий, расположенных в одном регионе:
 - 1) централизованная
 - 2) децентрализованная
 - 3) однородная
 - 4) многоуровневая
5. Документом, используемым для информирования подразделений – потребителей о фактической доставке товаров и для контроля соответствия уведомления об отгрузке товара и копии заказа и счета в бухгалтерии, является:
 - 1) уведомление об отгрузке
 - 2) сопроводительное письмо
 - 3) подтверждение получения поставки
 - 4) документ поставщика

5. Учебно-методическое обеспечение и планирование самостоятельной работы обучающихся

Таблица 3

№ темы	Темы	Формы СРС, включая требования к подготовке к занятиям
1	Понятийный аппарат логистики и факторы ее развития	Чтение обязательной и дополнительной литературы. Проработка лекций, подготовка к практическим занятиям, решению задач, контрольным работам
2	Концепции логистики	Чтение обязательной и дополнительной литературы. Проработка лекций, подготовка к практическим занятиям, решению задач, контрольным работам
3	Закупочная логистика	Чтение обязательной и дополнительной литературы. Проработка лекций, подготовка к практическим занятиям, решению задач, контрольным работам
4	Логистика запасов	Чтение обязательной и дополнительной литературы. Проработка лекций, подготовка к практическим занятиям, решению задач, контрольным работам
5	Логистика складирования	Чтение обязательной и дополнительной литературы. Проработка лекций, подготовка к практическим занятиям, решению задач, контрольным работам
6	Логистика производственных процессов	Чтение обязательной и дополнительной литературы. Проработка лекций, подготовка к практическим занятиям, решению задач, контрольным работам

7	Логистика распределения и сбыта	Чтение обязательной и дополнительной литературы. Проработка лекций, подготовка к практическим занятиям, решению задач, контрольным работам
8	Транспортная логистика	Чтение обязательной и дополнительной литературы. Проработка лекций, подготовка к практическим занятиям, решению задач, контрольным работам
9	Логистика сервисного обслуживания	Чтение обязательной и дополнительной литературы, подготовка к практическим занятиям, решению задач, контрольным работам

Порядок выполнения каждого вида самостоятельной работы:

1. Изучение лекционного материала по теме
2. Изучение рекомендованной основной и дополнительной литературы
3. Ответы на пункты плана для практических занятий
4. Разбор практических примеров, продемонстрированных на лекциях и решенных на практических занятиях

Контроль за самостоятельной работой осуществляется при выполнении обучающимся теста, контрольной работы.

6. Промежуточная аттестация по дисциплине (модулю)

6.1. Оценочные материалы для проведения промежуточной аттестации по дисциплине (модулю)

Форма проведения зачета – устный опрос по указанным в перечне вопросам.

Вопросы к зачету:

1. Возникновение логистики, происхождение термина «логистика».
2. Определение логистики. Объект и предмет логистики. Подразделы, изучаемые в рамках логистики.
3. Причины активного развития логистики.
4. Логистические системы: основные определения. Логистическая функция, логистическая цепь, логистическая сеть, логистический канал.
5. Информация логистических систем.
6. Задачи, решаемые в рамках логистических систем. Четыре этапа развития логистических систем.
7. Логистические операции. Понятие и виды.
8. Основные концепции логистической системы. «Тянущая» концепция.
9. Основные концепции логистической системы. «Толкающая» концепция.
10. Логистическая цепь предприятия «Закупка - производство - сбыт». Понятие мощности логистического звена.
11. Потoki промышленного предприятия. Классификация потоков промышленного предприятия.
12. Задачи закупочной логистики. Закупка или собственное производство: что выбрать.
13. Выбор комплектующих и метод их поиска. Методы определения потребности в материалах. Объемы и периодичность закупок.
14. Выбор поставщика. Общение с поставщиком. Дополнительные функции службы снабжения.
15. ABC-анализ. Сущность и использование в логистике.
16. XYZ-анализ. Сущность и использование в логистике.

17. Логистическая и традиционная концепции организации производства. Принципы организации производства.

18. Типы производств: единичное, массовое, серийное. Временные характеристики массового производства.

19. Логистика запасов. Принципы управления запасами на предприятии.

20. Оптимальный размер партии.

21. Основные системы управления запасами

22. Понятие логистики склада. Виды складов.

23. Показатели эффективности работы складов.

24. Транспортная логистика. Виды транспорта. Задачи транспортной логистики

25. Достоинства и недостатки отдельных видов транспорта

26. Транспортная документация

27. Маркировка грузов

28. Каналы распределения.

29. Типы логистических посредников.

30. Стратегии сбыта товаров.

6.2. Критерии оценивания компетенций:

Таблица 4

№ п/п	Код и наименование компетенции	Индикаторы достижения компетенций, соотнесенные с планируемыми результатами обучения	Оценочные материалы	Критерии оценивания
1.	ОПК-2. Способен осуществлять сбор, обработку и анализ данных, необходимых для решения поставленных управленческих задач, с использованием современного инструментария и интеллектуальных информационно-аналитических систем	Обучающийся знает механизмы и методы закупочной логистики, включая методы поиска, анализа и оценки поставщиков с использованием современного инструментария и интеллектуальных информационно-аналитических систем. Умеет определять потребность в материалах и размер закупок, правильно оформлять документы по заказам материалов, анализировать и оценивать поставщиков с использованием современного инструментария и интеллектуальных информационно-аналитических систем.	Тестовые задания, ситуации /практические задания, вопросы к зачету	Компетенция сформирована: при правильности и полноте ответов на теоретические вопросы, при глубине понимая вопроса и правильности выполнения предложенных заданий. Шкала критериев согласно требованиям п.4.29 "Положения о текущем контроле успеваемости и промежуточной аттестации обучающихся ФГАОУ ВО "ТюмГУ".

2.	ПК-5. Способен планировать и осуществлять логистическую деятельность организации, анализировать взаимосвязи между функциональными областями логистики с целью подготовки рациональных логистических решений	Обучающийся знает основные понятия, объект, предмет, цели и задачи логистики, уровни развития логистики и характеристику основных сфер логистической деятельности; основополагающие стратегии и правила распределительной логистики, функции и виды распределительных каналов и функции товародвижения; основные задачи и функции складской логистики и особенности логистического процесса на складе; базовые понятия транспортной логистики и сравнительную характеристику видов транспорта. Умеет осуществлять планирование производственных процессов в пространстве и времени; планировать и управлять издержками по содержанию запасов и складской системы; принимать решения по транспортировке на основе знаний о маршрутизации; формировать организационную структуру логистического управления на предприятии.	Тестовые задания, ситуации /практические задания, вопросы к зачету	Компетенция сформирована: при правильности и полноте ответов на теоретические вопросы, при глубине понимая вопроса и правильности выполнения предложенных заданий. Шкала критериев согласно требованиям п.4.29 "Положения о текущем контроле успеваемости и промежуточной аттестации обучающихся ФГАОУ ВО "ТюмГУ".
----	---	--	--	---

7. Учебно-методическое и информационное обеспечение дисциплины (модуля)

7.1. Основная литература:

1. Логистика : учебник / под ред. Б.А. Аникина. - 4-е изд., перераб. и доп. - Москва : ИНФРА-М, 2019. - 320 с. - (Высшее образование: Бакалавриат). - ISBN 978-5-16-009814-2. - Текст : электронный. - URL: <https://znanium.com/catalog/product/1032772> (дата обращения: 12.05.2021). – Режим доступа: по подписке.

2. Гаджинский, А. М. Логистика : учебник / А. М. Гаджинский. - 21-е изд. - Москва : Дашков и К, 2017. - 420 с. - ISBN 978-5-394-02059-9. - Текст : электронный. - URL:

<https://znanium.com/catalog/product/414962> (дата обращения: 12.05.2021). – Режим доступа: по подписке.

7.2. Дополнительная литература:

1. Логистика : учебник / А.У. Альбеков, Т.В. Пархоменко, Г.А. Лопаткин [и др.] ; под ред. д-ра экон. наук, проф. А.У. Альбекова. — Москва : РИОР : ИНФРА-М, 2016. — 403 с. — (Высшее образование). — www.dx.doi.org/10.12737/21010. - ISBN 978-5-369-01578-0. - Текст : электронный. - URL: <https://znanium.com/catalog/product/548632> (дата обращения: 12.05.2021). – Режим доступа: по подписке.
2. Логистика: практикум для бакалавров : учебное пособие / С. В. Карпова, А. А. Арский, В. В. Борщ [и др.] ; под общ. ред. С. В. Карповой. — Москва : Вузовский учебник : ИНФРА-М, 2020. — 139 с. - ISBN 978-5-9558-0545-0. - Текст : электронный. - URL: <https://znanium.com/catalog/product/1036533> (дата обращения: 12.05.2021). – Режим доступа: по подписке.
3. Логистика: практикум для бакалавров : учебное пособие / С. В. Карпова, А. А. Арский, В. В. Борщ [и др.] ; под общ. ред. С. В. Карповой. — Москва : Вузовский учебник : ИНФРА-М, 2020. — 139 с. - ISBN 978-5-9558-0545-0. - Текст : электронный. - URL: <https://znanium.com/catalog/product/1036533> (дата обращения: 12.05.2021). – Режим доступа: по подписке.

7.3. Интернет-ресурсы

1. <http://loginfo.ru> – журнал «Логинфо»;
2. <http://logistika-prim.ru> – журнал «Логистика»;
3. www.e-executive.ru – образовательный портал, содержащий бизнес-кейсы, тесты, деловые игры и т.п.;
4. www.logirus.ru – портал о логистике в России;
5. <http://grebennikon.ru/journal-17.html> - журнал «Логистика сегодня»;

7.4 Современные профессиональные базы данных и информационные справочные системы:

Справочная правовая система КонсультантПлюс <http://www.consultant.ru/>

Межвузовская электронная библиотека (МЭБ) <https://icdlib.nspu.ru/>

Национальная электронная библиотека <https://rusneb.ru/>

8. Перечень информационных технологий, используемых при осуществлении образовательного процесса по дисциплине (модулю)

Интернет, доступ в информационно-образовательную среду ТюмГУ (к учебным планам и рабочим программам, к изданиям электронной библиотечной системы и электронным образовательным ресурсам).

Лицензионное программное обеспечение, в том числе отечественного производства: платформа для электронного обучения Microsoft Teams.

Свободно распространяемое программное обеспечение, в том числе отечественного производства: Adobe Reader, 7-Zip.

9. Технические средства и материально-техническое обеспечение дисциплины (модуля)

Учебные аудитории для проведения занятий лекционного и семинарского типа, консультаций, текущего контроля и промежуточной аттестации, а также помещения для самостоятельной работы. Для проведения занятий лекционного типа необходимо демонстрационное оборудование. Помещения для самостоятельной работы обучающихся должны быть оснащены компьютерной техникой с возможностью подключения к сети

"Интернет" и обеспечением доступа в электронную информационно-образовательную среду.

МИНИСТЕРСТВО НАУКИ И ВЫСШЕГО ОБРАЗОВАНИЯ
РОССИЙСКОЙ ФЕДЕРАЦИИ
Федеральное государственное автономное образовательное учреждение
высшего образования
«ТЮМЕНСКИЙ ГОСУДАРСТВЕННЫЙ УНИВЕРСИТЕТ»

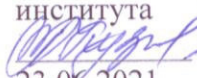
УТВЕРЖДАЮ
Заместитель директора по
учебно-методической работе
Финансово-экономического
института
 О.А.Кузьменко
23.06.2021

ПРАВОВОЕ РЕГУЛИРОВАНИЕ БИЗНЕСА

Рабочая программа дисциплины
для обучающихся по направлению подготовки 38.03.02 Менеджмент
Направленность (профиль): Общий и функциональный менеджмент
формы обучения очная, очно-заочная

Абакумова О. А. Правовое регулирование бизнеса. Рабочая программа дисциплины для обучающихся по направлению подготовки 38.03.02 «Менеджмент» Направленность (профиль): Общий и функциональный менеджмент, формы обучения очная, очно-заочная. Тюмень, 2021.

Рабочая программа дисциплины опубликована на сайте ТюмГУ:
<http://www.utmn.ru/sveden/education/#>.

© Тюменский государственный университет, 2021.

© Абакумова О. А., 2021.

1. Пояснительная записка

Дисциплина «Правовое регулирование бизнеса» относится к дисциплинам обязательной части.

В дисциплине рассматриваются сущность предпринимательства, организационно-правовые формы субъектов предпринимательской деятельности, излагаются процесс создания собственного бизнеса в различных организационно-правовых формах, порядок создания и прекращения деятельности предпринимательских организаций. Рассмотрены договорные отношения предпринимателей с другими хозяйствующими субъектами, правовой режим имущества предпринимателей, их налогообложение, юридическая ответственность, а также формы государственной и негосударственной поддержки предпринимателей.

Обеспечение бизнеса изучается на основе действующего законодательства, что позволяет принимать верные решения от момента начала создания собственного дела и до прекращения деятельности в качестве предпринимателя.

Дисциплина «Правовое регулирование бизнеса» имеет своей целью получение студентами теоретических знаний, а также приобретение необходимых практических навыков в области правового регулирования бизнеса.

Для достижения поставленной цели выделяются следующие задачи:

1. формирование знаний о понятии предпринимательства;
2. изучение нормативно-правовых актов, а также практики их применения в сфере правового регулирования отдельных сфер предпринимательской деятельности;
3. изучение современного состояния и тенденций развития законодательства Российской Федерации, регулирующего предпринимательскую деятельность.
4. рассмотрение особенностей разрешения споров предпринимателей и защитой ими своих прав;
5. развитие умений и навыков правоприменительной, консультационной и информационно-аналитической деятельности, разрешения конкретных практических ситуаций;
6. приобретение студентами навыков прикладной деятельности.

1.1. Место дисциплины в структуре образовательной программы

Данная дисциплина входит в блок Б1 Дисциплины (модули), Обязательная часть.

Дисциплина «Правовое регулирование бизнеса» является предшествующей для таких дисциплин, как «Корпоративное управление и социальная ответственность бизнеса», «Международный бизнес».

1.2. Компетенции обучающегося, формируемые в результате освоения данной дисциплины

Код и наименование компетенции	Паспорт компетенций	Планируемые результаты обучения: (знаниевые/функциональные)
УК-2. Способен определять круг задач в рамках поставленной цели и выбирать оптимальные способы их решения, исходя из действующих правовых норм, имеющихся ресурсов и ограничений	Паспорт компетенций отсутствует	Знает требования к постановке цели и задач, способы решения типичных задач и критерии оценки ожидаемых результатов в сфере предпринимательской деятельности. Умеет формулировать задачи, оценивать соответствие способов решения задач поставленной цели

		в сфере предпринимательской деятельности.
ОПК-2. Способен осуществлять сбор, обработку и анализ данных, необходимых для решения поставленных управленческих задач, с использованием современного инструментария и интеллектуальных информационно-аналитических систем	Паспорт компетенций отсутствует	Знает базовые источники информации, включая национальные и международные базы данных, электронные библиотечные системы. Умеет работать с теоретико-методологической, нормативной и эмпирической информацией в сфере предпринимательской деятельности

2. Структура и объем дисциплины

Таблица 1

Очная форма обучения

Вид учебной работы		Всего часов	Часов в семестре
			1 семестр
Общая трудоемкость	зач. ед.	4	4
	час	144	144
Из них:			
Часы контактной работы (всего):		66	66
Лекции		30	30
Практические занятия		34	34
Лабораторные / практические занятия по подгруппам		0	0
Консультации и иная контактная работа		2	2
Часы внеаудиторной работы, включая самостоятельную работу обучающегося		78	78
Вид промежуточной аттестации (зачет, диф. зачет, экзамен)			Зачет

Таблица 2

Структура и объем дисциплины для обучающихся по очно-заочной форме обучения

Вид учебной работы	Всего часов (академические часы)	Часов в семестре (академические часы)
		1 семестр
Общий объем зач. ед. час.	4	4
	144	144
Из них:		
Часы контактной работы (всего):		18
Лекции		8
Практические занятия		8
Лабораторные/практические занятия по подгруппам		0
Консультации и иная контактная работа		2
Часы внеаудиторной работы, включая самостоятельную работу обучающегося		126

Вид промежуточной аттестации (зачет, диф.зачет, экзамен)	зачет	зачет
--	-------	-------

3. Система оценивания

3.1. Для получения зачета по дисциплине необходимо набрать 61 балл и более. Студенты, не набравшие 61 балла, сдают зачет по дисциплине в устной форме по предлагаемым вопросам к зачету.

4. Содержание дисциплины

4.1. Тематический план дисциплины

Таблица 3

Очная форма обучения

№ п/п	Наименование тем и/или разделов	Объем дисциплины (модуля), час.				
		Всего	Виды аудиторной работы (академические часы)			Консультац ии и иная контак тная работ а
			Лекц ии	Практиче ские занятия	Лаборато рные/ практичес кие занятия по подгруппа м	
1	2	3	4	5	6	7
1	Общая характеристика предпринимательства	8	4	4	0	0
2	Хозяйствующие субъекты: общие положения	8	4	4	0	0
3	Создание и прекращение деятельности юридических лиц	8	4	4	0	0
4	Правовой режим имущества предпринимателей и договор в предпринимательской деятельности	8	4	4	0	0
5	Налогообложение предпринимательской деятельности	12	6	6	0	0
6	Юридическая ответственность субъектов предпринимательской деятельности	10	4	6	0	0
7	Поддержка субъектов малого и среднего предпринимательства.	10	4	6	0	0
	Зачет	2	-	-	-	2
	Итого (часов)	66	30	34	0	2

Таблица 4

Тематический план дисциплины для обучающихся по очно-заочной форме обучения

№ п/п	Наименование тем и/или разделов	Объем дисциплины (модуля), час.				
		Всего	Виды аудиторной работы (академические часы)			Консультац ии и иная конта ктная работ а
			Лекц ии	Практиче ские занятия	Лаборато рные/ практичес кие занятия по подгруппа м	
1	2	3	4	5	6	7
1	Общая характеристика предпринимательства	0	0	0	0	0
2	Хозяйствующие субъекты: общие положения	4	2	2	0	0
3	Создание и прекращение деятельности юридических лиц	4	2	2	0	0
4	Правовой режим имущества предпринимателей и договор в предпринимательской деятельности	0	0	0	0	0
5	Налогообложение предпринимательской деятельности	4	2	2	0	0
6	Юридическая ответственность субъектов предпринимательской деятельности	4	2	2	0	0
7	Поддержка субъектов малого и среднего предпринимательства.	0	0	0	0	0
	Зачет	2	-	-	-	2
	Итого (часов)	18	8	8	0	2

4.2. Содержание дисциплины (модуля) по темам

1. "Общая характеристика предпринимательства"

1. Понятие предпринимательской деятельности.
2. Классификация предпринимательства.
3. Государственное регулирование экономики: понятие, методы и формы.
4. Правовое регулирование предпринимательской деятельности в России: общая характеристика источников.

2. "Хозяйствующие субъекты: общие положения"

1. Хозяйствующие субъекты: понятие и общая классификация.
2. Правовой статус индивидуальных предпринимателей. Крестьянское (фермерское) хозяйство.
3. Понятие юридического лица. Наименование, место нахождения и адрес юридического лица.

4. Коммерческие и некоммерческие организации: понятия, организационно-правовые формы, гражданская правоспособность.
5. Корпоративные и унитарные юридические лица: понятия, организационно-правовые формы; основные права и обязанности участников корпорации.
6. Правовое положение органов юридического лица.
7. Правовое положение подразделений юридического лица.
8. Общие положения о хозяйственных товариществах и обществах.

3. "Создание и прекращение деятельности юридических лиц"

1. Создание юридических лиц путем учреждения: понятия создания и учреждения юридических лиц; подготовительная стадия; государственная регистрация юридических лиц при их создании.
2. Реорганизация юридических лиц: понятие, формы и виды; подготовительная стадия; государственная регистрация юридических лиц, создаваемых путем реорганизации.
3. Ликвидация юридических лиц: понятие и виды; подготовительная стадия; государственная регистрация юридического лица в связи с его ликвидацией.
4. Исключение юридического лица из Единого государственного реестра юридических лиц по решению регистрирующего органа.

4. "Правовой режим имущества и договор в предпринимательской деятельности"

1. Система объектов гражданских прав. Понятие правового режима имущества
2. Система имущественных прав в сфере предпринимательства
3. Правовой режим недвижимости. Предприятие как объект прав
4. Договор в предпринимательской деятельности. Понятие и классификация договоров.
5. Заключение и исполнение договора.
6. Изменение и расторжение договора.

5. "Налогообложение предпринимательской деятельности"

1. Налоговое регулирование предпринимательской деятельности: понятие, сущность, этапы.
2. Система налогов и сборов.
3. Налоговое обязательство.
4. Общая система налогообложения.
5. Специальные режимы налогообложения.
 - 5.1. Система налогообложения для сельскохозяйственных товаропроизводителей (единый сельскохозяйственный налог).
 - 5.2. Упрощенная система налогообложения.
 - 5.3. Система налогообложения при выполнении соглашений о разделе продукции.
 - 5.4. Патентная система налогообложения.
 - 5.5. Налог на профессиональный доход.

6. "Юридическая ответственность субъектов предпринимательской деятельности"

1. Формы и способы защиты прав и законных интересов субъектов предпринимательской деятельности
 - 1.1. Внесудебная (досудебная) форма защиты

- 1.2. Судебная форма защиты
- 1.3. Способы защиты гражданских прав
2. Понятие юридической ответственности. Гражданско-правовые санкции в сфере предпринимательства
3. Административная ответственность предпринимателей
4. Налоговая ответственность предпринимателей
5. Уголовная ответственность предпринимателей

7. "Поддержка субъектов малого и среднего предпринимательства."

1. Механизм и формы государственной поддержки субъектов малого и среднего предпринимательства.
2. Инфраструктура негосударственной поддержки предпринимательства
3. Инновационные предпринимательские сети.
4. Поддержка малого бизнеса в Тюменской области.

Планы практических занятий

1. "Общая характеристика предпринимательства"

1. Понятие предпринимательской деятельности.
2. Классификация предпринимательства.
3. Государственное регулирование экономики: понятие, методы и формы.
4. Правовое регулирование предпринимательской деятельности в России: общая характеристика источников.

2. "Хозяйствующие субъекты: общие положения"

1. Хозяйствующие субъекты: понятие и общая классификация.
2. Правовой статус индивидуальных предпринимателей. Крестьянское (фермерское) хозяйство.
3. Понятие юридического лица. Наименование, место нахождения и адрес юридического лица.
4. Коммерческие и некоммерческие организации: понятия, организационно-правовые формы, гражданская правоспособность.
5. Корпоративные и унитарные юридические лица: понятия, организационно-правовые формы; основные права и обязанности участников корпорации.
6. Правовое положение органов юридического лица.
7. Правовое положение подразделений юридического лица.
8. Общие положения о хозяйственных товариществах и обществах.

3. "Создание и прекращение деятельности юридических лиц"

1. Создание юридических лиц путем учреждения: понятия создания и учреждения юридических лиц; подготовительная стадия; государственная регистрация юридических лиц при их создании.
2. Реорганизация юридических лиц: понятие, формы и виды; подготовительная стадия; государственная регистрация юридических лиц, создаваемых путем реорганизации.
3. Ликвидация юридических лиц: понятие и виды; подготовительная стадия; государственная регистрация юридического лица в связи с его ликвидацией.
4. Исключение юридического лица из Единого государственного реестра юридических лиц по решению регистрирующего органа.

4. "Правовой режим имущества и договор в предпринимательской деятельности"

1. Система объектов гражданских прав. Понятие правового режима имущества
2. Система имущественных прав в сфере предпринимательства
3. Правовой режим недвижимости. Предприятие как объект прав
4. Договор в предпринимательской деятельности. Понятие и классификация договоров.
5. Заключение и исполнение договора.
6. Изменение и расторжение договора.

5. "Налогообложение предпринимательской деятельности"

1. Налоговое регулирование предпринимательской деятельности: понятие, сущность, этапы.
2. Система налогов и сборов.
3. Налоговое обязательство.
4. Общая система налогообложения.
5. Специальные режимы налогообложения.
- 5.1. Система налогообложения для сельскохозяйственных товаропроизводителей (единый сельскохозяйственный налог).
- 5.2. Упрощенная система налогообложения.
- 5.3. Налог на профессиональный доход.
- 5.4. Система налогообложения при выполнении соглашений о разделе продукции.
- 5.5. Патентная система налогообложения.

6. "Юридическая ответственность субъектов предпринимательской деятельности"

1. Формы и способы защиты прав и законных интересов субъектов предпринимательской деятельности
 - 1.1. Внесудебная (досудебная) форма защиты
 - 1.2. Судебная форма защиты
 - 1.3. Способы защиты гражданских прав
2. Понятие юридической ответственности. Гражданско-правовые санкции в сфере предпринимательства
3. Административная ответственность предпринимателей
4. Налоговая ответственность предпринимателей
5. Уголовная ответственность предпринимателей

7. "Поддержка субъектов малого и среднего предпринимательства."

1. Механизм и формы государственной поддержки субъектов малого и среднего предпринимательства.
2. Инфраструктура негосударственной поддержки предпринимательства
3. Инновационные предпринимательские сети.
4. Поддержка малого бизнеса в Тюменской области.

Образцы средств для проведения текущего контроля по темам курса.

Задание 1.

Определите, является ли предпринимательской деятельностью следующая деятельность, осуществляемая:

- 1) Ивановым И.И., периодически размещающим часть собственных денежных средств во вклады в банках и получающим доходы в виде процентов по этим вкладам;
- 2) Сергеевой С.С., оказывающей нотариальные услуги на основании лицензии на право нотариальной деятельности;
- 3) Никитиным Н.Н., занимающимся закупкой и перепродажей продуктов питания на городском рынке, но не имеющим свидетельства о государственной регистрации в качестве ИП;
- 4) Петровым П.П., оказывающим юридические услуги в качестве адвоката;
- 5) Семеновой С.С., которая продает на городском рынке овощи, выращенные ее семьей при ведении личного подсобного хозяйства;
- 6) Алексеевым А.А. – в качестве арбитражного управляющего;
- 7) Дмитриевым Д.Д., который приобрел акции одного ПАО, трижды получил по ним ежегодные дивиденды, а затем перепродал указанные ценные бумаги по более высокой цене и купил акции другого ПАО;
- 8) Ильиным И.И., оказывающим ИП Трифонову Т.Т. по заключенному с ним договору, как сторонами указано в последнем: «...охранные услуги по обеспечению сохранности имущества Заказчика...»;
- 9) Савченко Д.М. – в качестве субъекта оценочной деятельности;
- 10) Трофимовой Т.Т., сдающей в аренду на протяжении последних трех лет принадлежащую ей на праве собственности четырехкомнатную квартиру;
- 11) Андреевой А.А., учителем музыки средней школы № 1 г. N, дающей платные уроки игры на фортепьяно в свободное от работы время;
- 12) Мухаматулиным Р.М., проводящим процедуры медиации.

Какие меры ответственности, иные правовые последствия предусмотрены российским законодательством в связи с осуществлением предпринимательской деятельности без образования юридического лица физическими лицами, не прошедшими государственную регистрацию в качестве индивидуальных предпринимателей?

Тесты для самоконтроля

1. Предпринимательская деятельность по Гражданскому кодексу Российской Федерации – это деятельность...
 - а) коммерческих организаций и индивидуальных предпринимателей;
 - б) обязательный результат которой – прибыль;
 - в) направленная на систематическое получение прибыли;
 - г) лиц, получивших соответствующие лицензии.
2. Непредпринимательской деятельностью по российскому законодательству признается _____ деятельность:
 - а) банковская;
 - б) аудиторская;
 - в) частная детективная;
 - г) нотариальная.
3. Непредпринимательской деятельностью по российскому законодательству признается _____ деятельность:
 - а) аудиторская;
 - б) адвокатская;
 - в) банковская;
 - г) страховая.
4. Вид источников права в сфере предпринимательской деятельности в России:
 - а) предпринимательские договоры;

- б) локальные (внутренние) нормативные правовые акты;
- в) постановления арбитражных судов кассационной инстанции;
- г) научные труды авторитетных правоведов.

5. Обычаем делового оборота признается, согласно Гражданскому кодексу Российской Федерации, сложившееся и широко применяемое в какой-либо области предпринимательской деятельности правило поведения:

- а) предусмотренное законодательством;
- б) не предусмотренное законодательством;
- в) предусмотренное договором;
- г) не предусмотренное договором.

1. По формам собственности организации различают:

- а) муниципальные, частные, кооперативные;
- б) государственные, частные, национальные;
- в) производственные кооперативы, унитарные предприятия, акционерные общества;
- г) муниципальные, частные, государственные.

2. Предприятия классифицируются по виду и характеру деятельности на:

- а) производственные кооперативы, унитарные предприятия, акционерные общества;
- б) предприятия производственной и непроизводственной сферы;
- в) иностранные, национальные, совместные предприятия;
- г) промышленные и сельскохозяйственные предприятия.

3. Какая из указанных функций не является функцией предпринимательства:

- а) общеэкономическая функция;
- б) творческо-поисковая (инновационная) функция;
- в) контрольная функция;
- г) ресурсная функция.

4. Что является главной целью предпринимательской деятельности?

- а) удовлетворение потребностей населения в различных товарах, услугах;
- б) самореализация предпринимателя как активно развивающейся личности;
- в) получение прибыли;
- г) выплаты по налогам.

5. Что согласно Иозефу Шумпетеру, не является существенным признаком предпринимательства?

- а) Деятельность, направленная на получение прибыли;
- б) Государственная регистрация;
- в) Инновационная деятельность;
- г) Право собственности на предприятие.

5. Учебно-методическое обеспечение и планирование самостоятельной работы обучающихся

Таблица 6

№ Темы	Темы	Формы СРС, включая требования к подготовке к занятиям
1	Общая характеристика предпринимательства	Проработка лекций. Чтение обязательной и дополнительной литературы. Решение задач

2	Хозяйствующие субъекты: общие положения	Проработка лекций. Чтение обязательной и дополнительной литературы. Решение задач
3	Создание и прекращение деятельности юридических лиц	Проработка лекций. Чтение обязательной и дополнительной литературы. Решение задач
4	Правовой режим имущества и договор в предпринимательской деятельности предпринимателей	Проработка лекций. Чтение обязательной и дополнительной литературы. Решение задач
5	Налогообложение предпринимательской деятельности	Проработка лекций. Чтение обязательной и дополнительной литературы. Решение задач
6	Юридическая ответственность субъектов предпринимательской деятельности	Проработка лекций. Чтение обязательной и дополнительной литературы. Решение задач
7	Поддержка субъектов малого и среднего предпринимательства.	Проработка лекций. Чтение обязательной и дополнительной литературы. Решение задач

Рекомендации по решению задач. Решение учебной задачи следует начать с проведения собственного анализа ситуации с тем, чтобы выявить суть спора, конфликта. В этом могут помочь поставленные вопросы к задаче. Необходимо проанализировать позиции всех сторон спора, а также юрисдикционных органов, определить, в чем состоят их расхождения по спорному вопросу. Правильное формулирование сути проблемы (как правило, в форме вопросов) является *первым* важнейшим этапом решения любой задачи.

На *втором этапе* студенту необходимо: а) определить характер и вид спорных правоотношений и, соответственно, правовой институт отрасли права, задействованных в данной ситуации; б) исходя их характера и вида правоотношений, определить круг нормативных правовых актов, подлежащих применению; в) изучить нормативные источники, дав толкование нормы права, найти ответ на поставленные вопросы.

При поиске нормативных правовых актов следует использовать справочную правовую систему «КонсультантПлюс». При изучении нормативных источников необходимо обращать внимание на их юридическую силу, а также период действия. Использование при решении задачи нормативных актов, утративших силу, возможно, если это прямо вытекает из условий задачи (есть указание на дату событий), в этом случае следует особо оговорить, что нормативный акт на данный момент уже утратил силу и указать, каким образом осуществляется регулирование спорных отношений в настоящее время.

При необходимости при решении задачи возможно использовать материалы судебной практики по данной категории дел по принципу: «если не нашел ответ в законе – попытайся найти его в судебной практике; если закон требует пояснений – поясни его примером из судебной практики».

На *третьем этапе* решения задачи студенту необходимо сформулировать ответы по поставленным вопросам, обосновав их ссылками на нормативные источники и судебную практику. Студенту необходимо дать характеристику законности действий субъектов, характеристику нарушенных прав, определить способ разрешения спора, меру юридической ответственности, порядок привлечения к ответственности. Особое внимание следует уделять логически правильному изложению своей позиции.

6. Промежуточная аттестация по дисциплине (модулю)

6.1 Оценочные материалы для проведения промежуточной аттестации по дисциплине (модулю)

Зачет сдается в письменной форме по билетам, который включает в себя десять закрытых тестовых заданий, в каждом из которых предусмотрено 4 варианта ответа, один из которых правильный.

Примерный перечень вопросов к зачету

1. Понятие предпринимательской деятельности в российском праве.
2. Классификация предпринимательства.
3. Государственное регулирование экономики: понятие, методы и формы.
4. Правовое регулирование предпринимательской деятельности в России: общая характеристика источников.
5. Хозяйствующие субъекты: понятие и общая классификация.
6. Правовой статус индивидуальных предпринимателей.
7. Понятие юридического лица.
8. Коммерческие и некоммерческие организации.
9. Корпоративные и унитарные юридические лица.
10. Правовое положение органов юридического лица.
11. Правовое положение подразделений юридического лица.
12. Общие положения о хозяйственных товариществах и обществах.
13. Учреждение юридических лиц.
14. Реорганизация юридических лиц.
15. Ликвидация юридических лиц.
16. Нормативно-правовая база и признаки несостоятельности (банкротства). Досудебное предупреждение банкротства.
17. Процедуры, применяемые в деле о банкротстве: общие положения (виды процедур; возбуждение производства по делу о банкротстве; правовое положение должника, кредиторов и арбитражного управляющего).
18. Наблюдение как процедура, применяемая в деле о банкротстве.
19. Финансовое оздоровление как процедура, применяемая в деле о банкротстве.
20. Внешнее управление как процедура, применяемая в деле о банкротстве.
21. Конкурсное производство как процедура, применяемая в деле о банкротстве.
22. Мирное соглашение как процедура, применяемая в деле о банкротстве.
23. Система объектов гражданских прав. Понятие правового режима имущества.
24. Система имущественных прав в предпринимательском праве.
25. Правовой режим недвижимости. Правовой режим предприятия как объекта прав.
26. Договор в предпринимательской деятельности.
27. Налоговое регулирование предпринимательской деятельности.
28. Общая система налогообложения.
29. Специальные режимы налогообложения.
30. Формы и способы защиты прав и законных интересов субъектов предпринимательской деятельности.
31. Понятие юридической ответственности. Гражданско-правовые санкции в сфере предпринимательства.
32. Административная ответственность предпринимателей.
33. Налоговая ответственность предпринимателей.
34. Уголовная ответственность предпринимателей.
35. Механизм государственной поддержки субъектов малого и среднего предпринимательства.
36. Формы негосударственной поддержки бизнеса.

Зачет по итогам изучения дисциплины проводится в форме теста.

Примерные образцы тестовых заданий

1. Предпринимательская деятельность по ГК определяется как:
- любая самостоятельная деятельность юридических лиц, направленная на получение прибыли;
 - самостоятельная деятельность граждан, направленная на систематическое получение прибыли от пользования имуществом, продажи товаров;
 - самостоятельная, осуществляемая на свой риск деятельность, направленная на систематическое получение прибыли от пользования имуществом, продажи товаров, выполнение работ или оказание услуг лицами, зарегистрированными в качестве предпринимателя в установленном порядке.
2. Понятие обычая делового оборота в предпринимательской деятельности:
- широко принимаемое правило поведения в любой области хозяйственных отношений;
 - широко принимаемое в хозяйственных отношениях правило поведения, не предусмотренное законодательством;
 - сложившееся и широко применяемое в какой-либо области предпринимательской деятельности правило поведения, не предусмотренное законодательством, независимо от того, зафиксировано оно в каком - либо документе.
3. Какой вид деятельности по российскому законодательству не признается предпринимательской деятельностью?
- торговая деятельность;
 - адвокатская деятельность;
 - банковская деятельность;
 - страховая деятельность.
4. С какого момента физическое лицо вправе по Гражданскому кодексу Российской Федерации осуществлять предпринимательскую деятельность?
- заключения соответствующего предпринимательского договора;
 - наступления совершеннолетия;
 - постановки на учет в качестве налогоплательщика;
 - государственной регистрации в качестве индивидуального предпринимателя.
5. Укажите вид источников российского предпринимательского права.
- муниципальные нормативные правовые акты;
 - предпринимательские договоры;
 - решения арбитражных судов;
 - научные труды авторитетных правоведов.

6.2 Критерии оценивания компетенций

Таблица 7

Карта критериев оценивания компетенций

№ п/п	Код и наименование компетенции	Индикаторы достижения компетенций, соотнесенные с планируемыми результатами обучения	Оценочные материалы	Критерии оценивания

1.	УК-2. Способен определять круг задач в рамках поставленной цели и выбирать оптимальные способы их решения, исходя из действующих правовых норм, имеющихся ресурсов и ограничений	Знает требования к постановке цели и задач, способы решения типичных задач и критерии оценки ожидаемых результатов в сфере предпринимательской деятельности. Умеет формулировать задачи, оценивать соответствие способов решения задач поставленной цели в сфере предпринимательской деятельности.	Задания для промежуточной аттестации	Компетенция сформирована: при правильности и полноте ответов на теоретические вопросы, при глубине понимания вопроса и правильности выполнения предложенных заданий. Шкала критериев согласно требованиям п.4.29 "Положения о текущем контроле успеваемости и промежуточной аттестации обучающихся ФГАОУ ВО "ТюмГУ".
2.	ОПК-2. Способен осуществлять сбор, обработку и анализ данных, необходимых для решения поставленных управленческих задач, с использованием современного инструментария и интеллектуальных информационно-аналитических систем	Знает базовые источники информации, включая национальные и международные базы данных, электронные библиотечные системы. Умеет работать с теоретико-методологической, нормативной и эмпирической информацией в сфере предпринимательской деятельности	Задания для промежуточной аттестации	Компетенция сформирована: при правильности и полноте ответов на теоретические вопросы, при глубине понимания вопроса и правильности выполнения предложенных заданий. Шкала критериев согласно требованиям п.4.29 "Положения о текущем контроле успеваемости и промежуточной аттестации обучающихся ФГАОУ ВО "ТюмГУ".

7. Учебно-методическое и информационное обеспечение дисциплины (модуля)

7.1. Основная литература

- 1) Арустамов, Э. А. Основы бизнеса : учебник. — 4-е изд., стер. - Москва : Издательско-торговая корпорация «Дашков и К°», 2019. - 228 с. - ISBN 978-5-394-03169-4. - Текст : электронный. - URL: <https://znanium.com/catalog/product/1091533> (дата обращения: 22.05.2021). – Режим доступа: по подписке.
- 2) Стребкова, Л. Н. Основы предпринимательской деятельности : учебное пособие / Л. Н. Стребкова. — 2-е изд. — Новосибирск : Новосибирский государственный технический

университет, 2017. — 132 с. — ISBN 978-5-7782-3346-1. — Текст : электронный // Электронно-библиотечная система IPR BOOKS : [сайт]. — URL: <http://www.iprbookshop.ru/91720.html> (дата обращения: 22.05.2021). — Режим доступа: для авторизир. пользователей

7.2 Дополнительная литература:

- 1) Воронкова, О. В. Основы бизнеса : учебное пособие / О. В. Воронкова. — Новосибирск : Новосибирский государственный технический университет, 2012. — 135 с. — ISBN 978-5-7782-2266-3. — Текст : электронный // Электронно-библиотечная система IPR BOOKS : [сайт]. — URL: <http://www.iprbookshop.ru/44980.html> (дата обращения: 22.05.2021). — Режим доступа: для авторизир. пользователей
- 2) Основы бизнеса : учебное пособие / С. А. Бочаров, А. А. Иванов, С. Я. Олейников, А. А. Кузьмина. — Москва : Евразийский открытый институт, 2011. — 464 с. — ISBN 978-5-374-00105-1. — Текст : электронный // Электронно-библиотечная система IPR BOOKS : [сайт]. — URL: <http://www.iprbookshop.ru/10744.html> (дата обращения: 22.05.2021). — Режим доступа: для авторизир. пользователей

7.3 Интернет-ресурсы:

1. Правовая информация РФ www.pravo.gov.ru Государственная система правовой информации
2. ГАС «Правосудие» sudrf.ru Государственная автоматизированная система РФ «Правосудие»
3. Судебные и нормативные акты РФ sudact.ru База судебных актов, судебных решений и нормативных документов
4. РосПравосудие rospravosudie.com/ Сервис для изучения судебной практики
5. Правовед.ru pravoved.ru Юридическая консультация онлайн
6. 9111.ru www.9111.ru Юридическая социальная сеть
7. Юрист онлайн yurist-online.net/ Консультации юристов онлайн
8. Юргород yurgorod.ru Юридический портал России
9. Зона Закона zonazakona.ru Форум адвокатов
10. Право.ru pravo.ru Юридическое онлайн издание
11. Конференции ЮрКлуба forum.yurclub.ru Юридический форум
12. РАПСИ rapsinews.ru Российское агентство правовой и судебной информации (РАПСИ)
13. Закония www.zakonia.ru Электронное СМИ
14. Интернет и право www.internet-law.ru Сайт юридической компании (специализация – правовые вопросы Интернет)
15. Закон.ру zakon.ru Социальная сеть для юристов и студентов юридических вузов.
16. ФорумЮристов.ру forumyuristov.ru Бесплатный юридический форум
17. Юридическая Россия www.law.edu.ru Образовательный портал в области права

7.4 Современные профессиональные базы данных и информационные справочные системы:

Справочная правовая система КонсультантПлюс. Поставщик контента: ЗАО «КонсультантПлюс». Режим доступа: <http://www.consultant.ru/>
Межвузовская электронная библиотека (МЭБ) <https://icdlib.nspu.ru/>
Национальная электронная библиотека <https://rusneb.ru/>

8. Перечень информационных технологий, используемых при осуществлении образовательного процесса по дисциплине:

Интернет, доступ в информационно-образовательную среду ТюмГУ, включающую в себя доступ к учебным планам и рабочим программам дисциплин, к изданиям электронной библиотечной системы и электронным образовательным ресурсам.

Лицензионное ПО, в том числе отечественного производства:

платформа для электронного обучения Microsoft Teams.

Свободно распространяемые ПО, в том числе отечественного производства:

Adobe Reader;

7-Zip

9. Технические средства и материально-техническое обеспечение дисциплины

Учебные аудитории, оборудованные компьютерами с доступом в Интернет и мультимедиа-проектором.

МИНИСТЕРСТВО НАУКИ И ВЫСШЕГО ОБРАЗОВАНИЯ
РОССИЙСКОЙ ФЕДЕРАЦИИ
Федеральное государственное автономное образовательное учреждение
высшего образования
«ТЮМЕНСКИЙ ГОСУДАРСТВЕННЫЙ УНИВЕРСИТЕТ»

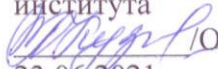
УТВЕРЖДАЮ
Заместитель директора по
учебно-методической работе
Финансово-экономического
института
 /О.А.Кузьменко/
23.06.2021

**ПРИКЛАДНЫЕ ИНФОРМАЦИОННЫЕ ТЕХНОЛОГИИ
В УПРАВЛЕНИИ И БИЗНЕСЕ**
Рабочая программа дисциплины
для обучающихся по направлению подготовки 38.03.02 Менеджмент
Направленность (профиль): Общий и функциональный менеджмент
формы обучения очная, очно-заочная

Данилова Е.П., Королев А.Г. Прикладные информационные технологии в управлении и бизнесе. Рабочая программа дисциплины для обучающихся по направлению подготовки 38.03.02 Менеджмент, направленность (профиль): Общий и функциональный менеджмент, формы обучения очная, очно-заочная. Тюмень, 2021.

Рабочая программа дисциплины опубликована на сайте ТюмГУ:
<http://www.utmn.ru/sveden/education/#>.

© Тюменский государственный университет, 2021.

© Данилова Е.П., Королев А.Г. 2021.

1. Пояснительная записка

Дисциплина «Прикладные информационные технологии в управлении и бизнесе» относится к базовым дисциплинам и является актуальной для студентов направления «Менеджмент» в современных условиях цифровизации бизнес-процессов.

Целью преподавания курса «Прикладные информационные технологии в управлении и бизнесе» является теоретическая и практическая подготовка студентов, направленная на формирование у них знаний и умения использовать современные программы и сервисы для повышения эффективности бизнеса.

Задачи курса «Прикладные информационные технологии в управлении и бизнесе»:

- понять необходимость и возможность применения информационных технологий в деятельности организации;
- приобрести навыки использования основных информационных технологий в деятельности организации;
- определить направления эффективного использования современных информационных технологий в деятельности предприятия.

1.1. Место дисциплины (модуля) в структуре образовательной программы

Дисциплина «Прикладные информационные технологии в управлении и бизнесе» входит в блок Б1 Дисциплины (модули). Обязательная часть. Освоение курса «Прикладные информационные технологии в управлении и бизнесе» предполагает предварительное знакомство студентов с содержанием учебных дисциплин «Цифровая культура», «Информационный менеджмент», которые входят в блок обязательных дисциплин и изучаются в 1-2 семестрах. Знания, умения и навыки, полученные в ходе изучения дисциплины «Прикладные информационные технологии в управлении и бизнесе» могут быть полезны при написании выпускной квалификационной работы.

1.2. Компетенции обучающегося, формируемые в результате освоения данной дисциплины (модуля)

Код и наименование компетенции	Код и наименование части компетенции ¹	Планируемые результаты обучения: (знаниевые/функциональные)
ОПК-2 «способен осуществлять сбор, обработку и анализ данных, необходимых для решения поставленных управленческих задач, с использованием современного инструментария и интеллектуальных информационно-аналитических систем»	Паспорт компетенций отсутствует	Знает способы сбора, обработки и анализа данных, современные интеллектуально-информационные системы, которые можно применить к задачам управления Умеет найти, подготовить, обработать и проанализировать данные, необходимые для принятия управленческих решений, с применением современного инструментария и интеллектуальных информационно-аналитических систем
ОПК-5 «способен использовать при решении профессиональных задач современные информационные технологии и программные	Паспорт компетенций отсутствует	Знает информационные технологии и программные средства, представленные на рынке информационных технологий для решения различных управленческих задач

¹ Заполняется при необходимости

средства, включая управление крупными массивами данных и их интеллектуальный анализ»		Умеет использовать современные информационные технологии и программные средства, включая управление крупными массивами данных для решения управленческих задач в бизнесе
ОПК-6 «способен понимать принципы работы современных информационных технологий и использовать их для решения задач профессиональной деятельности»	Паспорт компетенций отсутствует	Знает принципы работы современных информационных технологий Умеет использовать современные информационные технологии в управлении и бизнесе

2. Структура и трудоемкость дисциплины

Таблица 1.1

Структура и объем дисциплины для обучающихся по очной форме обучения

Вид учебной работы		Всего часов (академические часы)	Часов в семестре (академические часы)
			5 семестр
Общий объем	зач. ед.	4	4
	час	144	144
Из них:			
Часы контактной работы (всего):		52	52
Лекции		16	16
Практические занятия		0	0
Лабораторные / практические занятия по подгруппам		34	34
Консультации и иная контактная работа		2	2
Часы внеаудиторной работы, включая самостоятельную работу обучающегося		92	92
Вид промежуточной аттестации (зачет, диф. зачет, экзамен)		Зачет	Зачет

Таблица 1.2

Структура и объем дисциплины для обучающихся по очно-заочной форме обучения

Вид учебной работы		Всего часов (академические часы)	Часов в семестре (академические часы)
			6 семестр
Общая трудоемкость	зач. ед.	4	4
	час	144	144
Из них:			
Часы контактной работы (всего):		18	18
Лекции		6	6
Практические занятия		0	0
Лабораторные / практические занятия по подгруппам		10	10
Консультации и иная контактная работа		2	2
Часы внеаудиторной работы, включая		126	126

самостоятельную работу обучающегося		
Вид промежуточной аттестации (зачет, диф. зачет, экзамен)	Зачет	Зачет

3. Система оценивания.

3.1. Для текущего контроля успеваемости студентов очной формы обучения используется 100-балльная система оценивания, для студентов очно-заочной формы обучения – пятибалльная РФ.

Работа студентов очной формы обучения на учебных встречах оценивается в баллах. Типовые виды работ и ориентировочные баллы следующие:

- участие в дискуссии – 2 балла,
- выполнение интерактивных упражнений – 5 баллов,
- практическое задание – 5 баллов.

В рамках разных тем семинарских учебных встреч выполняются разные виды работ. Система оценивания разработана таким образом, что максимально студент может набрать в течение семестра 100 баллов. В случае, если студент набирает 61 балл, он получает зачет. Студенты, набравшие менее 61 балла, сдают зачет. Зачет состоит из теоретического вопроса и практического задания.

Работа студентов очно-заочной формы обучения на учебных встречах оценивается по пятибалльной системе. Студенты очно-заочной формы обучения, посетившие все учебные встречи и выполнившие все предложенные виды работ на положительные оценки, получают зачет. Остальные студенты сдают зачет. Зачет состоит из теоретического вопроса и практического задания.

4. Содержание дисциплины

4.1. Тематический план дисциплины

Таблица 2.1

Тематический план дисциплины для обучающихся по очной форме обучения

№ п/п	Наименование тем и/или разделов	Объем дисциплины (модуля), час.				
		Всего	Виды аудиторной работы (академические часы)			Консультации и иная контактная работа
			Лекции	Практические занятия	Лабораторные/практические занятия по подгруппам	
1	2	3	4	5	6	7
1.	Информационные технологии: ожидание и опыт применения	10	2	0	0	0
2.	Приложения ассистенты	12	0	0	4	0
3.	Организационная работа	12	2	0	0	0
4.	Планеры и комплексные системы по управлению компанией	12	0	0	4	0
5.	Автоматизация процессов	12	2	0	0	0
6.	Бизнес-процессы и программы оптимизации	12	0	0	4	0
7.	CRM системы	12	2	0	4	0
8.	ERP системы	12	2	0	4	0
9.	Система электронного документооборота	12	2	0	4	0

10.	Сложные динамические системы	12	2	0	0	0
11.	Анализ и проектирование сложных динамических систем	12	0	0	10	0
12.	Взгляд в будущее прикладных технологий	12	2	0	0	0
13.	Зачет	2	0	0	0	2
	Итого (часов)	144	16	0	34	2

Таблица 2.2

Тематический план дисциплины для обучающихся по очно-заочной форме обучения

№ п/п	Наименование тем и/или разделов	Объем дисциплины (модуля), час.				
		Всего	Виды аудиторной работы (академические часы)			Консультации и иная контактная работа
			Лекции	Практические занятия	Лабораторные/практические занятия по подгруппам	
1	2	3	4	5	6	7
1.	Информационные технологии: ожидание и опыт применения	10	0,5	0	0	0
2.	Приложения ассистенты	12	0,5	0	1	0
3.	Организационная работа	12	0,5	0	1	0
4.	Планеры и комплексные системы по управлению компанией	12	0,5	0	1	0
5.	Автоматизация процессов	12	0,5	0	0	0
6.	Бизнес-процессы и программы оптимизации	12	0,5	0	1	0
7.	CRM системы	12	0,5	0	1	0
8.	ERP системы	12	0,5	0	1	0
9.	Система электронного документооборота	12	0,5	0	1	0
10.	Сложные динамические системы	12	0,5	0	1	0
11.	Анализ и проектирование сложных динамических систем	12	0,5	0	1	0
12.	Взгляд в будущее прикладных технологий	12	0,5	0	1	0
13.	Зачет	2	0	0	0	2
	Итого (часов)	144	6	0	10	2

4.2. Содержание дисциплины (модуля) по темам

Тема 1. Информационные технологии: ожидание и опыт применения

Краткий обзор современных информационных технологий, применяемых в управлении и бизнесе. Сравнительная характеристика и опыт применения.

Тема 2. Приложения ассистенты

Практическое изучение приложений ассистентов. Работа с приложениями ассистентами.

Тема 3. Организационная работа

Теоретические аспекты организационной работы по планированию и внедрению информационных технологий в организации с целью управления.

Тема 4. Планеры и комплексные системы по управлению компанией

Практическое изучение планеров и комплексных систем по управлению компанией. Работа с планерами.

Тема 5. Автоматизация процессов

Теоретические аспекты автоматизации процессов на предприятии. Направления автоматизации. Возможности и ограничения автоматизации.

Тема 6. Бизнес-процессы и программы оптимизации

Практические аспекты программ оптимизации для бизнес-процессов.

Тема 7. CRM системы

Понятие и структура CRM систем, преимущества CRM систем в управлении и бизнесе.

Тема 8. ERP системы

Понятие и структура ERP систем, преимущества ERP систем в управлении и бизнесе.

Тема 9. Система электронного документооборота

Понятие и особенности внедрения системы электронного оборота для повышения эффективности управления. Вопросы информационной культуры и безопасности. Деловая переписка посредством информационных систем.

Тема 10. Сложные динамические системы

Теоретический анализ сложных динамических систем. Примеры и опыт применения.

Тема 11. Анализ и проектирование сложных динамических систем

Прикладные аспекты анализа и проектирования сложных динамических систем.

Тема 12. Взгляд в будущее прикладных технологий

Рассуждения на тему будущего прикладных технологий в управлении и бизнесе.

Темы лабораторных работ:

1. Приложения ассистенты
2. Планеры и комплексные системы по управлению компанией
3. Бизнес-процессы и программы оптимизации
4. CRM системы
5. ERP системы
6. Система электронного документооборота
7. Анализ и проектирование сложных динамических систем

Образцы средств для проведения текущего контроля:

Примеры вопросов для дискуссии:

1. Какие информационные технологии, применяемые в управлении и бизнесе, вам известны?
2. Приведите опыт применения информационных технологий в управлении зарубежных и российских компаний
3. Обозначьте преимущества системы электронного документооборота
4. С какими трудностями может столкнуться компания при внедрении системы электронного документооборота
5. Каково, на ваш взгляд, будущее информационных технологий в управлении, приведите примеры

Пример интерактивного упражнения:

Построение бизнес-процесса в одном из программных продуктов

Пример практического задания:

Анализ воронки продаж в CRM-системе

5. Учебно-методическое обеспечение и планирование самостоятельной работы обучающихся

Таблица 3

№ темы	Темы	Формы СРС, включая требования к подготовке к занятиям
1.	Информационные технологии: ожидание и опыт применения	Чтение обязательной и дополнительной литературы, проработка лекций
2.	Приложения ассистенты	Чтение обязательной и дополнительной литературы, проработка лекций
3.	Организационная работа	Чтение обязательной и дополнительной литературы, проработка лекций
4.	Планеры и комплексные системы по управлению компанией	Чтение обязательной и дополнительной литературы, проработка лекций
5.	Автоматизация процессов	Чтение обязательной и дополнительной литературы, проработка лекций
6.	Бизнес-процессы и программы оптимизации	Чтение обязательной и дополнительной литературы, проработка лекций
7.	CRM системы	Чтение обязательной и дополнительной литературы, проработка лекций
8.	ERP системы	Чтение обязательной и дополнительной литературы, проработка лекций
9.	Система электронного документооборота	Чтение обязательной и дополнительной литературы, проработка лекций
10.	Сложные динамические системы	Чтение обязательной и дополнительной литературы, проработка лекций
11.	Анализ и проектирование сложных динамических систем	Чтение обязательной и дополнительной литературы, проработка лекций
12.	Взгляд в будущее прикладных технологий	Чтение обязательной и дополнительной литературы, проработка лекций

6. Промежуточная аттестация по дисциплине (модулю)

6.1. Оценочные материалы для проведения промежуточной аттестации по дисциплине (модулю)

Форма проведения зачета – теоретический вопрос и практическое задание

Примерный перечень вопросов к зачету

1. основные понятия: информация, информационные технологии, управление и современное состояние рынка информационных технологий.

2. планирование и организация рабочего процесса в современных условиях.
3. организация как сложная динамическая система.
4. комплексные системы управления предприятием.
5. стандарты описания бизнес процессов
6. автоматизация и оптимизация бизнес процессов
7. CRM система: понятие, виды, основные элементы.
8. ERP системы: понятие, виды, основные элементы.
9. системы электронного документооборота.
10. особенности управления сложными динамическими системами

Практические задания к зачету:

1. построение бизнес процесса в одном из программных продуктов.
2. создание входящей заявки с CRM системе и назначение основных параметров контроля.
3. создание функционального подразделения в комплексной системе управления предприятием.
4. создание документа обязательного для ознакомления в комплексной системе управления предприятием.
5. документация для создания, сопровождения и завершения заказа.
6. проверка контрагента
7. оценка эффективности затрат на маркетинг с использованием системно-динамического анализа
8. постановка задачи в планере/органайзере/системе управления.
9. анализ воронки продаж в CRM системе
10. документационное обеспечение бизнес процесса "прием нового сотрудника"

6.2. Критерии оценивания компетенций

Таблица 4

Карта критериев оценивания компетенций

№ п/п	Код и наименование компетенции	Индикаторы достижения компетенций, соотнесенные с планируемыми результатами обучения	Оценочные материалы	Критерии оценивания
1.	ОПК-2 «способен осуществлять сбор, обработку и анализ данных, необходимых для решения поставленных управленческих задач, с использованием современного инструментария и интеллектуальных информационно-аналитических систем»	Знает способы сбора, обработки и анализа данных, современные интеллектуально-информационные системы, которые можно применить к задачам управления Умеет найти, подготовить, обработать и проанализировать данные, необходимые для принятия управленческих решений, с применением	Вопросы к зачету 1-10	Компетенция сформирована: при правильности и полноте ответов на теоретические вопросы, при глубине понимания вопроса и правильности выполнения предложенных заданий. Шкала критериев согласно требованиям п.4.29 "Положения о текущем контроле успеваемости и

		современного инструментария и интеллектуальных информационно-аналитических систем		промежуточной аттестации обучающихся ФГАОУ ВО "ТюмГУ".
2.	ОПК-5 «способен использовать при решении профессиональных задач современные информационные технологии и программные средства, включая управление крупными массивами данных и их интеллектуальный анализ»	Знает информационные технологии и программные средства, представленные на рынке информационных технологий для решения различных управленческих задач Умеет использовать современные информационные технологии и программные средства, включая управление крупными массивами данных для решения управленческих задач в бизнесе	Вопросы к зачету 1-10 Практические задания к зачету 1-10	Компетенция сформирована: при правильности и полноте ответов на теоретические вопросы, при глубине понимания вопроса и правильности выполнения предложенных заданий. Шкала критериев согласно требованиям п.4.29 "Положения о текущем контроле успеваемости и промежуточной аттестации обучающихся ФГАОУ ВО "ТюмГУ".
3.	ОПК-6 «способен понимать принципы работы современных информационных технологий и использовать их для решения задач профессиональной деятельности»	Знает принципы работы современных информационных технологий Умеет использовать современные информационные технологии в управлении и бизнесе	Вопросы к зачету 1-10 Практические задания к зачету 1-10	Компетенция сформирована: при правильности и полноте ответов на теоретические вопросы, при глубине понимания вопроса и правильности выполнения предложенных заданий. Шкала критериев согласно требованиям п.4.29 "Положения о текущем контроле успеваемости и промежуточной аттестации обучающихся ФГАОУ ВО "ТюмГУ".

7. Учебно-методическое и информационное обеспечение дисциплины (модуля)

7.1. Основная литература:

1. Черников, Б. В. Информационные технологии управления : учебник / Б. В. Черников. — 2-е изд., перераб. и доп. — Москва : ИД «ФОРУМ» : ИНФРА-М, 2019. — 368 с. — (Высшее образование: Бакалавриат). - ISBN 978-5-8199-0782-5. - Текст : электронный. - URL: <https://znanium.com/catalog/product/994320> (дата обращения: 20.05.2021). – Режим доступа: по подписке.

7.2. Дополнительная литература:

1. Одинцов, Б. Е. Современные информационные технологии в управлении экономической деятельностью (теория и практика) : учеб. пособие / Б. Е. Одинцов, А. Н. Романов, С. М. Догучаева. — Москва : Вузовский учебник : ИНФРА-М, 2017. — 373 с. - ISBN 978-5-16-102337-2. - Текст : электронный. - URL : <https://znanium.com/catalog/product/557915> (дата обращения: 20.05.2021). – Режим доступа: по подписке.

2. Информационные технологии и управление предприятием / В. В. Баронов, Г. Н. Калянов, Ю. Н. Попов, И. Н. Титовский. — 2-е изд. — Саратов : Профобразование, 2019. — 327 с. — ISBN 978-5-4488-0086-3. — Текст : электронный // Электронно-библиотечная система IPR BOOKS : [сайт]. — URL: <http://www.iprbookshop.ru/87996.html> (дата обращения: 20.05.2021). — Режим доступа: для авторизир. Пользователей

7.3 Интернет-ресурсы:

Группа компаний Оптима. Режим доступа: <http://www.optima.ru>

Компания 1С. Режим доступа: <http://www.1c.ru>

Компания АйТи. Режим доступа: <http://www.it.ru>

Компания SAP. Режим доступа: <http://www.sap.com>

Корпорация «Парус». Режим доступа: <http://www.parus.ru>

7.4 Современные профессиональные базы данных и информационные справочные системы:

Справочная правовая система КонсультантПлюс <http://www.consultant.ru/>

Межвузовская электронная библиотека (МЭБ) <https://icdlib.nspu.ru/>

Национальная электронная библиотека <https://rusneb.ru/>

8. Перечень информационных технологий, используемых при осуществлении образовательного процесса по дисциплине (модулю)

В ходе изучения дисциплины предусматривается использование специальных программных продуктов, также необходим выход в интернет, доступ в информационно-образовательную среду ТюмГУ, изданиям электронной библиотечной системы и электронным образовательным ресурсам, а также программа для просмотра презентаций.

Лицензионное ПО, в том числе отечественного производства:

платформа для электронного обучения Microsoft Teams.

Свободно распространяемые ПО, в том числе отечественного производства:

Adobe Reader;

7-Zip

9. Технические средства и материально-техническое обеспечение дисциплины (модуля)

Для изучения дисциплины необходимо мультимедийное оборудование. Аудитория должна быть оснащена персональным компьютером с выходом в интернет, проектором, экраном. Для проведения лабораторных работ необходим компьютерный класс.

МИНИСТЕРСТВО НАУКИ И ВЫСШЕГО ОБРАЗОВАНИЯ
РОССИЙСКОЙ ФЕДЕРАЦИИ
Федеральное государственное автономное образовательное учреждение
высшего образования
«ТЮМЕНСКИЙ ГОСУДАРСТВЕННЫЙ УНИВЕРСИТЕТ»

УТВЕРЖДАЮ

Заместитель директора по
учебно-методической работе
Финансово-экономического
института

 О.А. Кузьменко

23.06.2021

ПРОЕКТНЫЙ СЕМИНАР

Рабочая программа дисциплины

для обучающихся по направлению подготовки 38.03.02 Менеджмент

Направленность (профиль): Общий и функциональный менеджмент

формы обучения очная, очно-заочная

Казанцева С.М., Шарапова Т.В. Проектный семинар. Рабочая программа дисциплины для обучающихся по направлению подготовки 38.03.02 Менеджмент, направленность (профиль): Общий и функциональный менеджмент, формы обучения очная, очно-заочная. Тюмень, 2021.

Рабочая программа дисциплины опубликована на сайте ТюмГУ: <http://www.utmn.ru/sveden/education/#>.

© Тюменский государственный университет, 2021.

© Казанцева С.М., 2021.

© Шарапова Т.В., 2021.

1. Пояснительная записка

Проектная деятельность - деятельность обучающихся, ориентированная на решение определенной значимой проблемы, оформленная в виде конечного продукта (результата проектной деятельности), который может иметь реальное практическое применение. Она позволяет повысить мотивацию к обучению, индивидуализировать учебный процесс и сделать его более интенсивным, накапливать опыт для включения в самостоятельную профессиональную деятельность.

Цель проектного семинара - получение обучающимися практических навыков управленческой деятельности, групповой и командной работы через разработку и реализацию проектных решений.

Задачи проектного семинара:

1. научить обучающегося находить необходимую информацию, преобразовывать ее, применять в различных профессиональных ситуациях, взаимодействуя с другими людьми и отстаивая свою собственную позицию;

2. раскрыть творческий потенциал обучающегося и подготовить его к участию в осуществлении конкретных проектов, формируя умение решать задачи проекта индивидуально и в качестве члена команды исполнителей.

1.1. Место дисциплины в структуре образовательной программы

Данная дисциплина входит в блок дисциплин обязательной части, реализуется в двух семестрах и позволяет через практико-ориентированную проектную деятельность апробировать, закрепить и развить знания и умения, сформированные при изучении дисциплин «Общий менеджмент и деловые навыки менеджера», «Теория организации и организационное поведение», «Управление человеческими ресурсами», «Маркетинг и рыночная аналитика», «Управление проектом». В свою очередь проектный семинар может рассматриваться как основа для лучшего освоения дисциплины «Инновационный менеджмент и управление знаниями», а также позволяет отработать навыки, необходимые для успешного прохождения различных видов практик и подготовки выпускной квалификационной работы.

1.2. Компетенции обучающегося, формируемые в результате освоения данной дисциплины

Код и наименование компетенции	Код и наименование части компетенции (при наличии паспорта компетенций) ¹	Планируемые результаты обучения (знаниевые/функциональные)
УК-1. Способен осуществлять поиск, критический анализ и синтез информации, применять системный подход для решения поставленных задач	Паспорт компетенций отсутствует	Знает направления поиска и способы анализа и синтеза информации
		Знает основные положения системного подхода к выполнению профессиональных задач
		Умеет систематизировать и использовать полученные знания в проектной деятельности
		Умеет искать и анализировать необходимую для проектной деятельности информацию, применять системный подход для выполнения профессиональных задач
УК-2. Способен определять круг задач в рамках	Паспорт компетенций отсутствует	Знает основные аспекты управления проектной деятельностью, осуществление которой может носить разные формы

¹ Заполняется при необходимости

Код и наименование компетенции	Код и наименование части компетенции (при наличии паспорта компетенций) ¹	Планируемые результаты обучения (знаниевые/функциональные)
поставленной цели и выбирать оптимальные способы их решения, исходя из действующих правовых норм, имеющихся ресурсов и ограничений		Знает технологию (последовательность действий) разработки целей и определения задач проектной деятельности, выбора вариантов их реализации с учетом действующих правовых норм, имеющихся ресурсов и ограничений
		Умеет систематизировать и использовать полученные знания для выполнения профессиональных задач в проектной деятельности
		Умеет реализовывать функции планирования, организации, мотивации, контроля, принятия решений в проектной деятельности
УК-3. Способен осуществлять социальное взаимодействие и реализовывать свою роль в команде	Паспорт компетенций отсутствует	Знает характеристику элементов и этапов организации групповой и командной работы (социального взаимодействия)
		Знает специфику ролевого поведения исполнителя и руководителя в группе/команде
		Умеет систематизировать и использовать полученные знания для выполнения профессиональных задач в проектной деятельности
		Умеет осуществлять и координировать эффективное социальное взаимодействие в проектной деятельности
ОПК-3. Способен разрабатывать обоснованные организационно-управленческие решения с учетом их социальной значимости, содействовать их реализации в условиях сложной и динамичной среды и оценивать их последствия	Паспорт компетенций отсутствует	Знает технологию (последовательность действий) принятия проектных решений
		Знает возможности и ограничения разработки, реализации и контроля результатов проектных решений, в том числе с учетом их социальной значимости
		Умеет систематизировать и использовать полученные знания для выполнения профессиональных задач в проектной деятельности
		Умеет принимать проектные решения и обеспечивать условия для их реализации, в том числе с учетом социальной значимости

2. Структура и объем дисциплины

Таблица 1.1

Структура и объем дисциплины для обучающихся по очной форме обучения

Вид учебной работы	Всего часов (академические часы)	Часов в семестре (академические часы)		
		4 семестр	6 семестр	
Общий объем	зач. ед.	8	4	4
	час	288	144	144
Из них:				
Часы контактной работы (всего):		72	36	36
Лекции		0	0	0
Практические занятия		68	34	34
Лабораторные / практические занятия по подгруппам		0	0	0

Вид учебной работы	Всего часов (академические часы)	Часов в семестре (академические часы)	
		4 семестр	6 семестр
Консультации и иная контактная работа	4	2	2
Часы внеаудиторной работы, включая самостоятельную работу обучающегося	216	108	108
Вид промежуточной аттестации (зачет, диф. зачет, экзамен)	зачет	зачет	зачет

Таблица 1.2

Структура и объем дисциплины для обучающихся по очно-заочной форме обучения

Вид учебной работы	Всего часов (академические часы)	Часов в семестре (академические часы)	
		5 семестр	6 семестр
Общий объем	зач. ед.	8	4
	час	288	144
Из них:			
Часы контактной работы (всего):	24	12	12
Лекции	0	0	0
Практические занятия	20	10	10
Лабораторные / практические занятия по подгруппам	0	0	0
Консультации и иная контактная работа	2	2	2
Часы внеаудиторной работы, включая самостоятельную работу обучающегося	264	132	132
Вид промежуточной аттестации (зачет, диф. зачет, экзамен)	Зачет	Зачет	Зачет

3. Система оценивания

Для текущего контроля в 4 семестре (ОФО) и 5 семестре (ОЗФО) применяется балльная шкала оценивания (максимальное количество баллов - 100), предметы контроля: работа на учебных встречах, участие в дискуссиях, аналитическая работа, подготовка презентаций, самостоятельная работа, выполнение творческих заданий, защита проекта.

Для текущего контроля в 6 семестре применяется зачетная шкала оценивания, предметы контроля: работа на учебных встречах, подготовка и защита проекта.

Результаты текущего контроля учитываются при промежуточной аттестации.

Промежуточная аттестация в 4 семестре для ОФО и в 5 семестре для ОЗФО (условия получения зачета):

1. готовый проект (сценарий деловой игры/ тренинга);
2. защита проекта (проведение деловой игры/ тренинга, взаимное рецензирование).

Промежуточная аттестация в 6 семестре (условия получения зачета):

1. готовый проект (в соответствии с проектной заявкой);
2. презентация и отчет по проекту установленной формы;
3. защита проекта.

4. Содержание дисциплины

4.1. Тематический план дисциплины

Таблица 2.1

Тематический план дисциплины для обучающихся по очной форме обучения

№ п/п	Наименование тем и/или разделов	Объем дисциплины, час.				
		Всего	Виды аудиторной работы (академические часы)			Консультации и иная контактная работа
			Лекции	Практические занятия	Лабораторные/практические занятия по подгруппам	
4 семестр						
1	Роль активных методов в обучение менеджеров	18	0	4	0	0
2	Стратегическая сессия	24	0	6	0	0
3	Метафорическая деловая игра	18	0	4	0	0
4	Тренинг личностного роста	26	0	8	0	0
5	Написание сценария деловых игр	20	0	4	0	0
6	Деловая игра и тренинг глазами студента	18	0	4	0	0
7	Защита проектов	18	0	4	0	0
8	Зачет	2	0	0	0	2
	Итого (часов) в 4 семестре	144	0	34	0	2
6 семестр						
1	Вводное занятие	10	0	2	0	0
2	Тип проекта, траектория реализации	12	0	2	0	0
3	Визуализация и схематизация в проектной деятельности	12	0	2	0	0
4	Проектная заявка, идея проекта	22	0	6	0	0
5	Защита идеи проекта, оформление проектной заявки	22	0	6	0	0
6	Разработка проекта	24	0	8	0	0
7	Отчетность по проекту	20	0	4	0	0
8	Защита проекта перед экспертами	20	0	4	0	0
9	Зачет	2	0	0	0	2
	Итого (часов) в 6 семестре	144	0	34	0	2

№ п/п	Наименование тем и/или разделов	Объем дисциплины, час.				
		Всего	Виды аудиторной работы (академические часы)			Консультации и иная контактная работа
			Лекции	Практические занятия	Лабораторные/практические занятия по подгруппам	
	Итого (часов)	288	0	68	0	4

Таблица 2.2

Тематический план дисциплины для обучающихся по очно-заочной форме обучения

№ п/п	Наименование тем и/или разделов	Объем дисциплины, час.				
		Всего	Виды аудиторной работы (академические часы)			Консультации и иная контактная работа
			Лекции	Практические занятия	Лабораторные/практические занятия по подгруппам	
5 семестр						
1	Роль активных методов в обучение менеджеров	18	0	2	0	0
2	Стратегическая сессия	24	0	2	0	0
3	Метафорическая деловая игра	20	0	2	0	0
4	Тренинг личностного роста*	24	0	0	0	0
5	Написание сценария деловых игр	20	0	2	0	0
6	Деловая игра и тренинг глазами студента*	18	0	0	0	0
7	Защита проектов	18	0	2	0	0
8	Зачет	2	0	0	0	2
	Итого (часов) в 5 семестре	144	0	10	0	2
6 семестр						
1	Вводное занятие*	10	0	0	0	0
2	Тип проекта, траектория реализации	12	0	0,25	0	0
3	Визуализация и схематизация в проектной деятельности*	12	0	0	0	0
4	Проектная заявка, идея проекта	22	0	1,75	0	0
5	Защита идеи проекта, оформление проектной заявки	22	0	2	0	0
6	Разработка проекта	24	0	3	0	0
7	Отчетность по проекту	20	0	1	0	0
8	Защита проекта перед экспертами	20	0	2	0	0

№ п/п	Наименование тем и/или разделов	Объем дисциплины, час.				
		Всего	Виды аудиторной работы (академические часы)			Консультации и иная контактная работа
			Лекции	Практические занятия	Лабораторные/практические занятия по подгруппам	
9	Зачет	2	0	0	0	2
	Итого (часов) в 6 семестре	144	0	10	0	2
	Итого (часов)	288	0	20	0	4

* для самостоятельного изучения

4.2. Содержание дисциплины по темам

4 семестр (ОФО), 5 семестр (ОЗФО)

Тема 1. Роль активных методов в обучении менеджеров

Темы дискуссии:

1. Какие деловые игры Вы знаете?
2. Каким образом формируется группа в деловой игре?
3. Тренинг как форма обучения: достоинства и недостатки.

Тема 2. Стратегическая сессия

Проведение стратегической сессии по заказу предприятия. Возможен формат с предварительным изучением материала и домашней подготовкой студентов.

Тема 3. Метафорическая деловая игра

Занятие предполагает проведение метафорической деловой игры. После подведение итогов деловой игры преподаватель выдает структуру игры, правила и стандарты ее оформления.

Тема 4. Тренинг личностного роста

Тренинг проводит приглашенный специалист-тренер. Тренинг соответствует базовому по форме и содержанию. По окончании проведения выдается структура и обязательные составляющие этой формы обучения.

Тема 5. Написание сценария деловых игр

На занятии преподаватель совместно со студентами прорабатывает сценарии и содержание деловых игр и тренингов, которые обучающиеся выбрали в качестве собственных проектов.

Тема 6. Деловая игра и тренинг глазами студента

На занятии студенты проводят деловые игры и тренинги по заданию преподавателя.

Тема 7. Защита проектов

Итоговое занятие, на котором студенты подводят результаты своих проектов, пишут друг другу замечания и рекомендации по будущей работе.

Образцы средств для проведения текущего контроля успеваемости

Типовое задание: обучающемуся необходимо принять участие в деловой игре/тренинге, разобраться с обязательными составляющими данных форм обучения и

возможностями их применения в практической профессиональной деятельности, освоить структуру разработки деловой игры/ тренинга, реализовать в форме проекта.

Информационно-аналитическая работа - средство контроля, позволяющее диагностировать умения и навыки, связанные с изучением, преобразованием и осмысливанием разнообразной информации в рамках решения определенных задач и достижения поставленных целей, способствует повышению качества принимаемых решений.

6 семестр

Тема 1. Вводное занятие

Характеристика проектного семинара как учебного занятия, технология организации проектной работы. Профессиональные и научные интересы преподавателей, которые будут кураторами проектов, определение вариантов совместной работы.

Тема 2. Тип проекта, траектория реализации

Общие требования к проекту, определение типа и границ проекта, приоритетной тематики, целей и задач проектной деятельности. Выбор куратора проекта из числа преподавателей выпускающей кафедры.

Выбор типа проекта для реализации:

1. по предметно-содержательной области - монопроект (в рамках отдельной дисциплины)/ междисциплинарный проект;
2. по доминирующей деятельности - научно-исследовательский (выявление и решение научно-исследовательских задач в области менеджмента)/ прикладной (решение практико-ориентированных организационно-управленческих задач)/ социальный (выявление и решение социальных проблем);
3. по количеству участников - индивидуальный / групповой (3-10 чел.).

Тема 3. Визуализация и схематизация в проектной деятельности

Визуализация как представление, презентация, выразительный внешний показ объекта и его свойств. Средства визуализации. Визуализация как инструмент продвижения результатов проектной деятельности. Схематизация как моделирование объекта, графическое отображение его сущности. Процесс и функции схематизации в контексте проектной деятельности.

Тема 4. Проектная заявка, идея проекта

Структура и содержание проектной заявки. Генерирование идей в рамках выбранного типа проекта, подготовка презентации с обоснованием наиболее перспективных идей. Регулирование отношений среди участников проектов, ролевое распределение, формирование списка потенциальных проектных менеджеров из числа студентов.

Тема 5. Защита идеи проекта, оформление проектной заявки

Питч-презентация идей проектов (3 мин.), критический анализ, возможности и ограничения реализации, селекция и итоговый выбор. Конкурсное закрепление проектных менеджеров из числа студентов и кураторов проектов из числа преподавателей выпускающей кафедры. Нормативно-правовое обеспечение и формализация проектной заявки.

Основные критерии оценки (могут корректироваться):

1. Оригинальность и креативность идеи, ее соответствие типу проекта, обоснованность выбора.
2. Решаемая проблема и потенциальные результаты, их полезность.
3. Визуальное решение, согласованность действий, коммуникативные навыки участников.
4. Ответы на вопросы комиссии (7 мин.).

Тема 6. Разработка проекта

Выполнение проектных заданий в рамках проектной заявки. Консультирование по структуре и содержанию проекта. Текущие отчеты проектных менеджеров в соответствии с контрольными точками.

Тема 7. Отчетность по проекту

Подготовка заключительного отчета по проекту - документа, содержащего описание ключевых особенностей проектной идеи, цели и задачи проекта, состав и вклад членов команды, результаты проектной работы, а также другие разделы, сформированные на основе выполненных заданий проектной заявки. Консультирование по предстоящей защите проекта. Подготовка итоговой презентации: идея, реализация, результаты.

Тема 8. Защита проекта перед экспертами

Доклад и презентация проекта (7 мин.), сессия «вопрос-ответ» (7 мин.). Эксперты приглашаются с учетом направленности проектов. Конкурсное определение лучших проектов.

Основные критерии оценки (могут корректироваться):

1. Обоснованность идеи и востребованность результатов.
2. Стратегия и план реализации, риски проекта.
3. Визуальное решение презентации, коммуникативные навыки участников.
4. Степень вовлеченности участников в разработку и реализацию проекта, сопроводительные материалы (видео, публикации, отчет о проведенных мероприятиях и др.).
5. Ответы на вопросы экспертов.

Образцы средств для проведения текущего контроля успеваемости

Типовое задание: обучающемуся необходимо индивидуально или в группе подготовить проектную заявку, предварительно выбрав куратора и тип проекта, реализовать ее в форме проекта.

Проектная заявка - продукт совместной работы преподавателя и обучающихся, представляющий собой документ установленной формы, в котором описаны базовые элементы проектной деятельности, может выполняться в индивидуальном порядке или группой обучающихся.

5. Учебно-методическое обеспечение и планирование самостоятельной работы обучающихся

Таблица 3

№ темы	Темы	Формы СРС, включая требования к подготовке к занятиям
4 семестр (ОФО), 5 семестр (ОЗФО)		
1	Роль активных методов в обучение менеджеров	Информационно-аналитическая работа (проработка практического материала с использованием основной и дополнительной литературы), подготовка к дискуссии
2	Стратегическая сессия	Информационно-аналитическая работа (проработка практического материала с использованием основной и дополнительной литературы), выполнение творческого задания
3	Метафорическая деловая игра	Информационно-аналитическая работа (проработка практического материала с использованием основной и дополнительной литературы), выполнение творческого задания

№ темы	Темы	Формы СРС, включая требования к подготовке к занятиям
4	Тренинг личностного роста	Информационно-аналитическая работа (проработка практического материала с использованием основной и дополнительной литературы), выполнение творческого задания
5	Написание сценария деловых игр	Информационно-аналитическая работа (проработка практического материала с использованием основной и дополнительной литературы), выполнение творческого задания, подготовка сообщения-презентации и разделов проекта
6	Деловая игра и тренинг глазами студента	Информационно-аналитическая работа (проработка практического материала с использованием основной и дополнительной литературы), выполнение творческого задания, подготовка сообщения-презентации и разделов проекта
7	Защита проектов	Оформление сообщения-презентации и подготовка к процедуре защиты готового проекта
6 семестр		
1	Вводное занятие	Информационно-аналитическая работа (проработка практического материала с использованием основной и дополнительной литературы)
2	Тип проекта, траектория реализации	Информационно-аналитическая работа (проработка практического материала с использованием основной и дополнительной литературы)
3	Визуализация и схематизация в проектной деятельности	Информационно-аналитическая работа (проработка практического материала с использованием основной и дополнительной литературы), работа с интернет-ресурсами для визуализации проектной деятельности
4	Проектная заявка, идея проекта	Информационно-аналитическая работа (проработка практического материала с использованием основной и дополнительной литературы), подготовка питч-презентации идеи проекта и проектной заявки
5	Защита идеи проекта, оформление проектной заявки	Информационно-аналитическая работа (проработка практического материала с использованием основной и дополнительной литературы), оформление питч-презентации идеи проекта и подготовка к процедуре защиты проектной заявки
6	Разработка проекта	Информационно-аналитическая работа (проработка практического материала с использованием основной и дополнительной литературы), подготовка сообщения-презентации и разделов проекта
7	Отчетность по проекту	Информационно-аналитическая работа (проработка практического материала с использованием основной и дополнительной литературы), подготовка сообщения-презентации и отчетов в соответствии с контрольными точками
8	Защита проекта перед экспертами	Оформление сообщения-презентации и подготовка к процедуре защиты готового проекта

6. Промежуточная аттестация по дисциплине

6.1. Оценочные материалы для проведения промежуточной аттестации по дисциплине

Форма проведения промежуточной аттестации: сообщение-презентация, защита проекта.

Сообщение-презентация - продукт самостоятельной работы обучающихся, представляющий собой публичное выступление по представлению полученных результатов решения определенной учебно-практической или учебно-исследовательской задачи.

Проект - конечный продукт, получаемый в результате планирования и выполнения комплекса учебно-практических и учебно-исследовательских заданий, позволяет оценить умения обучающихся самостоятельно конструировать свои знания в процессе решения практических задач и проблем, ориентироваться в информационном пространстве и уровень сформированности аналитических, исследовательских навыков, навыков практического и творческого мышления.

4 семестр (ОФО), 5 семестр (ОЗФО)

Сообщение-презентация: доклад и визуализация итогового проекта, структура определяется в соответствии со сценарием деловой игры/ тренинга.

Тип проекта:

1. по предметно-содержательной области - деловая игра/ тренинг;
2. по количеству участников - индивидуальный/ групповой (3-5 чел.).

6 семестр

Сообщение-презентация: доклад и визуализация итогового проекта, структура определяется в соответствии с проектной заявкой (идея, реализация, результаты).

Тип проекта:

1. по предметно-содержательной области - монопроект (в рамках отдельной дисциплины)/ междисциплинарный проект;
2. по доминирующей деятельности - научно-исследовательский (выявление и решение научно-исследовательских задач в области менеджмента)/ прикладной (решение практико-ориентированных организационно-управленческих задач)/ социальный (выявление и решение социальных проблем);
3. по количеству участников - индивидуальный/ групповой (3-10 чел.).

6.2. Критерии оценивания компетенций

Таблица 4

Карта критериев оценивания компетенций

№ п/п	Код и наименование компетенции	Индикаторы достижения компетенций, соотнесенные с планируемыми результатами обучения	Оценочные материалы	Критерии оценивания
1	УК-1. Способен осуществлять поиск, критический анализ и синтез информации, применять системный подход для решения поставленных задач	Обучающийся знает направления поиска и способы анализа и синтеза информации, основные положения системного подхода, умеет применять полученные знания для выполнения профессиональных задач, способен продемонстрировать знания и умения при реализации проектной деятельности	Дискуссия, информационно-аналитическая работа, творческое задание, сообщение-презентация, проектная заявка, проект	Компетенция сформирована: при правильности и полноте ответов на вопросы в процессе защиты проектов, при глубине понимания тематики проекта и правильности выполнения предложенных проектных заданий. Шкала критериев согласно требованиям п.4.29 «Положения о текущем контроле успеваемости и

№ п/п	Код и наименование компетенции	Индикаторы достижения компетенций, соотнесенные с планируемыми результатами обучения	Оценочные материалы	Критерии оценивания
				промежуточной аттестации обучающихся ФГАОУ ВО «ТюмГУ».
2	УК-2. Способен определять круг задач в рамках поставленной цели и выбирать оптимальные способы их решения, исходя из действующих правовых норм, имеющихся ресурсов и ограничений	Обучающийся знает технологию (последовательность действий) разработки целей и определения задач проектной деятельности, выбора вариантов их реализации с учетом действующих правовых норм, имеющихся ресурсов и ограничений, умеет применять полученные знания для выполнения профессиональных задач, способен продемонстрировать знания и умения при реализации проектной деятельности	Информационно-аналитическая работа, творческое задание, сообщение-презентация, проектная заявка, проект	Компетенция сформирована: при правильности и полноте ответов на вопросы в процессе защиты проектов, при глубине понимания тематики проекта и правильности выполнения предложенных проектных заданий. Шкала критериев согласно требованиям п.4.29 «Положения о текущем контроле успеваемости и промежуточной аттестации обучающихся ФГАОУ ВО «ТюмГУ».
3	УК-3. Способен осуществлять социальное взаимодействие и реализовывать свою роль в команде	Обучающийся знает основные аспекты организации групповой и командной работы (социального взаимодействия), специфику ролевого поведения исполнителя и руководителя, умеет применять полученные знания для выполнения профессиональных задач, способен продемонстрировать знания и умения при реализации проектной деятельности	Дискуссия, информационно-аналитическая работа, творческое задание, сообщение-презентация, проектная заявка, проект	Компетенция сформирована: при правильности и полноте ответов на вопросы в процессе защиты проектов, при глубине понимания тематики проекта и правильности выполнения предложенных проектных заданий. Шкала критериев согласно требованиям п.4.29 «Положения о текущем контроле успеваемости и промежуточной аттестации обучающихся ФГАОУ ВО «ТюмГУ».
4	ОПК-3. Способен разрабатывать обоснованные организационно-управленческие решения с учетом их социальной значимости,	Обучающийся знает технологию (последовательность действий) принятия проектных решений, возможности и ограничения разработки, реализации и контроля результатов проектных	Информационно-аналитическая работа, творческое задание, сообщение-презентация, проектная заявка, проект	Компетенция сформирована: при правильности и полноте ответов на вопросы в процессе защиты проектов, при глубине понимания тематики проекта и правильности выполнения

№ п/п	Код и наименование компетенции	Индикаторы достижения компетенций, соотнесенные с планируемыми результатами обучения	Оценочные материалы	Критерии оценивания
	содействовать их реализации в условиях сложной и динамичной среды и оценивать их последствия	решений, в том числе с учетом их социальной значимости, умеет применять полученные знания для выполнения профессиональных задач, способен продемонстрировать знания и умения при реализации проектной деятельности		предложенных проектных заданий. Шкала критериев согласно требованиям п.4.29 «Положения о текущем контроле успеваемости и промежуточной аттестации обучающихся ФГАОУ ВО «ТюмГУ».

7. Учебно-методическое и информационное обеспечение дисциплины

7.1. Основная литература:

4 семестр (ОФО), 5 семестр (ОЗФО)

1. Невеев, А. Б. Тренинг в организации: учебное пособие / А. Б. Невеев. - Москва: ИНФРА-М, 2021. - 256 с. - (Высшее образование: Бакалавриат). - ISBN 978-5-16-005660-9. - Текст: электронный. - URL: <https://znanium.com/catalog/product/1217281> (дата обращения: 25.05.2021). - Режим доступа: по подписке.

6 семестр

1. Зуб, А. Т. Управление проектами: Учебник и практикум для вузов / Зуб А. Т. - Электрон. дан. - Москва: Юрайт, 2021 - 422 с. - (Высшее образование). - URL: <https://urait.ru/bcode/469084> (дата обращения: 25.05.2021). - Режим доступа: Электронно-библиотечная система Юрайт, для авториз. пользователей.

7.2. Дополнительная литература:

1. Абрамова, Г. С. Деловые игры: теория и организация: учеб.-методич. пособие / Г.С. Абрамова, В.А. Степанович. - 2-е изд., стереотип. - Москва: ИНФРА-М, 2019. - 189 с. - (Высшее образование: Бакалавриат). - ISBN 978-5-16-013580-9. - Текст: электронный. - URL: <https://znanium.com/catalog/product/1000383> (дата обращения: 25.05.2021). - Режим доступа: по подписке.

2. Гассман, О. Бизнес-модели. 55 лучших шаблонов / Оливер Гассман, Каролин Франкенбергер, Микаэла Шик. - Москва: Альпина Паблицер, 2018. - 432 с. - ISBN 978-5-9614-5952-4. - Текст: электронный // Электронно-библиотечная система IPR BOOKS: [сайт]. - URL: <https://www.iprbookshop.ru/75067.html> (дата обращения: 25.05.2021). - Режим доступа: для авторизир. пользователей.

3. Остервальдер, А. Построение бизнес-моделей: настольная книга стратега и новатора / Александр Остервальдер, Ив Пинье. - Москва: Альпина Паблицер, 2020. - 287 с. - ISBN 978-5-9614-1844-6. - Текст: электронный // Электронно-библиотечная система IPR BOOKS: [сайт]. - URL: <https://www.iprbookshop.ru/93048.html> (дата обращения: 25.05.2021). - Режим доступа: для авторизир. пользователей.

4. Рамендик, Д. М. Тренинг личностного роста: Учебник и практикум для вузов / Рамендик Д. М. - 2-е изд., испр. и доп. - Электрон. дан. - Москва: Юрайт, 2021 - 136 с. - (Высшее

образование). - URL: <https://urait.ru/bcode/470461> (дата обращения: 25.05.2021). - Режим доступа: Электронно-библиотечная система Юрайт, для авториз. пользователей.

5. Сухова, Е. В. Технологии тренинга: учебник / Е.В. Сухова. - Москва: ИНФРА-М, 2020. - 232 с. - (Высшее образование: Бакалавриат). - ISBN 978-5-16-014408-5. - Текст: электронный. - URL: <https://znanium.com/catalog/product/980413> (дата обращения: 25.05.2021). - Режим доступа: по подписке.

6. Тихомирова, О. Г. Управление проектами: практикум: учебное пособие / О.Г. Тихомирова. - Москва: ИНФРА-М, 2021. - 273 с. - (Высшее образование: Бакалавриат). - ISBN 978-5-16-011601-3. - Текст: электронный. - URL: <https://znanium.com/catalog/product/1221080> (дата обращения: 25.05.2021). - Режим доступа: по подписке.

7. Тихомирова, О. Г. Управление проектом: комплексный подход и системный анализ: монография / О. Г. Тихомирова. - Москва: ИНФРА-М, 2020. - 300 с. - (Научная мысль). - ISBN 978-5-16-006383-6. - Текст: электронный. - URL: <https://znanium.com/catalog/product/1064865> (дата обращения: 25.05.2021). - Режим доступа: по подписке.

8. Эртел, Крис Стратегическая сессия: Как обеспечить появление прорывных идей и нестандартное решение проблем / Эртел Крис, Соломон Лиза Кэй. - Москва: Альпина Паблишер, 2019. - 248 с. - ISBN 978-5-9614-5047-7. - Текст: электронный // Электронно-библиотечная система IPR BOOKS: [сайт]. - URL: <https://www.iprbookshop.ru/82524.html> (дата обращения: 25.05.2021). - Режим доступа: для авторизир. пользователей.

7.3. Интернет-ресурсы:

1. <http://pmlead.ru/index.html> (управление проектами)
2. <http://www.pm-start.ru/> (управление проектами для начинающих)
3. <https://geniusmarketing.me/lab/5-shagov-k-sozdaniyu-sochnoj-infografiki/> (инфографика)
4. https://www.canva.com/ru_ru/sozdat/infografika/ (конструктор инфографики)
5. https://www.canva.com/ru_ru/sozdat/prezentatsiya/ (создание презентаций)
6. https://www.msu.ru/projects/amv/doc/h6_1_6_1_r3_nom18_2.pdf (успешные презентации)

7.4. Современные профессиональные базы данных и информационные справочные системы:

1. База данных ООО «ИВИС» - <https://dlib.eastview.com/browse>
2. Электронная библиотека Grebennikon - <https://grebennikon.ru/>
3. Межвузовская электронная библиотека (МЭБ) - <https://icdlib.nspu.ru/>
4. Национальная электронная библиотека - <https://rusneb.ru/>

8. Перечень информационных технологий, используемых при осуществлении образовательного процесса

Интернет, доступ в информационно-образовательную среду ТюмГУ (к учебным планам и рабочим программам, к изданиям электронной библиотечной системы и электронным образовательным ресурсам).

Лицензионное программное обеспечение, в том числе отечественного производства: платформа для электронного обучения Microsoft Teams.

Свободно распространяемое программное обеспечение, в том числе отечественного производства: Adobe Reader, 7-Zip.

9. Технические средства и материально-техническое обеспечение дисциплины

Учебные аудитории для проведения практических занятий, консультаций, для текущего контроля и промежуточной аттестации, оборудованные мультимедийными комплексами и компьютерами с необходимым программным обеспечением, помещения для самостоятельной работы обучающихся, наличие доступа в информационно-образовательную среду ТюмГУ и в Интернет.

МИНИСТЕРСТВО НАУКИ И ВЫСШЕГО ОБРАЗОВАНИЯ РОССИЙСКОЙ ФЕДЕРАЦИИ
Федеральное государственное автономное образовательное учреждение
высшего образования
«ТЮМЕНСКИЙ ГОСУДАРСТВЕННЫЙ УНИВЕРСИТЕТ»

УТВЕРЖДАЮ
Заместитель директора по
учебно-методической работе
Финансово-экономического
института
 О.А.Кузьменко/
23.06.2021

Риск-менеджмент и эффективность бизнес-решений
Рабочая программа
Рабочая программа дисциплины
для обучающихся по направлению 38.03.02 Менеджмент
Направленность (профиль): Общий и функциональный менеджмент
формы обучения очная, очно-заочная и заочная

Деев А.С. Риск-менеджмент и эффективность бизнес-решений. Рабочая программа дисциплины для обучающихся по направлению подготовки 38.03.02 «Менеджмент»
Направленность (профиль): Общий и функциональный менеджмент, формы обучения очная, очно-заочная и заочная. Тюмень, 2021.

Рабочая программа дисциплины опубликована на сайте ТюмГУ:
<http://www.utmn.ru/sveden/education/#>.

© Тюменский государственный университет, 2021.

© Деев А. С., 2021.

Рабочая программа дисциплины включает следующие разделы:

1. Пояснительная записка

Цель освоения дисциплины:

- освоение знаний о закономерностях функционирования организации в условиях риска, методах управления рисками, принципах разработки, оценки эффективности и реализации решений по управлению рисками;

Задачи освоения дисциплины:

- освоение методов систематизации и обобщения информации о рисках деятельности организации;

- выработка навыков использования количественных и качественных методов идентификации и анализа рисков;

- в разработке и реализации эффективных бизнес-решений в нестабильной и флуктуационной внешней среде управления

- оценка эффективности предлагаемых управленческих альтернатив и результатов реализации предлагаемых бизнес-решений.

Для достижения поставленных целей и задач предусмотрено проведение лекций, семинаров, практических занятий в форме дискуссий, анализа управленческих ситуаций, деловых игр, решения задач. Большое значение отводится внеаудиторной работе студентов по тематическому плану дисциплины и темам рефератов. Программа предполагает освоение студентом специальной терминологии по управлению рисками и приобретение навыков ее использования при решении конкретных управленческих задач.

1.1. Место дисциплины (модуля) в структуре образовательной программы

Данная дисциплина входит в блок Б1 Дисциплины (модули). Базовая часть. Для освоения данной дисциплины необходимы знания и умения, приобретенные обучающимися в результате освоения следующих, предшествующих данной, дисциплин: «Управление операциями», «Управление проектами», «Методы разработки и принятия управленческих решений».

1.2. Компетенции обучающегося, формируемые в результате освоения данной дисциплины (модуля)

Код и наименование компетенции	Код и наименование части компетенции ¹	Планируемые результаты обучения: (знаниевые/функциональные)
УК-2. «Способен определять круг задач в рамках поставленной цели и выбирать оптимальные способы их решения, исходя из действующих правовых норм, имеющихся ресурсов и ограничений.»	Паспорт компетенций отсутствует.	Знает основные методы и технологии определения круга задач в рамках поставленной цели и выбора оптимальных способов их решения в условиях риска и неопределенности. Умеет определять круг задач в рамках поставленной цели и выбирать оптимальные способы их решения, исходя из действующих правовых норм, имеющихся ресурсов и ограничений связанных с воздействием факторов риска и неопределенности

¹ Заполняется при необходимости

<p>ОПК-2. Способен осуществлять сбор, обработку и анализ данных, необходимых для решения поставленных управленческих задач, с использованием современного инструментария и интеллектуальных информационно-аналитических систем.</p>	<p>Паспорт компетенций отсутствует.</p>	<p>Знает основные методы, сбора, обработки и анализа данных, необходимых для решения поставленных управленческих задач, с использованием современного инструментария и интеллектуальных информационно-аналитических систем, связанных с воздействием факторов риска и неопределенности. Умеет применять основные методы сбора, обработки и анализа данных, необходимых для решения поставленных управленческих задач, с использованием современного инструментария и интеллектуальных информационно-аналитических систем, связанных с воздействием факторов риска и неопределенности.</p>
<p>ОПК-3. Способен разрабатывать обоснованные организационно-управленческие решения с учетом их социальной значимости, содействовать их реализации в условиях сложной и динамичной среды и оценивать их последствия.</p>	<p>Паспорт компетенций отсутствует.</p>	<p>Знает основные методы, разработки обоснованных организационно-управленческих решений с учетом их социальной значимости, связанных с воздействием факторов риска и неопределенности. Умеет применять основные методы разработки обоснованных организационно-управленческих решений с учетом их социальной значимости связанных с воздействием факторов риска и неопределенности, содействовать их реализации в условиях сложной и динамичной среды и оценивать их последствия.</p>

2. Структура и трудоемкость дисциплины

Таблица 1.

Очная форма обучения

Вид учебной работы		Всего часов	Часов в семестре
			8
Общая	зач. ед.	4	4
трудоемкость	час	144	144
Из них:			
Часы аудиторной работы (всего):		50	50
Лекции		20	20
Практические занятия		30	30

Лабораторные / практические занятия по подгруппам	0	0
Консультации и иная контактная работа	2	2
Часы внеаудиторной работы, включая самостоятельную работу обучающегося	94	94
Вид промежуточной аттестации (зачет, диф. зачет, экзамен)		Экзамен

Таблица 2

Структура и объем дисциплины для обучающихся по очно-заочной форме обучения

Вид учебной работы	Всего часов (академические часы)	Часов в семестре (академические часы)
		8 семестр
Общий объем зач. ед.	3	3
час.	108	108
Из них:		
Часы аудиторной работы (всего):	14	14
Лекции	6	6
Практические занятия	4	4
Лабораторные/практические занятия по подгруппам	4	4
Консультации и иная контактная работа	2	2
Часы внеаудиторной работы, включая самостоятельную работу обучающегося	94	94
Вид промежуточной аттестации (зачет, диф.зачет, экзамен)	зачет	зачет

Таблица 3

Структура и объем дисциплины для обучающихся по заочной форме обучения

Вид учебной работы	Всего часов (академические часы)	Часов в семестре (академические часы)
		5 семестр
Общий объем зач. ед. час.	4	4
	144	144
Из них:		
Часы аудиторной работы (всего):	14	14
Лекции	6	6
Практические занятия	8	8
Лабораторные/практические занятия по подгруппам	0	0
Консультации и иная контактная работа	2	2
Часы внеаудиторной работы, включая самостоятельную работу обучающегося	130	130
Вид промежуточной аттестации (зачет, диф.зачет, экзамен)	экзамен	экзамен

3. Система оценивания

Работа на учебных встречах оценивается в баллах.

Для текущего контроля применяется 100-бальная система оценивания. Баллы складываются из посещаемости лекций, работы на лабораторных занятиях и консультациях, а также оценки качества подготовки и работы на лабораторных занятиях; выполнение практических заданий.

Перевод баллов в оценки осуществляется по следующей шкале: от 91 до 100 баллов – «отлично»; от 76 до 90 баллов – «хорошо»; от 61 до 75 баллов – «удовлетворительно». Обучающиеся, не набравшие достаточного количества баллов для оценки, сдают экзамен в период экзаменационной сессии. Форма проведения экзамена – устный ответ по выбранному экзаменационному билету.

4. Содержание дисциплины

4.1. Тематический план дисциплины

Таблица 4

Очная форма обучения

№ п/ п	Наименование тем и/или разделов	Объем дисциплины (модуля), час.				Консультации и иная контактная работа
		Всего	Виды аудиторной работы (академические часы)			
			Лекции	Практические занятия	Лабораторные/практические занятия по подгруппам	
1	2	3	4	5	6	7
1.	Риск и неопределенность в управлении	6	2	0	0	0
2.	Анализ валютных и маркетинговых рисков бизнес-проекта	6	0	2	0	0
3.	Методы управления рисками	6	2	0	0	0
4.	Оценка рисков малого бизнеса	6	0	2	0	0
5.	Оценка финансовых рисков бизнес-проекта	6	0	2	0	0
6.	Оценка и анализ рисков	6	2	0	0	0
7.	Кадровые риски в ситуации недружественного поглощения.	6	0	2	0	0
8.	Классификация рисков	6	2	0	0	0
9.	Выбор эффективного формата бизнес-проекта в	6	0	4	0	0

	сфере общественного питания					
10	Модели управления рисками	7	2	0	0	0
11	Риски девелоперских проектов	7	0	4	0	0
12	Алгоритм процесса управления рисками.	7	2	0	0	0
13	Анализ логистических рисков	7	0	2	0	0
14	Риски экономической безопасности.	7	2	0	0	0
15	Маркетинговый анализ рисков проекта	7	0	2	0	0
16	Понятие бизнес-решений и методы повышения их эффективности.	7	2	0	0	0
17	Риски оппортунистических контрактов	7	0	4	0	0
18	Оценка эффективности инвестиционных проектов.	7	2	0	0	0
19	Оценка рисков частного охранного предприятия	7	0	2	0	0
20	Разработка и реализация программы управления рисками	12	2	0	0	0
21	Оценка эффективности инвестиционного проекта с учетом рисков	12	0	4	0	0
22.	Экзамен	2	0	0	0	2
22	Итого (часов)	144	20	30	0	0

Таблица 5

Тематический план дисциплины для обучающихся по очно-заочной форме обучения

№ п/п	Наименование тем и/или разделов	Объем дисциплины (модуля), час.				Консультации и иная контактная работа
		Всего	Виды аудиторной работы (академические часы)			
			Лекции	Практические занятия	Лабораторные/практические занятия по подгруппам	
1	2	3	4	5	6	7
1.	Риск и неопределенность в управлении	24	2	0	0	0

2.	Анализ валютных и маркетинговых рисков бизнес-проекта	24	0	2	0	0
3.	Методы управления рисками	24	0	0	2	0
4.	Оценка рисков малого бизнеса	24	2	0	0	0
5.	Оценка финансовых рисков бизнес-проекта	28	0	2	0	0
6.	Оценка и анализ рисков	26	0	0	2	0
7.	Экзамен	2	0	0	0	2
8.	Итого (часов)	144	4	4	4	0

Таблица 6

Тематический план дисциплины для обучающихся по заочной форме обучения

№ п/п	Наименование тем и/или разделов	Объем дисциплины (модуля), час.				
		Всего	Виды аудиторной работы (академические часы)			Консультации и иная контактная работа
			Лекции	Практические занятия	Лабораторные/практические занятия по подгруппам	
1	2	3	4	5	6	7
1.	Риск и неопределенность в управлении	24	2	0	0	0
2.	Анализ валютных и маркетинговых рисков бизнес-проекта	24	0	2	0	0
3.	Методы управления рисками	24	0	0	2	0
4.	Оценка рисков малого бизнеса	24	2	0	0	0
5.	Оценка финансовых рисков бизнес-проекта	28	0	2	0	0
6.	Оценка и анализ рисков	26	0	0	2	0
7.	Экзамен	2	0	0	0	2
8.	Итого (часов)	144	4	4	4	0

4.2. Содержание дисциплины (модуля) по темам

1. "Риск и неопределенность в управлении" (лекционное занятие)

Понятие риска. Основные аспекты природы риска. Понятие неопределенности. Математическая природа неопределенности. Источники неопределенности и риска в управлении. Основные типы неопределенности.

2. "Анализ валютных и маркетинговых рисков бизнес-проекта" (практическое занятие)

1. Риски бизнес-планирования.
2. Валютные риски.
3. Маркетинговые риски.
4. Анализ рисков бизнес-проекта.

Дискуссия, обсуждение, работа над case-study.

3. "Методы управления рисками"(лекционное занятие)

1. Метод избегания рисков.
2. Метод принятия рисков на себя.
3. Метод предотвращения убытков.
4. Метод уменьшения размера убытков.
5. Страхование.
6. Самострахование.
7. Методы передачи рисков.
8. Принципы использования и комбинирования методов управления рисками.

4. "Оценка рисков малого бизнеса" (практическое занятие)

1. Риски малого бизнеса.
2. Анализ рисков малого бизнеса.
3. Идентификация и оценка рисков малого бизнеса.

Дискуссия, обсуждение, работа над case-study.

5. "Оценка финансовых рисков бизнес-проекта" (практическое занятие)

1. Виды финансовых рисков.
2. Портфельные риски.
3. Инвестиционные риски бизнес-проекта.
4. Кредитные риски бизнес-проекта.

Дискуссия, обсуждение, работа над case-study.

6. "Оценка и анализ рисков" (лекционное занятие)

«Дерево вероятностей» как метод количественной оценки риска. Метод построения «дерева вероятностей». Исходная вероятность. Условная вероятность. Совместная вероятность.

Критерии измерения величины риска: среднее ожидаемое значение, изменчивость (вариативность) возможного результата. Математическое ожидание, среднее квадратическое отклонение, ковариация, вариация, коэффициент корреляции: определение значения и роль в определении величины риска. Пример расчета математического ожидания, стандартного

отклонения и коэффициента вариации. Метод оценки рисков VaR. Метод оценки рисков Stress Testing. Аналитические методы.

Дискуссионные вопросы оценки величины риска в современных условиях. Процессо-ориентированные подходы. Стратегически ориентированные подходы.

Эвристические методы и модели. Экспертные методы и модели: коллективные и индивидуальные. Имитационные методы и модели. Последовательный анализ

7. "Кадровые риски в ситуации недружественного поглощения." (практическое занятие)

1. Понятие кадровых рисков.
2. Виды рисков персонала.
3. Влияние кадровых рисков на экономическую безопасность бизнеса.
4. Реализация кадровых рисков в ситуации недружественного поглощения.

Дискуссия, обсуждение, работа над case-study.

8. "Классификация рисков" (лекционное занятие)

Принципы и признаки классификации рисков. Морфологическая классификация видов рисков в предпринимательстве. Структурные и процессные риски в управлении. Производственный риск. Коммерческий риск. Финансовые риски. Инвестиционные риски. Производственный риск. Коммерческий риск. Риск банкротства. Биржевые риски. Логистические риски. Валютный риск. Региональный риск. Отраслевой риск. Инновационный риск. Риски неисполнения хозяйственных договоров. Маркетинговые риски: Риски изменения рыночной конъюнктуры и усиления конкуренции. Риски возникновения непредвиденных расходов и снижения доходов. Риски потери имущества бизнеса. Риск невостребованности продукции. Форс – мажорные риски.

9. "Выбор эффективного формата бизнес-проекта в сфере общественного питания" (практическое занятие)

1. Особенности реализации бизнес-проектов в сфере общественного питания.
2. Типовые форматы бизнес-проекта.
3. Виды рисков бизнес-проектов в сфере общественного питания.
4. Оценка рисков бизнес-проектов в сфере общественного питания.

Дискуссия, обсуждение, работа над case-study.

10. "Модели управления рисками" (лекционное занятие)

Статическая модель. Динамическая модель. Адаптивное динамическое демпфирование рисков. Анализ рисков по методу номинации-тенденции-пропорции. Правило 20/80 в управлении рисками. Оптимизация и оценка риска.

11. "Риски девелоперских проектов" (практическое занятие)

1. Особенности оценки рисков девелоперских проектов.
 2. Виды рисков девелоперских проектов.
 3. Управление кредитными рисками девелоперских проектов.
 4. Анализ маркетинговых финансовых и юридических рисков девелоперских проектов.
- Дискуссия, обсуждение, работа над case-study.

12. "Алгоритм процесса управления рисками" (лекционное занятие)

Методы трансформации рисков. Эвристические методы управления рисками. Инвестиционные риски и их оценка. Идентификация рисков. Роль информации в процессе управления рисками. Контроль процесса управления рисками.

13. "Анализ логистических рисков" (практическое занятие)

1. Особенности логистических рисков.
2. Виды логистических рисков логистических рисков.
3. Анализ логистических рисков.
4. Оптимизация и оценка логистических рисков.

Дискуссия, обсуждение, работа над case-study.

14. "Риски экономической безопасности." (лекционное занятие)

Классификация рисков экономической безопасности. Риски оппортунистических контрактов. Риски недружественного поглощения. Риски рейдерских захватов. Роль кадровых рисков в обеспечении экономической безопасности организации.

15. "Маркетинговый анализ рисков проекта" (практическое занятие)

1. Классификация маркетинговых рисков.
2. Оценка маркетинговых рисков проекта.
3. Анализ маркетинговых рисков проекта.

Дискуссия, обсуждение, работа над case-study.

16. "Понятие бизнес-решений и методы повышения их эффективности." (лекционное занятие)

Характеристика бизнес-решений и их классификация. Оценка эффективности решений по системе КРІ. Принципы и правила разработки КРІ. Управление, ориентированное на результат. Оценка эффективности решений через оптимизацию бизнес-процессов. Реинжиниринг бизнес-процессов. Стадии реинжиниринга. Модель Надлера-Ташмена и ее применение для оценки эффективности бизнес-решений.

17. "Риски оппортунистических контрактов" (практическое занятие)

1. Виды контрактных рисков.
2. Особенности контрактных рисков.
3. Оппортунистическое поведение при реализации контрактов.

Дискуссия, обсуждение, работа над case-study.

18. "Оценка эффективности инвестиционных проектов." (лекционное занятие)

Статические методы оценки эффективности. Динамические методы оценки эффективности. Метод чистого современного значения (NPV - метод). Внутренняя норма прибыльности (IRR). Сравнение NPV и IRR методов. Влияние валютных рисков на оценку эффективности инвестиций. Принятие решения по критерию наименьшей стоимости. Методы оценки рисков инвестиционного проекта.

19. "Оценка рисков частного охранного предприятия" (практическое занятие)

1. Определить источники опасности естественно-природного происхождения

2. Определить источники опасности техногенного и технологического происхождения
3. Определить источники опасности социально-экономического происхождения
4. Определить риски организации и дать их краткое описание
5. Разработать опросный лист и перечислить документы необходимые для его составления

Дискуссия, обсуждение, работа над case-study.

20. "Разработка и реализация программы управления рисками" (лекционное занятие)

Общая логика разработки и реализации программы: уточнение стратегии организации по управлению рисками и выбор процедур; предварительный отбор рисков; отбор превентивных мероприятий и формирование их плана; анализ рисков после формирования плана превентивных мероприятий; контроль и пересмотр программы управления рисками; оценка эффективности программы управления рисками.

21. "Оценка эффективности инвестиционного проекта с учетом рисков" (практическое занятие)

1. Определить источники опасности естественно-природного происхождения
2. Определить источники опасности техногенного и технологического происхождения
3. Определить источники опасности социально-экономического происхождения
4. Определить риски организации и инвестиционного проекта и дать их краткое описание
5. Разработать опросный лист и перечислить документы необходимые для его составления

Дискуссия, обсуждение, работа над case-study.

Планы практических занятий

Практические занятия предусмотрены не по всем темам курса:

2. "Анализ валютных и маркетинговых рисков бизнес-проекта" (практическое занятие)

1. Риски бизнес-планирования.
2. Валютные риски.
3. Маркетинговые риски.
4. Анализ рисков бизнес-проекта.

Дискуссия, обсуждение, работа над case-study.

4. "Оценка рисков малого бизнеса" (практическое занятие)

1. Риски малого бизнеса.
2. Анализ рисков малого бизнеса.
3. Идентификация и оценка рисков малого бизнеса.

Дискуссия, обсуждение, работа над case-study.

5. "Оценка финансовых рисков бизнес-проекта" (практическое занятие)

5. Виды финансовых рисков.
6. Портфельные риски.
7. Инвестиционные риски бизнес-проекта.
8. Кредитные риски бизнес-проекта.

Дискуссия, обсуждение, работа над case-study.

7. "Кадровые риски в ситуации недружественного поглощения." (практическое занятие)

1. Понятие кадровых рисков.
2. Виды рисков персонала.
3. Влияние кадровых рисков на экономическую безопасность бизнеса.
4. Реализация кадровых рисков в ситуации недружественного поглощения.

Дискуссия, обсуждение, работа над case-study.

9. "Выбор эффективного формата бизнес-проекта в сфере общественного питания" (практическое занятие)

5. Особенности реализации бизнес-проектов в сфере общественного питания.
6. Типовые форматы бизнес-проекта.
7. Виды рисков бизнес-проектов в сфере общественного питания.
8. Оценка рисков бизнес-проектов в сфере общественного питания.

Дискуссия, обсуждение, работа над case-study.

11. "Риски девелоперских проектов" (практическое занятие)

1. Особенности оценки рисков девелоперских проектов.

2. Виды рисков девелоперских проектов.
 3. Управление кредитными рисками девелоперских проектов.
 4. Анализ маркетинговых финансовых и юридических рисков девелоперских проектов.
- Дискуссия, обсуждение, работа над case-study.

13. "Анализ логистических рисков" (практическое занятие)

1. Особенности логистических рисков.
2. Виды логистических рисков логистических рисков.
3. Анализ логистических рисков.
4. Оптимизация и оценка логистических рисков.

Дискуссия, обсуждение, работа над case-study.

15. "Маркетинговый анализ рисков проекта" (практическое занятие)

1. Классификация маркетинговых рисков.
2. Оценка маркетинговых рисков проекта.
3. Анализ маркетинговых рисков проекта.

Дискуссия, обсуждение, работа над case-study.

17. "Риски оппортунистических контрактов" (практическое занятие)

1. Виды контрактных рисков.
2. Особенности контрактных рисков.
3. Оппортунистическое поведение при реализации контрактов.

Дискуссия, обсуждение, работа над case-study.

19. "Оценка рисков частного охранного предприятия" (практическое занятие)

6. Определить источники опасности естественно-природного происхождения
7. Определить источники опасности техногенного и технологического происхождения
8. Определить источники опасности социально-экономического происхождения
9. Определить риски организации и дать их краткое описание
10. Разработать опросный лист и перечислить документы необходимые для его составления

Дискуссия, обсуждение, работа над case-study.

21. "Оценка эффективности инвестиционного проекта с учетом рисков" (практическое занятие)

6. Определить источники опасности естественно-природного происхождения
7. Определить источники опасности техногенного и технологического происхождения
8. Определить источники опасности социально-экономического происхождения
9. Определить риски организации и инвестиционного проекта и дать их краткое описание
10. Разработать опросный лист и перечислить документы необходимые для его

составления

Дискуссия, обсуждение, работа над case-study.

Образцы средств для проведения текущего контроля

Типовая структура контрольной работы включает: содержание работы, введение, 1 раздел (основная часть), разбитый на 3-4 подраздела, объемом не менее 5 и не более 10 стр. печатного текста каждый, заключение, список использованных источников, приложения (если есть необходимость).

Содержание должно включать порядковый перечень всех имеющихся в тексте контрольной работы наименований разделов и подразделов, справа от которых необходимо указать номера страниц, на которых они начинаются.

Во **введении** (1-2 стр. печатного текста) контрольной работы обосновывается актуальность исследуемой темы в теоретическом и практическом плане, определяются объект и предмет исследования, цель и задачи контрольной работы.

В **основной части** (15-20 стр. печатного текста) контрольной работы рассматривается научное содержание темы на основе обобщения литературных источников и дается анализ современного состояния исследуемого предмета. Студенту в контрольной работе необходимо представить собственную оценку знаний по выбранной теме, которыми располагает современная наука, и привести примеры из практической деятельности зарубежных и российских организаций, подтверждающие выводы исследования. Выполняя работу, необходимо продемонстрировать умение правильно, коротко и четко излагать усвоенный материал, выделяя основные положения. Не следует включать материалы, не имеющие прямого отношения к рассматриваемой теме, что снижает ценность контрольной работы.

В целом, между подразделами основной части контрольной работы необходимы смысловые связи, чтобы текст был логически выстроен и не содержал разрывов в изложении материала.

В **заключении** (1-2 стр. печатного текста) контрольной работы подводятся итоги исследования, формулируются основные выводы.

Список использованных источников (не менее 5 источников) - приводятся только те источники, которые реально были использованы в процессе написания контрольной работы, с момента их издания должно пройти не более пяти лет, по тексту работы обязательны построчные постраничные ссылки на источники информации согласно данному списку литературы. В случае использования Internet и/или мультимедийных источников список литературы должен включать адрес электронного сайта и/или название мультимедийного диска.

Приложения позволяют облегчить восприятие работы и могут включать: дополнительные материалы, иллюстрации вспомогательного характера, анкеты, документы, содержащие первичную информацию и пр.

Оформление контрольной работы должно соответствовать следующим основным требованиям.

Объем контрольной работы - не менее 20 и не более 25 страниц печатного текста (кегель - 14, межстрочный интервал - 1,5, выравнивание по ширине, абзацный отступ - 1,25). Необходимо соблюдать равномерную плотность, контрастность и четкость изображения текста по всей работе, не должно быть помарок, подчеркиваний, сокращений слов, за исключением общепринятых.

Текст контрольной работы располагается на одной стороне каждого листа белой бумаги формата А4 с соблюдением следующих размеров полей: верхнее и нижнее - 20 мм; левое - 30 мм; правое - 1,5 мм.

Каждая основная структурная часть контрольной работы начинается с нового листа. Названия всех структурных частей располагаются на отдельных строках, пишутся симметрично основному тексту, отделяются от него 2 межстрочными интервалами и имеют порядковую нумерацию, обозначенную арабскими цифрами. Заголовки основных структурных частей печатаются прописными буквами, прочие заголовки - строчными буквами. Заголовки всех структурных частей не подчеркиваются, точка в конце названия не ставится, переносы слов не допускаются.

Страницы нумеруются арабскими цифрами вверху, по центру. На титульном листе номер страницы не ставится, но включается в общую нумерацию. Таким образом, впервые нумерация проставляется на листе содержания как 2 страница работы.

Таблицы, рисунки, диаграммы должны иметь название, ссылку на источник, из которого заимствовались и сквозную нумерацию.

В работе должны использоваться подстрочные постраничные ссылки на использованные источники информации. Они размещаются внизу страницы и отделяются от текста горизонтальной чертой. Все сделанные в работе сноски нумеруются отдельно на каждой странице - 1, 2, 3 и т.д. Если примечание относится к отдельному слову, то знак сноски должен стоять непосредственно после этого слова; если же оно относится к предложению (группе предложений) в целом, то знак проставляется в конце этого предложения (предложений). Знак сноски ставится перед знаками препинания (за исключением вопросительного, восклицательного знаков и многоточия). Ссылка на работу того или иного автора должна содержать полное библиографическое описание источника. В случае отсутствия ссылок при фактическом использовании материалов из сторонних источников, контрольная работа к проверке приниматься не будет.

При оформлении списка использованной литературы применяется алфавитный способ группировки, то есть все источники, включая нормативные, законодательные акты, учебники, сборники, статьи и пр., располагаются в алфавитном порядке с учетом требований ГОСТ.

Приложения помещаются на страницах, следующих за списком использованной литературы, располагаются в порядке появления на них ссылок в тексте контрольной работы. Каждое приложение должно начинаться с новой страницы, иметь содержательный заголовок и порядковый номер.

Контрольная работа в большей степени носит теоретический характер, следовательно, важнейшее требование - самостоятельность ее выполнения. Если в процессе рецензирования обнаружится, что это требование не соблюдено, работа положительной оценки не получит и будет возвращена на доработку.

Примерная тематика контрольных работ и методические указания по выполнению.

1. Тематика контрольных работ:

1. Эволюция управления рисками: концепции, подходы и их условия.
2. Классификация рисков: виды, принципы разработки, использование.
3. Программа управления рисками: разработка и использование.
4. Комплексное использование методов управления рисками.
5. Управление рисками в малом предпринимательстве.
6. Организация управления рисками на промышленном предприятии.
7. Организация управления рисками в финансово-кредитном учреждении.
8. Особенности управления рисками финансово-промышленной группы.
9. Особенности управления рисками транснациональной корпорации.
10. Управление рисками инвестиционного проекта.
11. Управление рисками в антикризисном менеджменте.

12. Информационное обеспечение управления рисками: принципы создания и использования информационной системы организации.
13. Методы оценки эффективности управления рисками.
14. Использование количественных методов анализа и оценки рисков.
15. Использование качественных методов анализа и оценки рисков.
16. Использование превентивных мероприятий по управлению рисками.
17. Прогнозирование потерь от реализации рисков: принципы, подходы, методы.
18. Инновационные технологии в управлении рисками.
19. Роль субъективных факторов в управлении рисками.
20. Правовое обеспечение деятельности по управлению рисками в РФ.
21. Управление кадровыми рисками: понятие и история формирования

5. Учебно-методическое обеспечение и планирование самостоятельной работы обучающихся

Таблица 3

№ Темы	Темы	Виды СРС
	8 семестр	
	Риск-менеджмент и эффективность бизнес-решений	
1	Риск и неопределенность в управлении	Чтение обязательной и дополнительной литературы
2	Анализ валютных и маркетинговых рисков бизнес-проекта	Проработка лекций
3	Методы управления рисками	Чтение обязательной и дополнительной литературы
4	Оценка рисков малого бизнеса	Проработка лекций
5	Оценка финансовых рисков бизнес-проекта	Проработка лекций
6	Оценка и анализ рисков	Чтение обязательной и дополнительной литературы
7	Кадровые риски в ситуации недружественного поглощения.	Проработка лекций
8	Классификация рисков	Чтение обязательной и дополнительной литературы
9	Выбор эффективного формата бизнес-проекта в сфере общественного питания	Проработка лекций
10	Модели управления рисками	Чтение обязательной и дополнительной литературы
11	Риски девелоперских проектов	Проработка лекций
12	Алгоритм процесса управления рисками	Чтение обязательной и дополнительной литературы
13	Анализ логистических рисков	Проработка лекций
14	Риски экономической безопасности.	Чтение обязательной и дополнительной литературы
15	Маркетинговый анализ рисков проекта	Проработка лекций

16	Понятие бизнес-решений и методы повышения их эффективности.	Чтение обязательной и дополнительной литературы
17	Риски оппортунистических контрактов	Проработка лекций
18	Оценка эффективности инвестиционных проектов.	Чтение обязательной и дополнительной литературы
19	Оценка рисков частного охранного предприятия	Проработка лекций
20	Разработка и реализация программы управления рисками	Чтение обязательной и дополнительной литературы
21	Оценка эффективности инвестиционного проекта с учетом рисков	Проработка лекций
22	Консультация перед экзаменом	Самостоятельное изучение заданного материала
23	Экзамен	Самостоятельное изучение заданного материала

Порядок выполнения каждого вида самостоятельной работы:

1. Изучение лекционного материала по теме
2. Изучение рекомендованной основной и дополнительной литературы
3. Ответы на пункты плана для практических занятий
4. Разбор практических примеров, продемонстрированных на лекциях и решенных на практических занятиях

Контроль за самостоятельной работой осуществляется при выполнении обучающимся теста, контрольной работы.

6. Промежуточная аттестация по дисциплине (модулю)

6.1. Оценочные материалы для проведения промежуточной аттестации по дисциплине (модулю)

Экзамен проводится в письменной форме по билетам.

Вопросы к экзамену:

1. Риск: сущность риска, событие риска, последствия риска.
2. Условия риска как объективные условия деятельности и развития организации.
3. Основные этапы эволюции теории управления рисками.
4. Определение риска с позиции теории рационального поведения человека.
5. Концепция конфликта целей в организации.
6. Неопределенность, ее роль в развитии организации.
7. Взаимосвязь риска и неопределенности в управлении.
8. Классификация ситуаций разработки и реализации управленческих решений по степени риска.
9. Существенные признаки рисков. Влияние риска на эффективность управления.
10. Управление рисками и регулирование рисков.
11. Управленческое решение как объект управления рисками.
12. Управление рисками на индивидуальном уровне: основные характеристики объекта управления.
13. Организация как объект управления рисками.
14. Экономическая автономность, рискозащищенность. Модели экономической рискозащищенности.

15. Классификация факторов риска по степени непосредственного воздействия на эффективность управления.
16. Структурные и процессуальные факторы риска: проблемы идентификации и оценки.
17. Динамика факторов риска как показатель кризисного развития процессов.
18. Организации как системы: использование типологии организационных систем в управлении рисками.
19. Использование теории жизненного цикла организации при анализе и планировании рисков.
20. Подходы к управлению рисками: интенсивный, экстенсивный.
21. Роль субъекта при разработке решений в условиях риска.
22. Типология субъектов управленческих решений по степени склонности к риску. Субъективная оценка вероятности риска и ожидаемых потерь.
23. Принцип приемлемого риска.
24. Классификации рисков в управлении: признаки классификации, принципы использования.
25. Взаимосвязь структурных и процессных рисков в управлении организацией.
26. Аксиоматика управления рисками.
27. Виды деятельности по управлению рисками.
28. Взаимосвязь планирования в управлении рисками и планирования развития организации.
29. Метод избегания рисков.
30. Метод принятия рисков на себя.
31. Метод предотвращения убытков.
32. Метод уменьшения размера убытков.
33. Метод страхования.
34. Метод самострахования.
35. Метод передачи рисков.
36. Принципы использования и комбинирования методов управления рисками.
37. Методологические принципы оценки рисков.
38. Методические и операционные принципы оценки рисков.
39. Количественные методы оценки рисков.
40. Качественные методы оценки рисков.
41. Использование моделирования в управлении рисками.
42. Определение величины потерь от реализации риска по наличным денежным средствам и ценным бумагам.
43. Определение величины потерь от реализации риска по недвижимому имуществу.
44. Определение величины потерь от реализации риска по машинам, оборудованию и транспортным средствам.
45. Определение величины от реализации риска потерь по запасам.
46. Определение величины потерь от реализации риска по нематериальным активам.
47. Уточнение стратегии организации при разработке программы управления рисками.
48. Предварительный отбор рисков при разработке программы управления рисками.
49. Разработка плана превентивных мероприятий программы управления рисками.
50. Анализ рисков как этап разработки программы управления рисками.
51. Контроль и пересмотр программы управления рисками.
52. Оценка эффективности при планировании бизнес-решений.
53. Получение, анализ, хранение и использование информации в целях управления рисками.
54. Использование технических инноваций для повышения эффективности бизнес-решений.
55. Особенности управления рисками в финансовой и инвестиционной сферах деятельности организации.
56. Риск в управлении прямыми и портфельными инвестициями.
57. Распределение рисков между участниками проекта.
58. Классификация рисков производственной деятельности.

59. Особенности управления рисками взаимодействия с контрагентами в производственной деятельности организации.
60. Роль системы обеспечения безопасности производства в снижении рисков.\
61. Управление кадровыми рисками как фактор конкурентного преимущества.
62. Управление кадровыми рисками и процессы социализации экономики.
63. Управление кадровыми рисками как фактор формирования конкурентных преимуществ организации.
64. Понятие эффективности бизнес-решений.
65. Критерии и показатели оценки эффективности бизнес-решений.

6.2. Критерии оценивания компетенций:

Таблица 7

Карта критериев оценивания компетенций

№ п/п	Код и наименование компетенции	Индикаторы достижения компетенций, соотнесенные с планируемыми результатами обучения	Оценочные материалы	Критерии оценивания
1.	УК-2. «Способен определять круг задач в рамках поставленной цели и выбирать оптимальные способы их решения, исходя из действующих правовых норм, имеющихся ресурсов и ограничений.»	Знает основные методы и технологии определения круга задач в рамках поставленной цели и выбора оптимальных способов их решения в условиях риска и неопределенности. Умеет определять круг задач в рамках поставленной цели и выбирать оптимальные способы их решения, исходя из действующих правовых норм, имеющихся ресурсов и ограничений	Задания 1, 2,3,4,5,6,7,8	Компетенция сформирована: при правильности и полноте ответов на теоретические вопросы, при глубине понимания вопроса и правильности выполнения предложенных заданий. Шкала критериев согласно требованиям п.4.29 "Положения о текущем контроле успеваемости и промежуточной аттестации обучающихся ФГАОУ ВО "ТюмГУ".

		связанных с воздействием факторов риска и неопределенности		
2.	ОПК-2. Способен осуществлять сбор, обработку и анализ данных, необходимых для решения поставленных управленческих задач, с использованием современного инструментария и интеллектуальных информационно-аналитических систем.	Знает основные методы, сбора, обработки и анализа данных, необходимых для решения поставленных управленческих задач, с использованием современного инструментария и интеллектуальных информационно-аналитических систем, связанных с воздействием факторов риска и неопределенности. Умеет применять основные методы сбора, обработки и анализа данных, необходимых для решения поставленных управленческих задач, с использованием современного инструментария и интеллектуальных информационно-аналитических систем, связанных с воздействием факторов риска и неопределенности.	Задания 1, 2,3,4,5,6	Компетенция сформирована: при правильности и полноте ответов на теоретические вопросы, при глубине понимания вопроса и правильности выполнения предложенных заданий. Шкала критериев согласно требованиям п.4.29 "Положения о текущем контроле успеваемости и промежуточной аттестации обучающихся ФГАОУ ВО "ТюмГУ".
	ОПК-3. Способен разрабатывать обоснованные организационно-управленческие решения с учетом их социальной значимости, содействовать их реализации в	Знает основные методы, разработки обоснованных организационно-управленческих решений с учетом их социальной значимости, связанных с	Задания 1, 2,3,4,5,6	Компетенция сформирована: при правильности и полноте ответов на теоретические вопросы, при глубине понимания вопроса и правильности выполнения предложенных заданий. Шкала критериев согласно требованиям п.4.29

	условиях сложной и динамичной среды и оценивать их последствия.	воздействием факторов риска и неопределенности. Умеет применять основные методы разработки обоснованных организационно-управленческих решений с учетом их социальной значимости связанных с воздействием факторов риска и неопределенности, содействовать их реализации в условиях сложной и динамичной среды и оценивать их последствия.		"Положения о текущем контроле успеваемости и промежуточной аттестации обучающихся ФГАОУ ВО "ТюмГУ".
--	---	---	--	---

7. Учебно-методическое и информационное обеспечение дисциплины (модуля)

7.1. Основная литература:

1. Фомичев, Андрей Николаевич. Риск-менеджмент. Москва : Издательско-торговая корпорация "Дашков и К", 2020. 372 с. Режим доступа <http://znanium.com/catalog/document?id=358119> (Дата обращения 12.05.2021) ISBN 9785394038204.

7.2. Дополнительная литература:

1. Ряховская, А. Н. Риск-менеджмент — основа устойчивости бизнеса : учебное пособие / А. Н. Ряховская, О. Г. Крюкова, М. О. Кузнецова ; под ред. О. Г. Крюковой. — Москва : Магистр : ИНФРА-М, 2019. — 256 с. - ISBN 978-5-9776-0487-1. - Текст : электронный. - URL: <https://znanium.com/catalog/product/1019768> (дата обращения: 12.05.2021). – Режим доступа: по подписке.

2. Окулов, В. Л. Риск-менеджмент : основы теории и практика применения : учебное пособие / В. Л. Окулов. - СПб : Изд-во С.-Петербур. ун-та, 2019. - 280 с. - ISBN 978-5-288-05936-0. - Текст : электронный. - URL: <https://znanium.com/catalog/product/1080924> (дата обращения 12.05.2021). – Режим доступа: по подписке.

7.3. Интернет-ресурсы

1. <http://www.consultant.ru/>
2. <http://www.garant.ru/>
3. Инновационная образовательная сеть «Эврика» <http://www.eurekanet.ru>
4. Википедия: свободная многоязычная энциклопедия <http://ru.wikipedia.org>
5. Электронная гуманитарная библиотека <http://www.gumfak.ru/>
6. Российский образовательный форум <http://www.schooexpo.ru>
7. Российский общеобразовательный портал <http://www.school.edu.ru>
8. ВикиЗнание: гипертекстовая электронная энциклопедия <http://www.wikiznanie.ru>

9. www.inno.ru
10. www.innovationtools.com
11. www.innovbusiness.ru
12. www.invur.ru
13. www.quality.eup.ru
14. www.rsci.ru
15. www.trizminsk.org.ru
16. www.unova.ru
17. www.kommersant.ru/sf (журнал «Секрет фирмы»)
18. www.mag.innov.ru (журнал «Инновации»)
19. www.panor.ru/journals/innov (журнал «Инновационный менеджмент»)

7.4 Современные профессиональные базы данных и информационные справочные системы:

Справочная правовая система КонсультантПлюс <http://www.consultant.ru/>

Межвузовская электронная библиотека (МЭБ) <https://icdlib.nspu.ru/>

Национальная электронная библиотека <https://rusneb.ru/>

8. Перечень информационных технологий, используемых при осуществлении образовательного процесса по дисциплине (модулю)

Интернет, доступ в информационно-образовательную среду ТюмГУ, включающую в себя доступ к учебным планам и рабочим программам дисциплин, к изданиям электронной библиотечной системы и электронным образовательным ресурсам.

Лицензионное ПО, в том числе отечественного производства:

платформа для электронного обучения Microsoft Teams.

Свободно распространяемые ПО, в том числе отечественного производства:

Adobe Reader;

7-Zip

9. Технические средства и материально-техническое обеспечение дисциплины (модуля)

Учебные аудитории для проведения занятий лекционного и семинарского типа, консультаций, текущего контроля и промежуточной аттестации, а также помещения для самостоятельной работы. Для проведения занятий лекционного типа необходимо демонстрационное оборудование. Помещения для самостоятельной работы обучающихся должны быть оснащены компьютерной техникой с возможностью подключения к сети "Интернет" и обеспечением доступа в электронную информационно-образовательную среду.

МИНИСТЕРСТВО НАУКИ И ВЫСШЕГО ОБРАЗОВАНИЯ РОССИЙСКОЙ
ФЕДЕРАЦИИ

Федеральное государственное автономное образовательное учреждение
высшего образования
«ТЮМЕНСКИЙ ГОСУДАРСТВЕННЫЙ УНИВЕРСИТЕТ»

УТВЕРЖДАЮ

Заместитель директора по
учебно-методической работе
Финансово-экономического
института

 О.А.Кузьменко/
23.06.2021

СТРАТЕГИЧЕСКИЙ МЕНЕДЖМЕНТ

Рабочая программа

для обучающихся по направлению подготовки 38.03.02 Менеджмент
Направленность (профиль): Общий и функциональный менеджмент
формы обучения очная, очно-заочная

Казанцева С. М. Стратегический менеджмент Рабочая программа дисциплины для обучающихся направлению подготовки 38.03.02 Менеджмент Направленность (профиль): Общий и функциональный менеджмент формы обучения очная, очно-заочная. Тюмень, 2021.

Рабочая программа дисциплины опубликована на сайте ТюмГУ:
<http://www.utmn.ru/sveden/education/#>.

© Тюменский государственный университет, 2021.

© Казанцева С. М., 2021.

1. Пояснительная записка

Цель курса «Стратегический менеджмент» – получение студентами теоретических знаний и приобретение практических навыков стратегического анализа, разработки и осуществления стратегии организации, направленной на обеспечение конкурентоспособности.

Задачами курса «Стратегический менеджмент» являются теоретическое изучение и апробация:

- основ основы экономических знаний в различных сферах деятельности;
- методов анализа внешней и внутренней сред организации, методов стратегического анализа;;
- процесса формирования различных типов стратегий;
- способность анализировать взаимосвязи между функциональными стратегиями компаний с целью подготовки сбалансированных управленческих решений процесса реализации различных типов стратегий;
- типов контроля над реализацией стратегий.

Форма промежуточной аттестации- экзамен

1.1. Место дисциплины (модуля) в структуре образовательной программы

Данная дисциплина входит в блок Б1 Дисциплины (модули) базовая часть, реализуется в 6 семестре и позволяет закрепить и развить компетенции, сформированные при изучении дисциплин «Общий менеджмент и деловые навыки менеджера», «Теория организации и организационное поведение», «Маркетинг и рыночная аналитика», «Управление проектом».

1.2. Компетенции обучающегося, формируемые в результате освоения данной дисциплины (модуля)

Код и наименование компетенции	Код и наименование части компетенции ¹	Планируемые результаты обучения: (знаниевые/функциональные)
ОПК-4 Способен выявлять и оценивать новые рыночные возможности, разрабатывать бизнес-планы создания и развития новых направлений деятельности и организаций	Паспорт компетенций отсутствует	Знает методы определения рыночных возможностей, методы разработки бизнес-планов компании Умеет систематизировать и использовать экономические знания для оценки стратегического потенциала предприятия Умеет разрабатывать бизнес-планы
ПК-1 Способен осуществлять стратегический анализ, участвовать в разработке и реализации корпоративных, конкурентных и функциональных стратегий	Паспорт компетенций отсутствует	Знает специфику методов стратегического анализа, разработки и осуществления стратегии организации, направленной на обеспечение конкурентоспособности Умеет систематизировать и использовать результаты стратегического анализа, разработки и осуществления стратегии организации, направленной на обеспечение конкурентоспособности

2. Структура и объем дисциплины

Таблица 1

Очная форма обучения

Вид учебной работы	Всего часов (академические часы)	Часов в семестре (академические часы)
		6 семестр
Общий объем зач. ед. час.	4	4
	144	144
Из них:		
Часы контактной работы (всего):	64	64
Лекции	30	30
Практические занятия	32	32
Лабораторные/практические занятия по подгруппам	0	0
Консультации и иная контактная работа	2	2
Часы внеаудиторной работы, включая самостоятельную работу обучающегося	82	82
Вид промежуточной аттестации (зачет, диф.зачет, экзамен)	экзамен	экзамен

Таблица 2.

Очно-заочная форма обучения

Вид учебной работы	Всего часов (академические часы)	Часов в семестре (академические часы)
		3 семестр
Общий объем зач. ед. час.	4	4
	144	144
Из них:		
Часы контактной работы (всего):	18	18
Лекции	8	8
Практические занятия	8	8
Лабораторные/практические занятия по подгруппам	0	0
Консультации и иная контактная работа	2	2
Часы внеаудиторной работы, включая самостоятельную работу обучающегося	126	126
Вид промежуточной аттестации (зачет, диф.зачет, экзамен)	экзамен	экзамен

3. Система оценивания

3.1. Для текущего контроля применяется 100-балльная система оценивания. Баллы проставляются за посещение практических занятий и активную работу на них, а также за выполненные письменные и контрольные работы по каждой теме дисциплины. Результаты текущего контроля учитываются при промежуточной аттестации. Перевод баллов в оценки осуществляется по следующей шкале: от 91 до 100 баллов – «отлично»; от 76 до 90 баллов –

«хорошо»; от 61 до 75 баллов – «удовлетворительно». Обучающиеся, не набравшие достаточного количества баллов для оценки, сдают экзамен в период экзаменационной сессии. Форма проведения экзамена – опрос. Для проведения опроса готовятся экзаменационные билеты, которые утверждаются каждый год.

4. Содержание дисциплины

4.1. Тематический план дисциплины

Таблица 3

Очная форма обучения

№ п/ п	Наименование тем и/или разделов	Объем дисциплины (модуля), час.				
		Всего	Виды аудиторной работы (академические часы)			Консультации и иная контактная работа
			Лекции	Практические занятия	Лабораторные /практические занятия по подгруппам	
1	2	3	4	5	6	7
1	Стратегический менеджмент в системе управления предприятием	10	4	0	0	0
2	Стратегические проблемы развития производства	10	0	2	0	0
3	Виды стратегического управления	8	2	0	0	0
4	Стратегическая сессия	10	0	4	0	0
5	Понятие и анализ внешней среды	8	2	0	0	0
6	Диагностика факторов внешней среды	8	0	4	0	0
7	Ситуационный анализ	8	4	0	0	0
8	Построение матрицы SWOT	8	0	4	0	0
9	Анализ рынка	8	0	4	0	0
10	Стратегический потенциал организации	8	2	4	0	0
11	Формирование стратегических целей	8	4	4	0	0
12	Виды стратегий	8	2	0	0	0
13	Конкурентные стратегии	8	2	0	0	0
14	Стратегии организации	9	0	2	0	0
15	Стратегия и организационная структура	8	4	0	0	0
16	Формирование стратегических альтернатив и стратегический выбор	10	4	4	0	0
	Экзамен	2	0	0	0	2

	Итого (часов)	144	30	32	0	2
--	---------------	-----	----	----	---	---

Таблица 4

Очно-заочная форма обучения

№ п/ п	Наименование тем и/или разделов	Объем дисциплины (модуля), час.				
		Всего	Виды аудиторной работы (академические часы)			Консультации и иная контактная работа
			Лекции	Практические занятия	Лабораторные /практические занятия по подгруппам	
1	2	3	4	5	6	7
1	Стратегический менеджмент в системе управления предприятием	10	2	0	0	0
2	Стратегические проблемы развития производства	10	0	2	0	0
3	Виды стратегического управления	8	2	0	0	0
4	Стратегическая сессия	8	0	4	0	0
5	Понятие и анализ внешней среды	8	0	0	0	0
6	Диагностика факторов внешней среды	8	0	0	0	0
7	Ситуационный анализ	8	2	0	0	0
8	Построение матрицы SWOT	8	0	0	0	0
9	Анализ рынка	8	2	0	0	0
10	Стратегический потенциал организации	8	0	0	0	0
11	Формирование стратегических целей	9	0	0	0	0
12	Виды стратегий	8	0	0	0	0
13	Конкурентные стратегии	8	0	0	0	0
14	Стратегии организации	10	0	0	0	0
15	Стратегия и организационная структура	8	0	0	0	0
16	Формирование стратегических альтернатив и стратегический выбор	10	0	2	0	0
	Экзамен	2	0	0	0	2
	Итого (часов)	144	8	8	0	2

4.2. Содержание дисциплины (модуля) по темам

Тема 1. Стратегический менеджмент в системе управления предприятием

Содержание стратегического менеджмента и его место в системе управления организацией. Сущность стратегического менеджмента, его предмет, объект и методы. Цель, назначение, задачи, принципы и функции стратегического менеджмента. Особенности стратегического менеджмента как комплекса стратегических решений. Эффективность стратегического менеджмента. Недостатки и ограничения стратегического менеджмента. Этапы стратегического менеджмента.

Тема 2. Стратегические проблемы развития производства

Понятие стратегических проблем и особенности их выявления.

Специфические стратегические проблемы отраслей.

Эффективность стратегического менеджмента.

Недостатки и ограничения стратегического менеджмента.

Тема 3. Виды стратегического управления"

Управление путем выбора стратегических позиций. Управление путем ранжирования стратегических задач. Управление «по слабым сигналам». Управление в условиях стратегических неожиданностей. Стратегическое и текущее управление: общие и отличительные черты, достоинства и недостатки.

Тема 4. Стратегическая сессия

Проведение стратегической сессии по заказу предприятия. Возможен формат с предварительным изучением материала и домашней подготовкой слушателей

Тема 5. Понятие и анализ внешней среды

Понятие макросреды прямого и косвенного влияния

Методы анализа внешней среды организации (анализ макроокружения, отраслевой и конкурентный анализ, анализ микроокружения). Понятие внутренней среды. Методы анализа внутренней среды организации (управленческий анализ, сильные и слабые стороны, анализ организационной культуры). Связь между внутренней и внешней средой организации.

Тема 6. Диагностика факторов внешней среды

Диагностика факторов внешней среды, оценка влияние этих факторов, составление диагностических таблиц

Тема 7. Ситуационный анализ

Ступени ситуационного анализа: оценка применяемой стратегии; SWOT-анализ; оценка стоимостной позиции; оценка конкурентной позиции; определение стратегических подходов и проблем организации, ABC-анализа, механизм функционального анализа, анализ цепочки добавленной стоимости М. Портера

Тема 8. Построение матрицы SWOT

Правила построения, возможности анализа. Расширенное применение метода для сложных социальных исследований.

Тема 9. Анализ рынка

Стадии развития рынков. Стадии развития отраслей. Характеристика стадии спада, варианты действий менеджмента для поддержания прибыли на уровне выше, чем у конкурентов

Тема 10. Стратегический потенциал организации

Стратегический потенциал организации. Понятие. Характеристики. Особенности стратегического анализа потенциала фирмы: управленческий анализ; стратегический анализ персонала; анализ капитала фирмы; анализ финансового состояния; стратегический инвестиционный анализ; анализ действующих стратегий и анализ прибыльности.

Тема 11. Формирование стратегических целей

Понятие цели. Установление целей. Виды целей. Совокупность целей организации и их приоритеты. Требования к целям.

Формирование стратегии предприятия. Формирование миссии и видения фирмы. Формирование рыночной стратегии фирмы по Ф. Котлеру. Формирование стратегии по Мескону М.Х., Альберту М., Хедоури Ф. Формирование стратегии по Ж.Ж. Ламбену.

Формировании стратегии в представлении современных российских авторов. Модели формирования стратегии: плановая, предпринимательская, модель обучения на росте и др.

Тема 12. Виды стратегий

Организационно-технический уровень производства

Конкурентные стратегии

Отраслевые стратегии

Производственные стратегии

Взаимосвязь функциональных и корпоративных стратегий

Тема 13. Конкурентные стратегии

Понятие конкурентной стратегии. Типы конкурентных стратегий. Методы внутреннего и внешнего роста организации. Ресурсы, которыми должны обладать организации для реализации различных типов конкурентных стратегий. Связь развития функции организации и типа конкурентной стратегии. Преимущества и недостатки различных типов конкурентной стратегий.

Тема 14. Стратегии организации

Методы внутреннего и внешнего роста компаний. Преимущества и недостатки различных типов конкурентных стратегий. Сущность оборонительных и наступательных стратегий. Понятие «отрасль», входные барьеры в отрасль. Стратегические подходы к размещению предприятий. Типы стратегий.

Тема 15. Стратегия и организационная структура

Функциональные стратегии. Понятие и типы функциональных стратегий организации. Товарно-маркетинговая стратегия. Стратегия управления персоналом. Финансовая стратегия. Соответствие функциональных стратегий конкурентным. Соответствие организационной структуры организации выбранным стратегиям.

Товарно-маркетинговая стратегия: стратегия управления товаром, стратегии товародвижения, стратегии ценообразования, стратегии воздействия на потребителей.

Стратегия управления персоналом: стратегии привлечения и отбора персонала, стратегии развития персонала, стратегии перемещения персонала, стратегии занятости.

Финансовая стратегия: стратегия привлечения финансовых ресурсов, стратегия финансового инвестирования, стратегический подход к управлению текущими финансовыми операциями, стратегии управления рисками и обеспечения финансовой устойчивости фирмы

Тема 16. Формирование стратегических альтернатив и стратегический выбор

Стратегические альтернативы. Понятие. Типы. Процесс разработки стратегических альтернатив и стратегического выбора.

Формирование вариантов портфелей стратегий. Определение влияющих факторов и их прогнозирование. Метод сильных и слабых сигналов. Экстраполяционные методы. Причинно-следственные методы. Субъективные методы.

Планы практических занятий

Практические занятия предусмотрены не по всем темам курса.

Тема 2. Стратегические проблемы развития производства

Темы дискуссий:

Понятие стратегических проблем и особенности их выявления.

Специфические стратегические проблемы отраслей.

Эффективность стратегического менеджмента.

Недостатки и ограничения стратегического менеджмента.

Тема 4. Стратегическая сессия

Проведение стратегической сессии по заказу предприятия. Возможен формат с предварительным изучением материала и домашней подготовкой слушателей

Тема 6. Диагностика факторов внешней среды

Слушатели делятся на 6 групп по 5 человек, им выдается материал по организации. Задание: диагностика факторов внешней среды, оценка влияние этих факторов, составление диагностических таблиц

Тема 8. Построение матрицы SWOT

Занятие предполагает разработку матрицы SWOT по заданию преподавателя. Примеры - конкретные организации г. Тюмень.

Тема 9. Анализ рынка

Анализируется рынок по заданию преподавателя. Участники отвечают на вопросы: на какой стадии развития находится рынок? Отрасль? Чем характеризуется стадия спада и что компания может сделать на этой стадии развития отрасли, чтобы поддерживать прибыли на уровне выше, чем у конкурентов?

Тема 10 Стратегический потенциал организации

Преподаватель выдает кейс для определения стратегического потенциала организации

1. Покажите в чем особенность стратегического потенциала
2. Придумайте систему показателей оценки эффективности деятельности организации.
3. Проанализируйте эффективность возможных вариантов инвестирования своих средств в развития данной организации

Тема 11. Формирование стратегических целей.

Обоснуйте собственные стратегические решения. По каким критериям вы их отнесли к стратегическим?

Как вы думаете, кто и почему должен принимать участие в разработке стратегии?

Сделайте прогноз какой-то ситуации на месяц вперед и оцените его результаты в конце учебного семестра.

Придумайте собственные критерии отбора стратегических решений.

Тема 14. Виды стратегий

1. Каково место конкурентной стратегии в системе стратегий организации?
2. Каковы типы конкурентных стратегий?
3. Каковы методы внутреннего и внешнего роста компаний?
4. Каковы преимущества и недостатки различных типов конкурентных стратегий?
5. Какова связь развития функций организации и типа конкурентной стратегии?
6. В чем сущность оборонительных и наступательных стратегий?
7. Объясните, что такое отрасль. Можно ли считать отраслью образование?
8. Объясните, что такое входные барьеры в отрасль
9. Опишите стратегические подходы к размещению предприятий
10. Какие типы стратегий прибыли целесообразно использовать для таких предприятий как парфюмерно-косметическая фабрика, хлебозавод, металлургический комбинат, фирма по производству готовой одежды.

Тема 16. Формирование стратегических альтернатив и стратегический выбор

1. Составьте таблицу, где были бы отражены различия между стратегическим планом и бизнес-планом.
2. Сформируйте стратегические альтернативы для предприятия, на котором вы проходили практику.
3. Разработайте вероятные портфели стратегии для организации и оцените их эффективность.

Образцы средств для проведения текущего контроля

Решение кейсов

Стратегия развития компании Крон

Компания Крон выпускает бытовую технику: утюги, микроволновые печи и карманные компьютеры. На рынке более 15 лет.

Чистая прибыль прошлого года равна 100 млн. долл. В прошлых годах прибыль распределялась в равных частях между отдельными подразделениями (видами бизнеса), но это привело к некоторым проблемам в каждой бизнес-единице. Данные по каждому подразделению:

Утюги

Компания Крон имеет патент на изобретение уникального утюга, который позволяет гладить очень тонкие ткани безопасно. Дистрибьюторская сеть довольно хорошо развита, подразделение отлично знает своего потребителя, управленческая команда талантлива и опытна.

Самый крупный конкурент на рынке – компания Альфа, которая имеет объем продаж утюгов в 5 раз больше, чем компания Крон. Есть еще 4 довольно крупных игрока, помимо Альфы и Крона. Рынок является зрелым и почти не растет уже 2 года.

Микроволновые печи

Крон – самый крупный игрок на данном рынке. Рынок растет примерно на 7-8 % в год, конкуренция на рынке очень высокая. Доходность в отрасли также очень высока и не имеет сезонности. Проблемой является возрастающая в обществе мода здорового образа жизни, а еда, приготовленная в микроволновой печи, к здоровой, по стереотипу, не относится. В связи с этим весь маркетинг направлен на борьбу с устоями общества, а не на продвижение продукции. Более того, есть данные, что ближайший конкурент Крона разработал новую технологию, позволяющую готовить здоровую пищу быстро в микроволновой печи. Эта новинка почти готова к выходу на рынок, и, когда это случится, Крон перестанет быть лидером.

Карманные компьютеры

Это сравнительно новый продукт для Крона. Темп роста рынка – около 15 % в год. Конкуренция на рынке еще не очень высока, существует несколько компаний, которые делят рынок примерно в равных долях. Доля Крона чуть меньше, чем у сильнейших конкурентов. Продвижение продукта затруднено недостаточным опытом сбыта в премиум-сегменте. Еще одна проблема заключается в большем, чем у конкурентов проценте брака (3 %, а у конкурентов – 1%). Для премиум-сегмента это недопустимый результат, т.к. именно на этом сегменте важна приверженность клиента бренду.

Вопрос: Оцените перспективы трех бизнес-единиц и сформулируйте стратегию развития компании.

Презентация

Темы презентаций:

1. Организационно-технический уровень производства
2. Конкурентные стратегии
3. Отраслевые стратегии
4. Производственные стратегии
5. Взаимосвязь функциональных и корпоративных стратегий

Деловая игра

Пример деловой игры: «Атакуй себя»

Цель- нахождение слабых мест в развитии организации.

Методика проведения. Группа делится на 2 части и разрабатывается стратегия «разорения организации». После презентации программ «разорения» дается время на разработку стратегии защиты.

Дискуссия

Темы дискуссий:

1. Объясните, что такое входные барьеры в отрасль.
2. Опишите стратегические подходы к размещению предприятий.
3. Какие типы стратегий прибыли целесообразно использовать для таких предприятий как парфюмерно-косметическая фабрика, хлебозавод, металлургический комбинат, фирма по производству готовой одежды.
4. Обоснуйте собственные стратегические решения. По каким критериям вы их отнесли к стратегическим.

5. Как вы думаете, кто и почему должен принимать участие в разработке стратегии.
 6. Сделайте прогноз какой-то ситуации на месяц вперед и оцените его результаты в конце учебного семестра.
 7. Придумайте собственные критерии отбора стратегических решений.
 8. Составьте прогнозный сценарий развития какого-нибудь события и через некоторое время сопоставьте с реальным ходом дел. Объясните причины расхождения.
- 5. Учебно-методическое обеспечение и планирование самостоятельной работы обучающихся**

Таблица 5

№	Темы	Виды СРС
1.	Стратегический менеджмент в системе управления предприятием	Чтение обязательной и дополнительной литературы
2.	Стратегические проблемы развития производства	Проработка лекций
3.	Виды стратегического управления	Чтение обязательной и дополнительной литературы
4.	Стратегическая сессия	Проработка лекций
5.	Понятие и анализ внешней среды	Чтение обязательной и дополнительной литературы
6.	Диагностика факторов внешней среды	Проработка лекций
7.	Ситуационный анализ	Чтение обязательной и дополнительной литературы
8.	Построение матрицы SWOT	Проработка лекций
9.	Анализ рынка	Проработка лекций. Разбор практических примеров, продемонстрированных на лекциях и решенных на практических занятиях
10.	Стратегический потенциал организации	Разбор практических примеров, продемонстрированных на лекциях и решенных на практических занятиях
11.	Формирование стратегических целей	Чтение обязательной и дополнительной литературы
12.	Виды стратегий	Чтение обязательной и дополнительной литературы. Разбор практических примеров, продемонстрированных на лекциях и решенных на практических занятиях
13.	Конкурентные стратегии	Разбор практических примеров, продемонстрированных на лекциях и решенных на практических занятиях
14.	Стратегии организации	Проработка лекций. Разбор практических примеров, продемонстрированных на лекциях и решенных на практических занятиях
15.	Стратегия и организационная структура	Чтение обязательной и дополнительной литературы
16.	Формирование стратегических альтернатив и стратегический выбор	Разбор практических примеров, продемонстрированных на лекциях и решенных на практических занятиях

Контроль за самостоятельной работой осуществляется при работе на учебных встречах, участии в дискуссиях, аналитической работе, подготовки презентаций, выполнении творческих заданий, защиты проекта.

6. Промежуточная аттестация по дисциплине (модулю)

6.1. Оценочные материалы для проведения промежуточной аттестации по дисциплине (модулю)

Форма проведения экзамена –устный опрос.

Примерный перечень вопросов к экзамену

1. Понятие стратегического менеджмента.
2. Стратегические проблемы развития производства и структура промышленности
3. Понятие стратегического управления
4. Понятие стратегии. Основные виды стратегий.
5. Пять «П» стратегии Минцберга.
6. Понятие миссии, способы формулирования и ее назначение.
7. Понятие видения организации. Отличие видения от миссии организации.
8. Понятие цели организации. Критерии правильно сформулированных целей. Отличие целей от миссии и видения.
9. Отличие стратегических решений от операционных.
10. Роли наемного менеджера и Совета директоров в корпорации. Агентские проблемы.
11. Понятие отрасли и стратегических групп. Входные и выходные барьеры. Барьеры мобильности.
12. Стратегический маркетинг как инструмент формирования стратегии фирмы
13. Стратегический маркетинг и стратегический менеджмент
14. Модель жизненного цикла отрасли, ее применение.
15. Понятие внешней среды организации и ее составляющие. Методы анализа внешней среды.
16. Модель пяти конкурентных сил Майкла Портера.
17. Проанализируйте рынок игровых клубов России, используя модель пяти конкурентных сил Портера.
18. Проанализируйте миссию компании Сони: как она появилась, для кого и чего предназначена
19. Понятие внутренней среды организации и ее составляющие. Методы анализа внутренней среды.
20. Ступени ситуационного анализа
21. Стратегический потенциал организации
22. Особенности стратегического анализа потенциала фирмы
23. Формирование стратегических целей
24. Формирование стратегии по Ф.Котлеру
25. Формирование стратегии по Мескону М.Х., Альберту М., Хедоури Ф.
26. Формирование стратегии по Ж.Ж.Ламбену
27. Формирование стратегии в представлении современных российских авторов
28. Прогнозирование и его роль в разработке стратегии
29. ABC-анализ.
30. Функциональный анализ.
31. Анализ цепочки добавленной стоимости Портера (Value chain)
32. Анализ SWOT и его применение.
33. Общие стратегии по Мескону.
34. Способы внутреннего и внешнего роста компании.

35. Понятие конкурентной стратегии. Сравнительный анализ конкурентных стратегий по Портеру.
36. Стратегия минимизации издержек: способы реализации стратегии, ее особенности, преимущества и недостатки.
37. Стратегия дифференциации: способы реализации стратегии, ее особенности, преимущества и недостатки.
38. Стратегия фокусирования: два вида фокусирования, способы реализации стратегии, ее особенности, преимущества и недостатки.
39. Определите тип конкурентной стратегии компании Евросеть. Обоснуйте свой ответ.
40. Отраслевые стратегии, отраслевой анализ и бенчмаркинг
41. Производственные стратегии
42. Понятие корпоративной стратегии. Виды корпоративных стратегий, их сравнительный анализ.
43. Матрица Бостонской консультативной группы. Ее применение.
44. Матрица МакКинзи. Ее применение.
45. Матрица Хофера-Шенделя. Ее применение.
46. Матрица Shell. Ее применение.
47. Стратегия концентрации: ее особенности, преимущества и недостатки.
48. Стратегия вертикальной интеграции: цепочка добавленной стоимости, особенности стратегии, ее преимущества и недостатки.
49. Стратегия диверсификации: виды стратегии диверсификации, ее особенности, преимущества и недостатки.
50. Способы выхода компании на внешний рынок. Преимущества и недостатки каждого из них.
51. Стратегии глобализации. Их преимущества и недостатки.
52. Функциональные стратегии: понятие, типы, особенности.
53. Товарно-маркетинговые стратегии
54. Стратегии управления персоналом
55. Финансовые стратегии
56. Подходы к формированию стратегических альтернатив
57. Анализ эффективности вероятных портфелей стратегий
58. Типы организационных структур и их связь с реализуемой стратегией.
59. Процесс реализации стратегии
60. Стратегические изменения в организации
61. Организационная система: понятие, виды, модели, алгоритм проектирования
62. Этапы изменения организационной системы
63. Понятие стратегического контроля и его типы. Сочетание различных типов стратегий и контроля.

6.2. Критерии оценивания компетенций:

Таблица 6

Карта критериев оценивания компетенций

№ п/п	Код и наименование компетенции	Индикаторы достижения компетенций, соотнесенные с планируемыми результатами обучения	Оценочные материалы	Критерии оценивания
1.	ОПК-4	Знает методы определения	Аналитическая работа,	Компетенция сформирована: при

	Способен выявлять и оценивать новые рыночные возможности, разрабатывать бизнес-планы создания и развития новых направлений деятельности и организаций	рыночных возможностей, методы разработки бизнес-планов компании Умеет систематизировать и использовать экономические знания для оценки стратегического потенциала предприятия Умеет разрабатывать бизнес-планы	творческое задание, презентация	правильности и полноте ответов на теоретические вопросы, при глубине понимания вопроса и правильности выполнения предложенных заданий Шкала критериев согласно требованиям п.4.29 "Положения о текущем контроле успеваемости и промежуточной аттестации обучающихся ФГАОУ ВО "ТюмГУ".
2.	ПК-1 Способен осуществлять стратегический анализ, участвовать в разработке и реализации корпоративных, конкурентных и функциональных стратегий	Знает специфику методов стратегического анализа, разработки и осуществления стратегии организации, направленной на обеспечение конкурентоспособности Умеет систематизировать и использовать результаты стратегического анализа, разработки и осуществления стратегии организации, направленной на обеспечение конкурентоспособности	Дискуссия, творческое задание, проектная заявка, презентация	Компетенция сформирована: при правильности и полноте ответов на теоретические вопросы, при глубине понимания вопроса и правильности выполнения предложенных заданий Шкала критериев согласно требованиям п.4.29 "Положения о текущем контроле успеваемости и промежуточной аттестации обучающихся ФГАОУ ВО "ТюмГУ".

7. Учебно-методическое и информационное обеспечение дисциплины (модуля)

7.1 Основная литература:

1. Егоршин, А. П. Стратегический менеджмент : учебник / А.П. Егоршин, И.В. Гуськова. — 2-е изд., перераб. и доп. — Москва : ИНФРА-М, 2018. — 290 с. — (Высшее образование: Бакалавриат). — www.dx.doi.org/10.12737/textbook_5950e6701deed8.90422341. - ISBN 978-5-16-012707-1. - Текст : электронный. - URL: <https://znanium.com/catalog/product/952274> (дата обращения: 6.04.2021).

2. Фомичев, А. Н. Стратегический менеджмент : учебник для вузов / А. Н. Фомичев. - 2-е изд. — Москва : Издательско-торговая корпорация «Дашков и К°», 2020. - 466 с. - ISBN 978-5-394-03480-0. - Текст : электронный. - URL: <https://znanium.com/catalog/product/1093665> (дата обращения: 16.05.2021)

7.2 Дополнительная литература:

1. Минцберг, Г. Стратегическое сафари: Экскурсия по дебрям стратегического менеджмента / Минцберг Г., Альстранд Б., Лампель Ж., - 2-е изд. - Москва :Альпина Пабли., 2016. - 365 с.: ISBN 978-5-9614-5347-8. - Текст : электронный. - URL: <https://znanium.com/catalog/product/925066> (дата обращения: 16.05.2021).

2. Томпсон А.А., Стрикленд А.Дж. Стратегический менеджмент. Искусство разработки и реализации стратегии: Учебник для вузов / Пер. с англ. под ред. Л.Г. Зайцева, М.И. Соколовой. — М. : Банки и биржи, ЮНИТИ, 2017. - 576 с. - ISBN 978-5-85173-059-5. - Текст : электронный. - URL: <https://znanium.com/catalog/product/1028918> (дата обращения: 16.05.2021).

7.3 Интернет-ресурсы:

1. <http://www.pm-start.ru/> (управление проектами для начинающих)
2. https://www.canva.com/ru_ru/sozdat/prezentatsiya/ (создание презентаций)
3. https://www.msu.ru/projects/amv/doc/h6_1_6_1_r3_nom18_2.pdf (успешные презентации)
4. <https://www.e-executive.ru/> (сайт менеджеров России)
5. <https://dirclub.ru/> (управленческий сайт Клуб директоров)
6. <https://www.foreignaffairs.com/> (международные новости и обзоры)
7. <https://mashable.com/> (блог новостей и обзоров)
8. <https://www.forbes.com> (сайт о бизнесе)

7.4 Современные профессиональные базы данных и информационные справочные системы:

Справочная правовая система КонсультантПлюс <http://www.consultant.ru/>

Межвузовская электронная библиотека (МЭБ) <https://icdlib.nspu.ru/>

Национальная электронная библиотека <https://rusneb.ru/>

8.Перечень информационных технологий, используемых при осуществлении образовательного процесса по дисциплине (модулю)

Интернет, доступ в информационно-образовательную среду ТюмГУ, включающую в себя доступ к учебным планам и рабочим программам, к изданиям электронной библиотечной системы и электронным образовательным ресурсам.

Лицензионное ПО, в том числе отечественного производства:

платформа для электронного обучения Microsoft Teams.

Свободно распространяемые ПО, в том числе отечественного производства:

Adobe Reader;

7-Zip

9. Технические средства и материально-техническое обеспечение дисциплины (модуля)

Необходима аудитория не менее 90 посадочных мест, оборудованная компьютером с выходом в интернет, колонками, программным обеспечением для демонстрации видео и показала демонстрационного материала. В аудитории должен быть проектор, шторы для изоляции прохождения естественного освещения. Аудитория должна быть оборудована системой кондиционирования. Для проведения практических занятий необходима аудитория на 30 человек с возможностью свободного перемещения мебели

МИНИСТЕРСТВО НАУКИ И ВЫСШЕГО ОБРАЗОВАНИЯ
РОССИЙСКОЙ ФЕДЕРАЦИИ
Федеральное государственное автономное образовательное учреждение
высшего образования
«ТЮМЕНСКИЙ ГОСУДАРСТВЕННЫЙ УНИВЕРСИТЕТ»

УТВЕРЖДАЮ

Заместитель директора по
учебно-методической работе
Финансово-экономического
института

 О.А. Кузьменко

23.06.2021

ТЕОРИЯ ОРГАНИЗАЦИИ И ОРГАНИЗАЦИОННОЕ ПОВЕДЕНИЕ

Рабочая программа дисциплины
для обучающихся по направлению подготовки 38.03.02 Менеджмент
Направленность (профиль): Общий и функциональный менеджмент
формы обучения очная, очно-заочная

Шарапова Т.В. Теория организации и организационное поведение. Рабочая программа дисциплины для обучающихся по направлению подготовки 38.03.02 Менеджмент, направленность (профиль): Общий и функциональный менеджмент, формы обучения очная, очно-заочная. Тюмень, 2021.

Рабочая программа дисциплины опубликована на сайте ТюмГУ:
<http://www.utmn.ru/sveden/education/#>.

1. Пояснительная записка

Дисциплина «Теория организации и организационное поведение» расширяет знания обучающихся о менеджменте, делая акцент на структурных и поведенческих аспектах организационной деятельности.

Цель изучения дисциплины - систематизировать знания о теории и практике проектирования, функционирования и развития организации через анализ индивидуальных и групповых форм поведения.

Задачи изучения дисциплины:

1. сформировать современное управленческое мышление, позволяющее эффективно использовать власть и влияние для координации индивидуальной и групповой работы в организации;

2. развить способности и закрепить навыки решения организационно-управленческих проблем, в том числе с учетом их социальной значимости.

1.1. Место дисциплины в структуре образовательной программы

Данная дисциплина входит в блок дисциплин обязательной части, и является логическим продолжением дисциплины «Общий менеджмент и деловые навыки менеджера», которая обеспечивает необходимые «входные» знания и умения обучающегося. В свою очередь дисциплина «Теория организации и организационное поведение» может рассматриваться как основа для лучшего освоения дисциплин «Управление человеческими ресурсами», «Самоменеджмент и личная эффективность», «Лидерство и командная работа», а также развивает навыки для успешного прохождения различных видов практик и подготовки выпускной квалификационной работы.

1.2. Компетенции обучающегося, формируемые в результате освоения данной дисциплины

Код и наименование компетенции	Код и наименование части компетенции (<i>при наличии паспорта компетенций</i>) ¹	Планируемые результаты обучения (знаниевые/функциональные)
ОПК-1. Способен решать профессиональные задачи на основе знаний (на промежуточном уровне) экономической, организационной и управленческой теории	Паспорт компетенций отсутствует	Знает базовые концепции теории организации, характеристику моделей организационного поведения и организационного проектирования
		Знает специфику поведения исполнителя, группы и руководителя при реализации разных форм власти и влияния, возможности и ограничения модификации их поведения
		Умеет систематизировать и использовать полученные знания для выполнения профессиональных задач
		Умеет применять управленческие технологии и инструменты для координации индивидуальной и групповой деятельности в организации
ОПК-3. Способен разрабатывать обоснованные организационно-управленческие	Паспорт компетенций отсутствует	Знает технологию (последовательность действий) при разработке и реализации отдельных видов организационно-управленческих решений
		Знает возможности и ограничения разработки, реализации и контроля результатов отдельных видов

¹ Заполняется при необходимости

Код и наименование компетенции	Код и наименование части компетенции (<i>при наличии паспорта компетенций</i>) ¹	Планируемые результаты обучения (знаниевые/функциональные)
решения с учетом их социальной значимости, содействовать их реализации в условиях сложной и динамичной среды и оценивать их последствия		организационно-управленческих решений, в том числе с учетом их социальной значимости
		Умеет систематизировать и использовать полученные знания для выполнения профессиональных задач
		Умеет принимать отдельные виды организационно-управленческих решений и обеспечивать условия для их реализации, в том числе с учетом социальной значимости

2. Структура и объем дисциплины

Таблица 1.1

Структура и объем дисциплины для обучающихся по очной форме обучения

Вид учебной работы	Всего часов (академические часы)	Часов в семестре (академические часы)
		2 семестр
Общий объем	зач. ед.	4
	час	144
Из них:		
Часы контактной работы (всего):	66	66
Лекции	30	30
Практические занятия	34	34
Лабораторные / практические занятия по подгруппам	0	0
Консультации и иная контактная работа	2	2
Часы внеаудиторной работы, включая самостоятельную работу обучающегося	78	78
Вид промежуточной аттестации (зачет, диф. зачет, экзамен)	экзамен	экзамен

Таблица 1.2

Структура и объем дисциплины для обучающихся по очно-заочной форме обучения

Вид учебной работы	Всего часов (академические часы)	Часов в семестре (академические часы)
		3 семестр
Общий объем	зач. ед.	4
	час	144
Из них:		
Часы контактной работы (всего):	20	20
Лекции	8	8
Практические занятия	10	10
Лабораторные / практические занятия по подгруппам	0	0
Консультации и иная контактная работа	2	2
Часы внеаудиторной работы, включая самостоятельную работу обучающегося	124	124
Вид промежуточной аттестации (зачет, диф. зачет, экзамен)	экзамен	экзамен

3. Система оценивания

Для текущего контроля применяется балльная шкала оценивания: максимальное количество баллов для очной формы обучения - 200, для очно-заочной формы обучения - 50, предметы контроля: работа на учебных встречах, участие в дискуссиях, решение кейсов, подготовка рефератов, эссе, презентаций, устные ответы. Результаты текущего контроля учитываются при промежуточной аттестации и позволяют обучающимся претендовать на получение определенной экзаменационной оценки при наборе необходимого количества баллов.

Очная форма обучения

Перевод результатов 200-балльной системы оценивания в экзаменационную оценку:

200-121 б. - оценка "отлично"

120-101 б. - оценка "хорошо"

100-81 б. - оценка "удовлетворительно"

80-0 б. - оценка "неудовлетворительно" (для получения положительного результата необходимо устно ответить на вопросы для экзамена или пройти онлайн-тестирование, решить практическое задание, 40 мин.).

Очно-заочная форма обучения

Перевод результатов 50-балльной системы оценивания в экзаменационную оценку:

50-45 б. - оценка "отлично"

44-35 б. - оценка "хорошо"

34-25 б. - оценка "удовлетворительно"

24-0 б. - оценка "неудовлетворительно" (для получения положительного результата необходимо устно ответить на вопросы для экзамена или пройти онлайн-тестирование, решить практическое задание, 40 мин.).

4. Содержание дисциплины

4.1. Тематический план дисциплины

Таблица 2.1

Тематический план дисциплины для обучающихся по очной форме обучения

№ п/п	Наименование тем и/или разделов	Объем дисциплины, час.				
		Всего	Виды аудиторной работы (академические часы)			Консультации и иная контактная работа
			Лекции	Практические занятия	Лабораторные/практические занятия по подгруппам	
1	Организация и организационное поведение, группа, личность	10	4	2	0	0
2	Основные концепции теории организации и модели организационного поведения	10	3	2	0	0

№ п/п	Наименование тем и/или разделов	Объем дисциплины, час.				
		Всего	Виды аудиторной работы (академические часы)			Консультации и иная контактная работа
			Лекции	Практические занятия	Лабораторные/ практические занятия по подгруппам	
3	Жизненный цикл, законы и принципы организации	10	3	2	0	0
4	Организационное проектирование и перспективные организационные формы	10	2	2	0	0
5	Организационное перепроектирование и управление изменениями	10	2	2	0	0
6	Оценка знаний по темам 1-5	11	0	4	0	0
7	Поведение индивида, восприятие и атрибуция, управление впечатлением	10	2	2	0	0
8	Личность и организация, социализация, девиации, сбой	10	3	2	0	0
9	Модификация поведения работника и организации, лояльность и вовлеченность персонала	10	3	2	0	0
10	Поведение руководителя в организации, власть и влияние	10	2	4	0	0
11	Групповое поведение и межгрупповые отношения в организации	10	2	2	0	0
12	Стрессы в организации, профессиональные деформация и выгорание	10	2	2	0	0
13	Организационная культура, имидж и репутация организации	10	2	2	0	0
14	Оценка знаний по темам 6-12	11	0	4	0	0
15	Экзамен	2	0	0	0	2

№ п/п	Наименование тем и/или разделов	Объем дисциплины, час.				
		Всего	Виды аудиторной работы (академические часы)			Консультации и иная контактная работа
			Лекции	Практические занятия	Лабораторные/ практические занятия по подгруппам	
	Итого (часов)	144	30	34	0	2

Таблица 2.2

Тематический план дисциплины для обучающихся по очно-заочной форме обучения

№ п/п	Наименование тем и/или разделов	Объем дисциплины, час.				
		Всего	Виды аудиторной работы (академические часы)			Консультации и иная контактная работа
			Лекции	Практические занятия	Лабораторные/ практические занятия по подгруппам	
1	Организация и организационное поведение, группа, личность	10	2	0,5	0	0
2	Основные концепции теории организации и модели организационного поведения*	14	0	0,5	0	0
3	Жизненный цикл, законы и принципы организации	11	1	1	0	0
4	Организационное проектирование и перспективные организационные формы	11	1	1	0	0
5	Организационное перепроектирование и управление изменениями*	14	0	0,5	0	0
6	Поведение индивида, восприятие и атрибуция, управление впечатлением	12	0,5	0,5	0	0
7	Личность и организация, социализация, девиации, сбои	11,5	0,5	1	0	0
8	Модификация поведения работника и организации, лояльность и вовлеченность персонала	11	1	1	0	0
9	Поведение руководителя в	11,5	0,5	1	0	0

№ п/п	Наименование тем и/или разделов	Объем дисциплины, час.				
		Всего	Виды аудиторной работы (академические часы)			Консультации и иная контактная работа
			Лекции	Практические занятия	Лабораторные/практические занятия по подгруппам	
	организации, власть и влияние					
10	Групповое поведение и межгрупповые отношения в организации	11,5	0,5	1	0	0
11	Стрессы в организации, профессиональные деформация и выгорание	11	1	1	0	0
12	Организационная культура, имидж и репутация организации*	13,5	0	1	0	0
13	Экзамен	2	0	0	0	2
	Итого (часов)	144	8	10	0	2

* темы, теоретические аспекты которых студенты очно-заочной формы обучения изучают самостоятельно

4.2. Содержание дисциплины по темам

Тема 1. Организация и организационное поведение, группа, личность

Организация как система. Структурные и контекстуальные параметры организации. Модели взаимодействия собственника (совладельцев) бизнеса и наемных менеджеров организации. Социальная ответственность организации. Понятие и сущность организационного поведения. Эволюция теории и практики организационного поведения. Понятие и классификация групп в организации. Понятие и основные теории личности, их характеристика.

Сценарий практического занятия зависит от уровня подготовки обучающихся:

1. индивидуальная и/или групповая (не более 5 чел.) работа;
2. устные и/или письменные ответы;
3. **проблемная ситуация** (пример для критического анализа) и/или **практическое задание**.

Аспекты темы, которые обучающийся должен уметь объяснить:

1. Понятие и основные характеристики организации как системы
2. Структурные параметры организации, их характеристика и взаимосвязь
3. Контекстуальные параметры организации, их характеристика и взаимосвязь
4. Модели взаимодействия собственника (совладельцев) бизнеса и наемных менеджеров организации, специфика их реализации
5. Понятие и основные подходы к формированию социальной ответственности организации, специфика их реализации
6. Понятие и структурные элементы организационного поведения, их характеристика
7. Этапы развития теории и практики организационного поведения

8. Рабочая группа и команда в контексте организационной деятельности, взаимосвязь понятий
9. Влияние различных типов групп на деятельность организации, основные характеристики рабочей группы
10. Личность в контексте организационной деятельности, основные теории поведения личности, их характеристика

Тема 2. Основные концепции теории организации и модели организационного поведения

Классическая и неоклассическая теории организации, тектология, теория административного поведения, теория Гласиера, теория организационного потенциала, теория институтов и институциональных изменений, популяционно-экологическая теория, предпринимательская теория, теория агентских отношений, реинжиниринг бизнес-процессов, концепция внутренних рынков, теория альянсов, концепция бирюзовой организации. Основные модели организационного поведения и их сравнительный анализ.

Сценарий практического занятия зависит от уровня подготовки обучающихся:

1. индивидуальная и/или групповая (не более 5 чел.) работа;
2. устные и/или письменные ответы;
3. **проблемная ситуация** (пример для критического анализа) и/или **практическое задание**.

Аспекты темы, которые обучающийся должен уметь объяснить:

1. Классическая и неоклассическая теории организации, основные положения, сравнительная характеристика
2. Тектология (всеобщая организационная наука), основные положения
3. Теория административного поведения, основные положения
4. Теория Гласиера, основные положения
5. Теория организационного потенциала (теория ресурсной зависимости), основные положения
6. Теория институтов и институциональных изменений, основные положения
7. Популяционно-экологическая (эволюционная) теория, основные положения
8. Предпринимательская теория, основные положения
9. Теория агентских отношений, основные положения
10. Реинжиниринг бизнес-процессов, основные положения
11. Концепция внутренних рынков, основные положения
12. Теория альянсов (ассоциативных форм организации и управления), основные положения
13. Концепция бирюзовой организации, основные положения
14. Авторитарная модель организационного поведения, ее характеристика
15. Модель опеки в организационном поведении (патернализм), ее характеристика
16. Поддерживающая модель организационного поведения (разделение ответственности), ее характеристика
17. Коллегиальная модель организационного поведения, ее характеристика

Тема 3. Жизненный цикл, законы и принципы организации

Базовые модели жизненного цикла организации Л. Грейнера и И. Адизеса, этапы и их характеристика. Структурные и функциональные законы организации, условия реализации и задачи руководителя. Классификация принципов организации.

Сценарий практического занятия зависит от уровня подготовки обучающихся:

1. индивидуальная и/или групповая (не более 5 чел.) работа;

2. устные и/или письменные ответы;
3. **практическое задание.**

Аспекты темы, которые обучающийся должен уметь объяснить:

1. Модель жизненного цикла Л. Грейнера, элементы, этапы, их характеристика и взаимосвязь
2. Модель жизненного цикла И. Адизеса, элементы, этапы, их характеристика и взаимосвязь
3. Понятие и содержание закона синергии, специфика реализации в контексте организационной деятельности
4. Понятие и содержание закона композиции и пропорциональности, специфика реализации в контексте организационной деятельности
5. Понятие и содержание закона единства анализа и синтеза, специфика реализации в контексте организационной деятельности
6. Понятие и содержание закона самосохранения, специфика реализации в контексте организационной деятельности
7. Понятие и содержание закона развития, специфика реализации в контексте организационной деятельности
8. Понятие и содержание закона информированности и упорядоченности, специфика реализации в контексте организационной деятельности
9. Понятие и содержание принципов организации, специфика их реализации в контексте организационной деятельности

Тема 4. Организационное проектирование и перспективные организационные формы

Модели, методы и технология организационного проектирования. Традиционные организационные структуры: сравнительный анализ. Перспективные организационные формы, их характеристика. Специфика проектирования организаций для работы в международной среде.

Сценарий практического занятия зависит от уровня подготовки обучающихся:

1. индивидуальная и/или групповая (не более 5 чел.) работа;
2. устные и/или письменные ответы;
3. **проблемная ситуация** (пример для критического анализа) и/или **практическое задание.**

Аспекты темы, которые обучающийся должен уметь объяснить:

1. Механистическая модель организационного проектирования, основные элементы, их характеристика и взаимосвязь
2. Органическая модель организационного проектирования, основные элементы, их характеристика и взаимосвязь
3. Инновационная модель организационного проектирования, основные элементы, их характеристика и взаимосвязь
4. Специфика использования метода аналогий в организационном проектировании
5. Специфика использования экспертно-аналитического метода в организационном проектировании
6. Специфика использования метода структуризации целей в организационном проектировании
7. Специфика использования метода параметрического моделирования в организационном проектировании
8. Анализ факторов внешнего окружения и стратегических перспектив организации как этап организационного проектирования

9. Формализация видения и миссии организации как этап организационного проектирования
10. Проектирование работ как этап организационного проектирования
11. Выбор основы для департаментализации как этап организационного проектирования
12. Определение нормы управляемости как этап организационного проектирования
13. Распределение полномочий как этап организационного проектирования
14. Формализация организационной структуры как этап организационного проектирования
15. Понятие и основные характеристики линейной организационной структуры управления, специфика использования
16. Понятие и основные характеристики функциональной организационной структуры управления, специфика использования
17. Понятие и основные характеристики линейно-функциональной организационной структуры управления, специфика использования
18. Понятие и основные характеристики дивизиональной организационной структуры управления, специфика использования
19. Понятие и основные характеристики матричной организационной структуры управления, специфика использования
20. Понятие и основные характеристики проектной организационной структуры управления, специфика использования
21. Понятие и основные характеристики сетевой организационной формы, специфика использования
22. Понятие и основные характеристики виртуальной организационной формы, специфика использования
23. Понятие и основные характеристики кластерной организационной формы, специфика использования
24. Понятие и основные характеристики адхократической организационной формы, специфика использования
25. Понятие и основные характеристики обучающейся организационной формы, специфика использования
26. Специфика проектирования организаций для работы в международной среде

Тема 5. Организационное перепроектирование и управление изменениями

Неопределенность внешней среды и стратегии адаптации организации. Причины организационного перепроектирования, организационные патологии. Реорганизация и реструктуризация: инициаторы, формы, процесс. Типы организационных изменений, факторы и условия эффективности, сопротивление. Основные подходы к управлению организационными изменениями.

Сценарий практического занятия зависит от уровня подготовки обучающихся:

1. индивидуальная и/или групповая (не более 5 чел.) работа;
2. устные и/или письменные ответы;
3. **проблемная ситуация** (пример для критического анализа) и/или **практическое задание**.

Аспекты темы, которые обучающийся должен уметь объяснить:

1. Основные характеристики состояния организационной среды, определение и оценка уровня неопределенности
2. Установление благоприятных связей как стратегия взаимодействия организации и внешней среды, варианты поведения, специфика их реализации

3. Усиление контроля как стратегия взаимодействия организации и внешней среды, варианты поведения, специфика их реализации
4. Межорганизационные отношения через соперничество организаций, предпосылки и последствия выбора
5. Межорганизационные отношения через партнерство организаций, предпосылки и последствия выбора
6. Основные причины организационного перепроектирования, обоснование необходимости
7. Понятие и содержание организационной патологии, основные типы и виды, их характеристика
8. Понятие, формы и содержание процесса реорганизации в контексте организационного перепроектирования
9. Понятие, формы и содержание процесса реструктуризации в контексте организационного перепроектирования
10. Основные типы и виды организационных изменений, их характеристика и взаимосвязь
11. Факторы и условия эффективности реализации организационных изменений
12. Причины и формы сопротивления организационным изменениям, способы снижения
13. Основные подходы к управлению организационными изменениями, их характеристика

Оценка знаний по темам 1-5

Сценарий практического занятия:

1. 50% обучающихся - индивидуальная и/или групповая (не более 5 чел.) работа, письменные ответы, **проблемная ситуация** (пример для критического анализа) и/или **практическое задание**
2. 50% обучающихся - **коллоквиум по темам 1-5**

Вопросы для коллоквиума:

Тема 1. Организация и организационное поведение, группа, личность

1. Содержание понятия «организация», характеристика организации как системы
2. Классификация организаций по различным критериям
3. Структурные параметры организации, их характеристика
4. Контекстуальные параметры организации, их характеристика
5. Модели взаимодействия собственника (совладельцев) бизнеса и наемных менеджеров организации, их характеристика
6. Содержание понятия «социальная ответственность организации», теории и подходы, их характеристика
7. Содержание понятия «организационное поведение», этапы развития теории и практики, их характеристика
8. Содержание и взаимосвязь понятий «группа» и «команда», основные характеристики рабочей группы
9. Содержание понятия «личность», основные теории личности, их характеристика
10. Содержание понятия «теория организации», взаимосвязь с организационным поведением

Тема 2. Основные концепции теории организации и модели организационного поведения

11. Классическая теория организации, основные положения
12. Тектология (всеобщая организационная наука), основные положения
13. Неоклассическая теория организации, основные положения
14. Теория административного поведения, основные положения

15. Теория Гласиер, основные положения
16. Теория организационного потенциала (теория ресурсной зависимости), основные положения
17. Теория институтов и институциональных изменений, основные положения
18. Популяционно-экологическая (эволюционная) теория, основные положения
19. Предпринимательская теория, основные положения
20. Теория агентских отношений, основные положения
21. Концепция реинжиниринга бизнес-процессов, основные положения
22. Концепция внутренних рынков, основные положения
23. Теория альянсов (ассоциативных форм организации и управления), основные положения
24. Концепция бирюзовой организации, основные положения
25. Авторитарная модель организационного поведения, ее характеристика
26. Модель опеки в организационном поведении (патернализм), ее характеристика
27. Поддерживающая модель организационного поведения (разделение ответственности), ее характеристика
28. Коллегиальная модель организационного поведения, ее характеристика

Тема 3. Жизненный цикл, законы и принципы организации

29. Модель жизненного цикла организации Л. Грейнера, этапы, их характеристика
30. Модель жизненного цикла организации И. Адизеса, этапы, их характеристика
31. Содержание и взаимосвязь понятий «закон организации», «принцип организации»
32. Закон синергии, основные положения, реализация в контексте организационной деятельности
33. Закон композиции и пропорциональности, основные положения, реализация в контексте организационной деятельности
34. Закон единства анализа и синтеза, основные положения, реализация в контексте организационной деятельности
35. Закон самосохранения, основные положения, реализация в контексте организационной деятельности
36. Закон развития, основные положения, реализация в контексте организационной деятельности
37. Закон информированности и упорядоченности, основные положения, реализация в контексте организационной деятельности
38. Принципы организации, их классификация и характеристика

Тема 4. Организационное проектирование и перспективные организационные формы

39. Содержание понятия «организационное проектирование»
40. Механистическая модель организационного проектирования, ее характеристика
41. Органическая и инновационные модели организационного проектирования, их характеристика
42. Методы организационного проектирования, их характеристика
43. Технология реализации организационного проектирования, этапы и их взаимосвязь
44. Проектирование работы, элементы, их характеристика
45. Содержание понятия «норма управляемости», факторы влияния
46. Содержание и взаимосвязь понятий «полномочия», «делегирование полномочий», технология эффективного делегирования полномочий
47. Содержание и взаимосвязь понятий «организационная структура», «структура управления организацией»
48. Линейная организационная структура, ее характеристика
49. Функциональная организационная структура, ее характеристика
50. Линейно-функциональная организационная структура, ее характеристика
51. Дивизиональная организационная структура, ее характеристика

52. Матричная организационная структура, ее характеристика
53. Проектная организационная структура, ее характеристика
54. Горизонтальная организационная форма, ее характеристика
55. Сетевая организационная форма, ее характеристика
56. Виртуальная организационная форма, ее характеристика
57. Кластерная организационная форма, ее характеристика
58. Адхократическая организационная форма, ее характеристика
59. Обучающаяся организация, ее характеристика

Тема 5. Организационное перепроектирование и управление изменениями

60. Содержание понятия «неопределенность организационной среды», условия повышения/снижения
61. Решение проблемы адаптации организации к внешней среде, варианты действий и их характеристика
62. Содержание понятия «организационное перепроектирование», причины реализации
63. Содержание понятия «организационная патология», классификация, характеристика
64. Содержание понятий «реструктуризация» и «реорганизация», их характеристика и взаимосвязь
65. Содержание понятия «организационные изменения», подходы к управлению организационными изменениями, их характеристика
66. Причины, формы и методы снижения сопротивления организационным изменениям, их характеристика

Тема 6. Поведение индивида, восприятие и атрибуция, управление впечатлением

Понятие и основные характеристики поведения индивида, факторы влияния. Понятие, процесс и эффекты (ошибки) восприятия, влияние на профессиональную деятельность. Понятие и фундаментальная ошибка атрибуции. Управление впечатлением в межличностной и профессиональной коммуникациях, самопрезентация.

Сценарий практического занятия зависит от уровня подготовки обучающихся:

1. индивидуальная и/или групповая (не более 5 чел.) работа;
2. устные и/или письменные ответы;
3. **проблемная ситуация** (пример для критического анализа).

Аспекты темы, которые обучающийся должен уметь объяснить:

1. Поведение индивида, восприятие и атрибуция, взаимосвязь понятий
2. Этапы процесса восприятия, их характеристика
3. Эффекты (ошибки) восприятия, их характеристика в контексте профессиональной деятельности
4. Виды атрибуции, их характеристика в контексте организационного поведения
5. Фундаментальная ошибка атрибуции, условия возникновения и последствия в контексте организационного поведения
6. Управление впечатлением и самопрезентация, взаимосвязь понятий
7. Стратегии и тактики управления впечатлением, их характеристика
8. Специфика управления впечатлением в контексте организационного поведения

Тема 7. Личность и организация, социализация, девиации, сбои

Личность и работа: влияние индивидуальных особенностей на качество и эффективность трудовой деятельности. Понятие и процесс организационной социализации. Девиантное поведение руководителей и исполнителей. Категории «проблемного» персонала в организации. Сбои в поведении персонала, причины и профилактика.

Сценарий практического занятия зависит от уровня подготовки обучающихся:

1. индивидуальная и/или групповая (не более 5 чел.) работа;
2. устные и/или письменные ответы;
3. **проблемная ситуация** (пример для критического анализа) и/или **практическое задание**.

Аспекты темы, которые обучающийся должен уметь объяснить:

1. Индивидуальные особенности личности и их влияние на эффективность трудовой деятельности
2. Организационная социализация, этапы процесса, их характеристика
3. Девиация и сбой в контексте организационного поведения, взаимосвязь понятий
4. Факторы и варианты девиантного поведения в контексте организационной деятельности, их характеристика
5. Категории «проблемного» персонала, их характеристика
6. Буллинг и моббинг в организационной деятельности, признаки, причины, способы борьбы
7. Причины и профилактика сбоев в поведении персонала
8. Правила корректирующего поведения руководителя, их характеристика

Тема 8. Модификация поведения работника и организации, лояльность и вовлеченность персонала

Понятие и типы научения поведению. Типы компенсации поведения работника, их характеристика. Использование наказания и вознаграждения в управлении поведением индивида и группы. Модификация поведения работника как процесс изменения. Основные этапы модификации организационного поведения. Формирование позитивного отношения к работе и организации: благонадежность, лояльность и приверженность персонала. Понятие и сущность вовлеченности персонала в деятельность организации, индикаторы и факторы влияния.

Сценарий практического занятия зависит от уровня подготовки обучающихся:

1. индивидуальная и/или групповая (не более 5 чел.) работа;
2. устные и/или письменные ответы;
3. **проблемная ситуация** (пример для критического анализа) и/или **практическое задание**.

Аспекты темы, которые обучающийся должен уметь объяснить:

1. Научение поведению, модификация поведения работника, модификация организационного поведения, взаимосвязь понятий
2. Типы научения поведению, их характеристика в контексте организационного поведения
3. Типы компенсации поведения работника, их характеристика
4. Использование наказания в организационной деятельности, условия эффективности
5. Этапы процесса модификации поведения работника, их характеристика
6. Этапы процесса модификации организационного поведения, их характеристика
7. Благонадежность, лояльность, вовлеченность, приверженность в контексте организационного поведения, взаимосвязь понятий
8. Уровни и виды лояльности персонала организации, их характеристика
9. Индикаторы и факторы вовлеченности персонала, их характеристика
10. Индивидуальные и организационные факторы, влияющие на степень приверженности организации, их характеристика

Тема 9. Поведение руководителя в организации, власть и влияние

Понятие, основные характеристики и типы поведения руководителя. Формирование и развитие авторитета руководителя. Формы власти и влияния, их характеристика и применение в практике управления. Манипулирование руководителем: способы реализации, методы нейтрализации.

Сценарий практического занятия зависит от уровня подготовки обучающихся:

1. индивидуальная и/или групповая (не более 5 чел.) работа;
2. устные и/или письменные ответы;
3. **проблемная ситуация** (пример для критического анализа) и/или **практическое задание**.

Аспекты темы, которые обучающийся должен уметь объяснить:

1. Поведение и авторитет руководителя, взаимосвязь понятий
2. Типы поведения руководителя в контексте организационной деятельности, их характеристика
3. Формы авторитета руководителя, их характеристика
4. Предпосылки формирования и формы проявления у руководителя комплекса «угрожаемого авторитета»
5. Власть, влияние, лидерство в контексте организационного поведения, взаимосвязь понятий
6. Формы организационной (должностной) и личной власти, их характеристика
7. Принципы эффективного влияния в контексте организационной деятельности, их характеристика

Видеокейс «Человеческий фактор» (темы 6-9)

Видеокейс - учебный видеоролик, в котором показана проблемная ситуация взаимодействия руководителя и сотрудников структурного подразделения.

Практическое занятие предполагает просмотр видеокейса, разбор преподавателем ключевых аспектов развития проблемной ситуации, дискуссию и итоговые письменные ответы обучающихся на вопросы к видеокейсу «Человеческий фактор» (ООО «Решение: учебное видео»):

1. Охарактеризуйте героев ситуации (Сергей Михайлович, Тоня, Катя, Ирина, Сергей), их личные качества и профессиональные навыки.
2. Кто несет ответственность за провал мероприятия и почему? Что необходимо было сделать, чтобы подобная ситуация не произошла? Что необходимо сделать, чтобы подобная ситуация не повторилась? Аргументируйте свой ответ.
3. Выделите и охарактеризуйте продемонстрированные виды девиантного поведения, факторы и условия их возникновения и осуществления. Аргументируйте свой ответ.
4. Как руководитель (Сергей Михайлович) может (должен) управлять каждым из своих подчиненных с учетом их личных качеств и профессиональных навыков (Тоня, Катя, Ирина, Сергей), чтобы обеспечить их высокую рабочую эффективность в перспективе. Какие типы компенсации и способы модификации поведения могут быть использованы? Аргументируйте свой ответ.
5. Как руководитель может (должен) отреагировать на заявление Сергея об увольнении? К каким последствиям это может привести? Аргументируйте свой ответ.

Тема 10. Групповое поведение и межгрупповые отношения в организации

Формирование и развитие группы: групповая динамика. Групповые эффекты, их характеристика и влияние на организационную деятельность. Понятие и сущность межгруппового взаимодействия. Эффекты межгруппового восприятия, их характеристика и влияние на организационную деятельность.

Сценарий практического занятия зависит от уровня подготовки обучающихся:

1. индивидуальная и/или групповая (не более 5 чел.) работа;
2. устные и/или письменные ответы;
3. **проблемная ситуация** (пример для критического анализа).

Аспекты темы, которые обучающийся должен уметь объяснить:

1. Ресурсная и ролевая концепции как основа формирования и развития группового поведения (групповой динамики) в контексте организационной деятельности
2. Жизненный цикл группы, причины формирования групп, проблемы управления групповой динамикой в контексте организационной деятельности
3. Групповые эффекты, их характеристика в контексте организационной деятельности
4. Межгрупповые отношения и эффекты межгруппового восприятия, их характеристика в контексте организационной деятельности

Тема 11. Стрессы в организации, профессиональные деформация и выгорание

Понятие, признаки и фазы развития стресса личности. Копинг-поведение и копинг-стратегии, их характеристика. Типичные стрессовые ситуации в организации, формирование и развитие стрессоустойчивости персонала. Условия возникновения и методы управления профессиональным стрессом (профессиональной деформацией), специфика проявления стресса руководителя. Развитие синдрома профессионального выгорания, профессиональная реабилитация. Понятие и сущность дауншифтинга, условия реализации в организации.

Сценарий практического занятия зависит от уровня подготовки обучающихся:

1. индивидуальная и/или групповая (не более 5 чел.) работа;
2. устные и/или письменные ответы;
3. **проблемная ситуация** (пример для критического анализа).

Аспекты темы, которые обучающийся должен уметь объяснить:

1. Стресс личности, профессиональный стресс, организационный стресс, взаимосвязь понятий
2. Теория стресса Г. Селье, фазы развития стресса, эустресс и дистресс, физиологические, психологические и поведенческие признаки стресса
3. Управление стрессом на уровне личности, формирование и развитие стрессоустойчивости в контексте организационной деятельности
4. Копинг-поведение в контексте организационной деятельности, возможности и ограничения использования проблемно-ориентированных и эмоционально-ориентированных копинг-стратегий
5. Управление стрессом на уровне организации, способы и проблемы их реализации
6. Типичные стрессовые ситуации в контексте организационной деятельности, источники стресса и возможные действия руководителя
7. Профессиональный стресс, профессиональная деформация, синдром профессионального выгорания, взаимосвязь понятий
8. Формы профессиональной деформации менеджеров, их характеристика
9. Развитие синдрома профессионального выгорания, симптомы и факторы влияния
10. Управление профессиональным стрессом, профессиональная реабилитация, способы и проблемы их реализации
11. Дауншифтинг в контексте организационной деятельности, симптомы, причины и факторы влияния

Тема 12. Организационная культура, имидж и репутация организации

Понятие, типология и диагностика организационной культуры. Составляющие элементы имиджа и репутации организации, технологии управления. Адаптация организации

в межкультурной среде. Особенности российского менталитета и его влияние на поведение работников в организации.

Сценарий практического занятия зависит от уровня подготовки обучающихся:

1. индивидуальная и/или групповая (не более 5 чел.) работа;
2. устные и/или письменные ответы;
3. **проблемная ситуация** (пример для критического анализа) и/или **практическое задание**.

Аспекты темы, которые обучающийся должен уметь объяснить:

1. Организационная культура, национальная деловая культура, имидж организации, репутация организации, взаимосвязь понятий
2. Типология организационных культур, их характеристика
3. Базовые аспекты формирования и развития организационной культуры
4. Технология управления имиджем организации, основные элементы, их характеристика
5. Технология управления репутацией организации, основные элементы, их характеристика
6. Технология адаптации организации в межкультурной среде, основные элементы, их характеристика
7. Специфика российского менталитета и его влияние на поведение работников в организации

Оценка знаний по темам 6-12

Сценарий практического занятия:

1. 50% обучающихся - индивидуальная и/или групповая (не более 5 чел.) работа, письменные ответы, **проблемная ситуация** (пример для критического анализа) и/или **практическое задание**
2. 50% обучающихся - **коллоквиум по темам 6-12**

Вопросы для коллоквиума:

Тема 6. Поведение индивида, восприятие и атрибуция, управление впечатлением

1. Содержание и взаимосвязь понятий «поведение индивида», «восприятие», «атрибуция»
2. Этапы процесса восприятия, их характеристика
3. Эффекты (ошибки) восприятия, их характеристика в контексте профессиональной деятельности
4. Виды атрибуции, их характеристика в контексте организационного поведения
5. Фундаментальная ошибка атрибуции, условия возникновения и последствия в контексте организационного поведения
6. Содержание и взаимосвязь понятий «управление впечатлением», «самопрезентация»
7. Стратегии и тактики управления впечатлением, их характеристика
8. Специфика управления впечатлением в контексте организационного поведения

Тема 7. Личность и организация, социализация, девиации, сбои

9. Индивидуальные особенности личности и их влияние на эффективность трудовой деятельности
10. Содержание понятия «организационная социализация», этапы процесса организационной социализации, их характеристика
11. Содержание понятия «девиация» в контексте организационного поведения
12. Факторы и варианты девиантного поведения в контексте организационной деятельности, их характеристика
13. Категории «проблемного» персонала, их характеристика

14. Буллинг и моббинг в организационной деятельности, признаки, причины, способы борьбы
15. Содержание понятия «сбой» в контексте организационного поведения
16. Причины и профилактика сбоев в поведении персонала
17. Правила корректирующего поведения руководителя, их характеристика

Тема 8. Модификация поведения работника и организации, лояльность и вовлеченность персонала

18. Содержание и взаимосвязь понятий «научение поведению», «модификация поведения работника», «модификация организационного поведения»
19. Типы научения поведению, их характеристика в контексте организационного поведения
20. Типы компенсации поведения работника, их характеристика
21. Использование наказания в организационной деятельности, условия эффективности
22. Этапы процесса модификации поведения работника, их характеристика
23. Этапы процесса модификации организационного поведения, их характеристика
24. Содержание и взаимосвязь понятий «благонадежность», «лояльность», «вовлеченность», «приверженность» в контексте организационного поведения
25. Уровни и виды нелояльности/лояльности персонала организации, их характеристика
26. Индикаторы и факторы вовлеченности персонала, их характеристика
27. Индивидуальные и организационные факторы, влияющие на степень приверженности организации, их характеристика

Тема 9. Поведение руководителя в организации, власть и влияние

28. Содержание и взаимосвязь понятий «поведение руководителя», «авторитет руководителя»
29. Типы поведения руководителя в контексте организационной деятельности, их характеристика
30. Формы авторитета руководителя, их характеристика
31. Предпосылки формирования и формы проявления у руководителя комплекса «угрожаемого авторитета»
32. Содержание и взаимосвязь понятий «власть» и «влияние», «лидерство» в контексте организационного поведения
33. Формы организационной (должностной) и личной власти, их характеристика
34. Принципы эффективного влияния в контексте организационной деятельности, их характеристика

Тема 10. Групповое поведение и межгрупповые отношения в организации

35. Содержание понятия «групповое поведение» в контексте организационной деятельности, проблемы управления групповым поведением
36. Жизненный цикл группы, причины формирования и специфика развития групп в организации
37. Групповые эффекты, их характеристика в контексте организационной деятельности
38. Содержание понятия «межгрупповые отношения», эффекты межгруппового восприятия, их характеристика в контексте организационной деятельности

Тема 11. Стрессы в организации, профессиональные деформация и выгорание

39. Содержание и взаимосвязь понятий «стресс личности», «профессиональный стресс», «организационный стресс»
40. Теория стресса Г. Селье, фазы развития стресса, эустресс и дистресс, физиологические, психологические и поведенческие признаки стресса
41. Управление стрессом на уровне личности, формирование и развитие стрессоустойчивости в контексте организационной деятельности

42. Копинг-поведение в контексте организационной деятельности, возможности и ограничения использования проблемно-ориентированных и эмоционально-ориентированных копинг-стратегий

43. Управление стрессом на уровне организации, способы и проблемы их реализации

44. Типичные стрессовые ситуации в контексте организационной деятельности, источники стресса и возможные действия руководителя

45. Содержание и взаимосвязь понятий «профессиональный стресс», «профессиональная деформация», «синдром профессионального выгорания»

46. Формы профессиональной деформации менеджеров, их характеристика

47. Развитие синдрома профессионального выгорания, симптомы и факторы влияния

48. Управление профессиональным стрессом, профессиональная реабилитация, способы и проблемы их реализации

49. Содержание понятия «дауншифтинг» в контексте организационной деятельности, симптомы, причины и факторы влияния

Тема 12. Организационная культура, имидж и репутация организации

50. Содержание и взаимосвязь понятий «организационная культура», «национальная деловая культура», «имидж организации», «репутация организации»,

51. Типология организационных культур, их характеристика

52. Базовые аспекты формирования и развития организационной культуры

53. Технология управления имиджем организации, основные элементы, их характеристика

54. Технология управления репутацией организации, основные элементы, их характеристика

55. Технология адаптации организации в межкультурной среде, основные элементы, их характеристика

Образцы средств для проведения текущего контроля успеваемости

Типовая проблемная ситуация

Компания, специализирующаяся на разработке и изготовлении бытовой техники, отменила привилегии для руководителей - все без исключения сотрудники пользуются общей столовой, стоянкой автомашин, летают на обычных пассажирских самолетах эконом-классом. У руководителей нет отдельных изолированных кабинетов. Все рабочие места, разделенные звукопроницаемыми перегородками высотой в полтора метра, одинаковы для всех - от президента компании до низовых работников.

Сформулируйте и аргументируйте ответы на вопросы:

1. Что положительного и отрицательного в практике компании?
2. Какие возможные причины вызвали необходимость указанных решений?
3. Какие результаты планирует достичь компания, реализуя подобный подход к организации своей деятельности?
4. Готовы ли Вы работать в подобной компании или нет? Почему?

Типовое практическое задание

Определите теории социальной ответственности, действие которых показано в примерах, сформулируйте преимущества и ограничения их использования в практике управления.

1. В городе N был проведен конкурс социальных и культурных проектов, организованный совместными усилиями ООО «X» и благотворительным фондом «Y». Цель - поддержка инициатив общественных организаций и населения в решении актуальных социальных проблем. Конкурс широко освещался в СМИ.

2. Коммерческая организация безвозмездно передала хоккейному клубу автобусы. За это на свитерах хоккеистов решением руководства клуба был размещен фирменный логотип данной организации.

3. ПАО «S» выделило гранты на обучение детей сотрудников в высших учебных заведениях с предоставлением оплачиваемых мест практики.

5. Учебно-методическое обеспечение и планирование самостоятельной работы обучающихся

Таблица 3

№ темы	Темы	Формы СРС, включая требования к подготовке к занятиям
1	Организация и организационное поведение, группа, личность	Проработка лекционного материала вместе со слайдами электронной презентации по дисциплине и с использование основной и дополнительной литературы, подготовка реферата, эссе, выполнение задания реконструктивного уровня
2	Основные концепции теории организации и модели организационного поведения	Проработка лекционного материала вместе со слайдами электронной презентации по дисциплине и с использование основной и дополнительной литературы, выполнение задания реконструктивного уровня
3	Жизненный цикл, законы и принципы организации	Проработка лекционного материала вместе со слайдами электронной презентации по дисциплине и с использование основной и дополнительной литературы, выполнение задания реконструктивного уровня
4	Организационное проектирование и перспективные организационные формы	Проработка лекционного материала вместе со слайдами электронной презентации по дисциплине и с использование основной и дополнительной литературы, подготовка реферата
5	Организационное перепроектирование и управление изменениями	Проработка лекционного материала вместе со слайдами электронной презентации по дисциплине и с использование основной и дополнительной литературы, подготовка реферата
6	Поведение индивида, восприятие и атрибуция, управление впечатлением	Проработка лекционного материала вместе со слайдами электронной презентации по дисциплине и с использование основной и дополнительной литературы, подготовка реферата, презентации
7	Личность и организация, социализация, девиации, сбои	Проработка лекционного материала вместе со слайдами электронной презентации по дисциплине и с использование основной и дополнительной литературы, подготовка реферата
8	Модификация поведения работника и организации, лояльность и вовлеченность персонала	Проработка лекционного материала вместе со слайдами электронной презентации по дисциплине и с использование основной и дополнительной литературы, подготовка реферата, эссе
9	Поведение руководителя в организации, власть и влияние	Проработка лекционного материала вместе со слайдами электронной презентации по дисциплине и с использование основной и дополнительной литературы, подготовка эссе, выполнение задания реконструктивного уровня
10	Групповое поведение и межгрупповые отношения в организации	Проработка лекционного материала вместе со слайдами электронной презентации по дисциплине и с использование основной и дополнительной литературы, выполнение задания реконструктивного уровня
11	Стрессы в организации, профессиональные деформация и выгорание	Проработка лекционного материала вместе со слайдами электронной презентации по дисциплине и с использование основной и дополнительной литературы, подготовка реферата, эссе

12	Организационная культура, имидж и репутация организации	Проработка лекционного материала вместе со слайдами электронной презентации по дисциплине и с использованием основной и дополнительной литературы, подготовка реферата
----	---	--

6. Промежуточная аттестация по дисциплине

6.1. Оценочные материалы для проведения промежуточной аттестации по дисциплине

Форма проведения промежуточной аттестации: устный ответ на вопросы к экзамену, решение практического задания/ онлайн-тестирование по вопросам к экзамену, решение практического задания (выбор зависит от условий проведения промежуточной аттестации и определяется действующими нормативными документами ТюмГУ).

Примерный перечень вопросов к экзамену:

1. Организация как система: понятие, классификация
2. Структурные параметры организации, их характеристика
3. Контекстуальные параметры организации, их характеристика
4. Социальная ответственность организации: понятие, теории и подходы, их характеристика
5. Организационное поведение: понятие, эволюция содержания, проблемы управления
6. Группа в организации: понятие, характеристики, классификация
7. Личность: понятие, эволюция содержания, социально-психологическая структура в контексте организационной деятельности
8. Традиционные концепции теории организации, их характеристика
9. Современные концепции теории организации, их характеристика
10. Модели организационного поведения (Д. Ньюстром, К. Дэвис), их характеристика
11. Модель жизненного цикла организации Л. Грейнера, элементы и этапы, их характеристика
12. Модель жизненного цикла организации И. Адизеса, элементы и этапы, их характеристика
13. Структурные законы организации, их характеристика и взаимосвязь
14. Функциональные законы организации, их характеристика и взаимосвязь
15. Принципы организации, их характеристика и взаимосвязь
16. Организационное проектирование, организационная структура, структура управления организацией, характеристика и взаимосвязь понятий
17. Модели организационного проектирования, их характеристика, проблемы реализации и перспективы развития
18. Методы организационного проектирования, их характеристика, специфика применения
19. Технология реализации организационного проектирования, этапы, их характеристика и взаимосвязь
20. Проектирование работы: понятие, параметры, их характеристика и взаимосвязь
21. Норма управляемости: понятие, факторы влияния, их характеристика
22. Делегирование полномочий: понятие, факторы влияния, их характеристика
23. Линейно-функциональная и дивизиональные организационные структуры, их характеристика
24. Матричная и проектная организационные структуры, их характеристика
25. Перспективные организационные формы, их характеристика
26. Неопределенность внешней среды и стратегии адаптации организации
27. Организационное перепроектирование: понятие, причины, подходы к реализации, их характеристика

28. Реорганизация и реструктуризация: понятие, причины, формы реализации, их характеристика
29. Организационные изменения: понятие, классификация, характеристика
30. Факторы и условия эффективности реализации организационных изменений, формы и причины сопротивления, их характеристика
31. Подходы к управлению организационными изменениями, их характеристика
32. Поведение индивида: понятие, характеристики и факторы влияния в контексте организационной деятельности
33. Восприятие (перцепция) индивида: понятие, закономерности и факторы влияния, результат
34. Эффекты (ошибки) индивидуального и группового восприятия, их характеристика в контексте организационной деятельности
35. Атрибуция: понятие, классификация, факторы влияния, результат, фундаментальная ошибка
36. Управление впечатлением: понятие, стратегия и тактика реализации в контексте организационной деятельности, самопрезентация
37. Влияние индивидуально-личностных характеристик на качество и эффективность трудовой деятельности, типы поведения по отношению к работе и организации
38. Организационная социализация: понятие, специфика процесса и проблемы реализации
39. Девиантное поведение в контексте организационной деятельности: понятие, факторы влияния, классификация
40. «Проблемный» персонал организации: понятие, факторы распространения, классификация
41. Буллинг и моббинг в контексте организационной деятельности, признаки и причины проявления, профилактика
42. Сбои в поведении персонала организации: понятие, причины, профилактика
43. Научение поведению: понятие, классификация, типы компенсации в контексте организационной деятельности
44. Модификация поведения работника в организации: понятие, специфика процесса и проблемы реализации
45. Модификация организационного поведения (Ф. Лютенс, Р. Крайтон): понятие, специфика процесса и проблемы реализации
46. Модель развития позитивного отношения к работе и организации: понятие, элементы, их характеристика
47. Лояльность персонала организации: понятие, классификация, факторы влияния и условия формирования
48. Вовлеченность персонала в деятельность организации: понятие, факторы влияния и условия формирования
49. Поведение руководителя в организации: характеристики и факторы влияния, классификация
50. Авторитет руководителя в организации: понятие, факторы влияния и условия формирования
51. Власть, влияние, лидерство в организации: понятие, основные различия и взаимосвязь
52. Формы власти и влияния, их характеристика и специфика реализации в контексте организационной деятельности
53. Манипулирование руководителем: понятие, способы реализации, методы нейтрализации
54. Групповое поведение в контексте организационной деятельности: динамика формирования и развития группы, блокирующие модели поведения

55. Групповые эффекты в контексте организационной деятельности: понятие, классификация, условия формирования, последствия реализации

56. Групповая и межгрупповая интеграция и дифференциация в контексте организационной деятельности: понятие, факторы влияния и условия формирования

57. Управление стрессом в контексте организационной деятельности: понятие, классификация стрессов, профилактика

58. Профессиональная деформация: понятие, факторы влияния и условия формирования, профилактика

59. Профессиональное выгорание: понятие, факторы влияния и условия формирования, профилактика

60. Организационная культура: понятие, структура, функции, типология и диагностика

61. Адаптация организаций в межкультурной среде: понятие, специфика реализации и проблемы управления

62. Репутация и имидж организации, взаимосвязь и взаимовлияние понятий, специфика управления

Типовое практическое задание для экзамена:

Компания занимается выездным ресторанным обслуживанием мероприятий (основной персонал - повара, официанты, бармены). **Какой набор структурных характеристик будет наиболее эффективен в такой компании?**

1. Низкая централизация, широкая специализация персонала
2. Низкая централизация, узкая специализация персонала
3. Высокая централизация, узкая специализация персонала
4. Высокая централизация, широкая специализация персонала

Вопросы к экзамену и практические задания komponуются в билеты, обучающийся случайным образом выбирает билет, который содержит 2 вопроса из разных тем дисциплины и 1 практическое задание, 30 мин. на подготовку, 10 мин. на ответ, дополнительные вопросы по необходимости.

Пример экзаменационного билета:

Экзаменационный билет № 3

1. Контекстуальные параметры организации, их характеристика
2. Факторы и условия эффективности реализации организационных изменений, формы и причины сопротивления, их характеристика
3. Вы как руководитель видите, что система материальной мотивации, которая существует в компании, неэффективна, но выгодна сотрудникам. Вы считаете, что необходимо изменить данную систему, но это может вызвать негативную реакцию. Ваше решение? Объясните свой выбор.

Онлайн-тестирование: <https://onlinetestpad.com/>

Тест составляется на основе вопросов к экзамену по всем темам дисциплины, а также содержит практическое задание. Тест ограничен по времени (40 мин.) и количеству попыток (1), нельзя пропустить и/ или позднее вернуться к заданию для того, чтобы дать/ изменить ответ. Тест включает задания разного типа (закрытые/ открытые, с альтернативными ответами/ множественным выбором, на восстановление соответствия/ последовательности, с ответом в свободной форме).

Примеры тестовых заданий:

1. Процесс, формирующий индивидуальный опыт человека, который становится членом конкретной организации как социокультурной общности:

- 1) производственная адаптация
- 2) организационная социализация
- 3) социальная мобильность
- 4) организационная интеграция

2. Набор ценностных установок, убеждений и норм поведения, разделяемых членами организации (2 слова): _____

3. Работники корпоративного колл-центра проводят недостаточное количество времени на своих рабочих местах, отвечая на телефонные звонки. Вместо этого они гуляют по помещению и разговаривают друг с другом, обсуждая свои личные дела. Важные звонки остаются без ответа, что приводит к проблемам в обслуживании клиентов. Какие ошибки восприятия можно допустить при этих суждениях, что можно предпринять, чтобы обойти эти ошибки и составить более объективное мнение? (задание с ответом в свободной форме)

6.2. Критерии оценивания компетенций

Таблица 4

Карта критериев оценивания компетенций

№ п/п	Код и наименование компетенции	Индикаторы достижения компетенций, соотнесенные с планируемыми результатами обучения	Оценочные материалы	Критерии оценивания
1	ОПК-1. Способен решать профессиональные задачи на основе знаний (на промежуточном уровне) экономической, организационной и управленческой теории	Обучающийся знает основные положения организационной и управленческой теории в контексте проектирования организации, регулирования индивидуальных и групповых форм поведения при осуществлении трудовой деятельности, умеет применять полученные знания для анализа и решения профессиональных задач, практико-ориентированных ситуаций и заданий, способен продемонстрировать знания и умения при выполнении поставленных задач, подготовке реферата, эссе, во время коллоквиума и экзамена	Проблемная ситуация, практическое задание, вопросы для коллоквиума и к экзамену, видеокейс, реферат, эссе, задание реконструктивного уровня	Компетенция сформирована: при правильности и полноте ответов на теоретические вопросы, при глубине понимания вопроса и правильности выполнения предложенных заданий. Шкала критериев согласно требованиям п.4.29 «Положения о текущем контроле успеваемости и промежуточной аттестации обучающихся ФГАОУ ВО «ТюмГУ».
2	ОПК-3. Способен разрабатывать обоснованные организационно-управленческие решения с учетом их социальной значимости, содействовать их	Обучающийся знает концепции социальной ответственности бизнеса, этапы разработки и реализации управленческих решений при проектировании организационных процессов и структур,	Проблемная ситуация, практическое задание, вопросы для коллоквиума и к экзамену, видеокейс, реферат, эссе, задание	Компетенция сформирована: при правильности и полноте ответов на теоретические вопросы, при глубине понимания вопроса и правильности

№ п/п	Код и наименование компетенции	Индикаторы достижения компетенций, соотнесенные с планируемыми результатами обучения	Оценочные материалы	Критерии оценивания
	реализации в условиях сложной и динамичной среды и оценивать их последствия	моделировании организационного поведения, умеет применять полученные знания для анализа и решения профессиональных задач, практико-ориентированных ситуаций и заданий, способен продемонстрировать знания и умения при выполнении поставленных задач, подготовке реферата, эссе, во время коллоквиума и экзамена	реконструктивного уровня	выполнения предложенных заданий. Шкала критериев согласно требованиям п.4.29 «Положения о текущем контроле успеваемости и промежуточной аттестации обучающихся ФГАОУ ВО «ТюмГУ».

7. Учебно-методическое и информационное обеспечение дисциплины

7.1. Основная литература:

1. Барков, С. А. Организационное поведение: Учебник и практикум для вузов / под ред. Баркова С. А. - Электрон. дан. - Москва: Юрайт, 2021 - 453 с. - (Высшее образование). - URL: <https://urait.ru/bcode/469103> (дата обращения: 25.05.2021). - Режим доступа: Электронно-библиотечная система Юрайт, для авториз. пользователей.

2. Мильнер, Б. З. Теория организации: учебник / Б. З. Мильнер. - 8-е изд., перераб. и доп. - Москва: ИНФРА-М, 2019. - 848 с. - (Высшее образование: Бакалавриат). - ISBN 978-5-16-004700-3. - Текст: электронный. - URL: <https://znanium.com/catalog/product/1013783> (дата обращения: 25.05.2021). - Режим доступа: по подписке.

3. Русецкая, О. В. Теория организации: Учебник для вузов / Русецкая О. В., Трофимова Л. А., Песоцкая Е. В. - Электрон. дан. - Москва: Юрайт, 2021 - 391 с. - (Высшее образование). - URL: <https://urait.ru/bcode/468458> (дата обращения: 25.05.2021). - Режим доступа: Электронно-библиотечная система Юрайт, для авториз. пользователей.

7.2. Дополнительная литература:

1. Балашов, А. П. Теория организации и организационное поведение: учеб. пособие / А.П. Балашов. - Москва: Вузовский учебник: ИНФРА-М, 2019. - 299 с. - ISBN 978-5-9558-0343-2. - Текст: электронный. - URL: <https://znanium.com/catalog/product/1009017> (дата обращения: 25.05.2021). - Режим доступа: по подписке.

2. Лапыгин, Ю. Н. Теория организации и организационное поведение: учебное пособие / Ю. Н. Лапыгин. - 2-е изд., испр. и доп. - Москва: ИНФРА-М, 2020. - 360 с. - (Высшее образование: Магистратура). - ISBN 978-5-16-012559-6. - Текст: электронный. - URL: <https://znanium.com/catalog/product/1039196> (дата обращения: 25.05.2021). - Режим доступа: по подписке.

3. Резник, С. Д. Организационное поведение: учебник / С.Д. Резник. - 6-е изд., перераб. и доп. - Москва: ИНФРА-М, 2021. - 433 с. - (Высшее образование: Бакалавриат). - DOI 10.12737/1089957. - ISBN 978-5-16-016252-2. - Текст: электронный. - URL:

<https://znanium.com/catalog/product/1089957> (дата обращения: 25.05.2021). - Режим доступа: по подписке.

4. Спивак, В. А. Организационное поведение: Учебное пособие для вузов / Спивак В. А. - Электрон. дан. - Москва: Юрайт, 2021 - 207 с. - (Высшее образование). - URL: <https://urait.ru/bcode/468490> (дата обращения: 25.05.2021). - Режим доступа: Электронно-библиотечная система Юрайт, для авториз. пользователей.

7.3. Интернет-ресурсы:

1. <https://media.ls.urfu.ru/516/> - Организационное поведение (УрФУ им. первого Президента России Б.Н. Ельцина)

2. <https://openedu.ru/course/hse/ORGBH/> - Организационное поведение (НИУ ВШЭ)

3. <https://openedu.ru/course/hse/ORGTH/> - Теория организации (НИУ ВШЭ)

4. <https://www.coursera.org/learn/organizatsionnaya-diagnostika> - Организационная диагностика (Томский государственный университет)

5. <https://www.intuit.ru/studies/courses/3602/844/info> - Теория организации (НОУ ИНТУИТ)

6. <http://vestnikmckinsey.ru/> - Теория и практика управления (вестник McKinsey)

7. <http://hbr-russia.ru/> - Менеджмент, лидерство, бизнес и общество, карьера, инновации, маркетинг (Harvard Business Review Россия)

8. <https://www.e-executive.ru/> - Карьера, бизнес-образование, менеджмент, финансы (сообщество менеджеров)

7.4. Современные профессиональные базы данных и информационные справочные системы:

1. База данных ООО «ИВИС» - <https://dlib.eastview.com/browse>

2. Электронная библиотека Grebennikon - <https://grebennikon.ru/>

3. Межвузовская электронная библиотека (МЭБ) - <https://icdlib.nspu.ru/>

4. Национальная электронная библиотека - <https://rusneb.ru/>

8. Перечень информационных технологий, используемых при осуществлении образовательного процесса

Интернет, доступ в информационно-образовательную среду ТюмГУ (к учебным планам и рабочим программам, к изданиям электронной библиотечной системы и электронным образовательным ресурсам).

Лицензионное программное обеспечение, в том числе отечественного производства: платформа для электронного обучения Microsoft Teams.

Свободно распространяемое программное обеспечение, в том числе отечественного производства: Adobe Reader, 7-Zip.

9. Технические средства и материально-техническое обеспечение дисциплины

Учебные аудитории для проведения лекций и практических занятий, консультаций, для текущего контроля и промежуточной аттестации, оборудованные мультимедийными комплексами и компьютерами с необходимым программным обеспечением, помещения для самостоятельной работы обучающихся, наличие доступа в информационно-образовательную среду ТюмГУ и в Интернет.

МИНИСТЕРСТВО НАУКИ И ВЫСШЕГО ОБРАЗОВАНИЯ РОССИЙСКОЙ
ФЕДЕРАЦИИ

Федеральное государственное автономное образовательное учреждение
высшего образования
«ТЮМЕНСКИЙ ГОСУДАРСТВЕННЫЙ УНИВЕРСИТЕТ»

УТВЕРЖДАЮ

Заместитель директора по
учебно-методической работе
Финансово-экономического
института

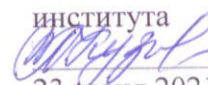
 О.А.Кузьменко/
23 июня 2021 г.

ТЕОРИЯ СТАТИСТИКИ И БИЗНЕС-СТАТИСТИКА

Рабочая программа

для обучающихся по направлению подготовки 38.03.02 Менеджмент»
Направленность (профиль): Общий и функциональный менеджмент
формы обучения очная и очно-заочная

Семова Н. Г. Теория статистики и бизнес-статистика Рабочая программа для обучающихся по направлению подготовки 38.03.02 Менеджмент формы обучения очная, профиль: общий и функциональный менеджмент, форма обучения очная, очно-заочная. Тюмень, 2021.

Рабочая программа дисциплины (модуля) опубликована на сайте ТюмГУ: Теория статистики и бизнес-статистика [электронный ресурс] / Режим доступа: <http://www.op.utmn.ru>.

© Тюменский государственный университет, 2021.

© Семова Н.Г., 2021.

1. Пояснительная записка

Освоение дисциплины «Теория статистики и бизнес-статистика» необходимо для приобретения студентами знаний, навыков проведения статистических исследований социальных явлений и процессов, расчета статистических величин, графического и табличного изображения статистических показателей, характеризующих объекты жизни общества.

Цель дисциплины «Теория статистики и бизнес-статистика»- формирование у студентов базовых компетенций, позволяющих выработать обоснованные стратегические решения, сочетающие интуицию специалиста с тщательным анализом имеющейся информации. В курсе закрепляются такие умения, как четкое представление о системе статистических показателей реально существующих социально-экономических объектов, явлений, процессов(системный подход к исследованию объекта); о методике построения экономических показателей, характеризующих те или иные объекты (явления, процессы); использование статистического инструмента в анализе социально-экономических объектов (явлений, процессов); разработка методических вопросов экономико-статистического анализа явлений и процессов; построение системы национальных и региональных счетов.

Задачи курса - изучение:

- методов формирования информационной базы статистики, в том числе статистического наблюдения, сводки и группировки, абсолютных, относительных и средних величин;
- методов сбора, анализа и обработки данных, необходимых для решения поставленных экономических задач;
- инструментов и средств для обработки и анализа данных о социально-экономических процессах;
- методов и инструментов анализа для интерпретации данных отечественной и зарубежной статистики,
- методов для выявления тенденций изменения социально-экономических показателей;
- индексного метода анализа статистических данных;
- методов исследования динамики и взаимосвязи экономических явлений;

1.1. Место дисциплины (модуля) в структуре образовательной программы

Данная дисциплина входит в блок Б1 Дисциплины (модули). Обязательная часть. Для освоения данной дисциплины необходимы знания и умения, приобретенные обучающимися в результате освоения следующих, предшествующих данной, дисциплин: «Теория организации и организационное планирование», «Экономическая теория», «Математика для менеджеров».

Дисциплина «Теория статистики и бизнес-статистика» способствует освоению следующих дисциплин: «Основы логистики», «Финансовый и управленческий учет», «Статистический анализ данных», «Экономико-математический практикум», «Управление затратами», «Организация и планирование производства».

1.2. Компетенции обучающегося, формируемые в результате освоения данной дисциплины (модуля)

Код и наименование компетенции	Код и наименование части компетенции ¹	Планируемые результаты обучения (знаниевые/функциональные)
Способен	Паспорт	Знает экономические и социально-

¹ Заполняется при необходимости

<p>осуществлять сбор, обработку и анализ данных, необходимых для решения поставленных управленческих задач, с использованием современного инструментария и интеллектуальных информационно-аналитических систем;(ОПК2)</p>	<p>компетенций отсутствует</p>	<p>экономические, социальные показатели, характеризующие деятельность хозяйствующих субъектов Знает типовые методики и действующую нормативно-правовую базу расчета показателей, характеризующих деятельность хозяйствующих субъектов Знает источники информации, содержащие исходные данные для формирования экономических и социально-экономических показателей, характеризующих деятельность хозяйствующих субъектов Умеет выбрать методику расчета различных показателей, характеризующих деятельность хозяйствующих субъектов Умеет подготовить источники информации для расчета экономических и социально-экономических показателей, характеризующих деятельность хозяйствующих субъектов, согласно выбранной методике</p>
<p>Способен использовать при решении профессиональных задач современные информационные технологии и программные средства, включая управление крупными массивами данных и их интеллектуальный анализ.(ОПК-5)</p>	<p>Паспорт компетенций отсутствует</p>	<p>Знает методы анализа и интерпретации финансовой, социальной и иной информации, содержащейся в учетно-отчетной документации Знает возможные решения по предупреждению, локализации и нейтрализации угроз социального характера. Умеет анализировать и интерпретировать финансовую, социальную и иную информацию, содержащуюся в учетно-отчетной документации Умеет применить полученные сведения для формирования результатов социологических исследований</p>

2. Структура и объем дисциплины

Очная форма обучения

Таблица 1.1

Вид учебной работы	Всего часов (академические часы)	Часов в семестре (академические часы)
--------------------	-------------------------------------	--

		3 семестр
Общая трудоемкостьм зач. ед./часов	4	4
	144	144
Из них:		
Часы аудиторной работы (всего):	68	68
Лекции	36	36
Практические занятия	36	36
Лабораторные/практические занятия по подгруппам	0	0
Часы внеаудиторной работы, включая самостоятельную работу обучающегося	76	76
Вид промежуточной аттестации (зачет, диф.зачет, экзамен)	экзамен	экзамен

Очно-заочная форма обучения

Таблица 1.2

Вид учебной работы		Всего часов	Часов в семестре
			3
Общая трудоемкость зач. ед./ час.		4	4
		144	144
Из них:			
Часы аудиторной работы (всего):		20	20
Лекции		10	8
Практические занятия		10	8
Лабораторные / практические занятия по подгруппам		0	0
Часы внеаудиторной работы, включая самостоятельную работу обучающегося		86	86
Вид промежуточной аттестации (зачет, диф. зачет, экзамен)		экзамен	Экзамен

3. Система оценивания

3.1. Выставляется оценка "3"(удовлетворительно)- если студент набрал от 61 до 75 баллов;

выставляется оценка "4" (хорошо)- если студент набрал от 76 до 90 баллов;

выставляется оценка "5" (отлично)- если студент набрал от 91 до 100 баллов.

Если студент набрал менее 61 балла или хочет улучшить свой результат, он сдает экзамен.

Требования к экзамену:

Экзамен проводится письменной форме. В билете два теоретических вопроса и две задачи. При ответе на теоретические вопросы нельзя уходить от их сути, при этом дополнительным плюсом будет, если в ответе будет указано место раскрываемого в вопросе явления в ряду других статистических явлений или методов. В методологических вопросах необходимо указать условие применения метода, их сравнительную

характеристику. Также необходимо давать точное определение основным и сопутствующим терминам при наличии таковых.

4. Содержание дисциплины

4.1. Тематический план дисциплины ОФО

Таблица 2.1

№	Темы	Виды аудиторной работы (академические часы)			Иные виды контактной работы	
		всего	Лекции	Практические занятия Лабораторные / практические занятия по подгруппам		
1	2		3	4	5	6
1	Предмет и метод статистической науки. Статистическое наблюдение	4	4	0	0	0
2	Методы обработки и анализа статистических данных. Группировка и ряды распределения	6	3	3	0	0
3	Средние величины .Формы виды средних величин. Расчет средних величин. Изучение вариации	10	5	5	0	0
4	Выборочное наблюдение (постоянность выборки). Анализ временных рядов	10	5	5	0	0
5	Индексы. Метод построения индексов	8	4	4	0	0
6	Предприятие в системе статистического изучения	8	4	4	0	0
7	Статистические методы контроля и анализа качества продукции. Контрольные листки и гистограммы распределения	10	5	5	0	0
8	Статистические методы контроля и анализа качества продукции.. Диаграммы Паретто, Исикавы. Контрольная карта. Ресурсы предприятий.	10	5	5	0	0
9	Статистика оборотных фондов предприятия.	8	4	4	0	0
10	Расчет показателей основных и оборотных фондов предприятия	14	8	8	0	0
11	Статистика рабочей силы и	16	8	8	0	0

	организации уровня оплаты труда. Расчет показателей движения и использования рабочей силы, использования рабочего времени и расчет показателей уровня оплаты труда.					
12	Организация статистического наблюдения за ценами производителей и статистическая оценка экономической динамики	8	4	4	0	0
13	Результаты деятельности предприятия.	6	3	3	0	0
14	Издержки предприятия. Издержки производства	6	3	3	0	0
15	Эффективность производственной деятельности	6	3	3	0	0
16	Анализ финансовых результатов деятельности предприятия и оценка рисков	12	6	6	0	0
	экзамен	2				2
	Итого (часов)	144	36	36	0	2

Тематический план дисциплины

4.1. Тематический план дисциплины ЗФО

Таблица 2.1

№	Темы	Виды аудиторной работы (академические часы)				Иные виды контактной работы
		всего	Лекции	Практические занятия	Лабораторные / практические занятия по подгруппам	
1	2		3	4	5	6
1	Предмет и метод статистической науки. Статистическое наблюдение	1	1	0	0	0
2	Методы обработки и анализа статистических данных. Группировка и ряды распределения	1	0,5	0,5	0	0
3	Средние величины. Формы виды средних величин. Расчет средних величин. Изучение вариации	1	0,5	0,5	0	0
4	Выборочное наблюдение (постоянность выборки). Анализ временных рядов	1	0,5	0,5	0	0

5	Индексы. Метод построения индексов	1	0,5	0,5	0	0
6	Предприятие в системе статистического изучения	1	0,5	0,5	0	0
7	Статистические методы контроля и анализа качества продукции. Контрольные листки и гистограммы распределения	1	0,5	0,5	0	0
8	Статистические методы контроля и анализа качества продукции.. Диаграммы Паретто, Исикавы. Контрольная карта. Ресурсы предприятий.	1	0,5	0,5	0	0
9	Статистика оборотных фондов предприятия.	1	0,5	0,5	0	0
10	Расчет показателей основных и оборотных фондов предприятия	1	0,5	0,5	0	0
11	Статистика рабочей силы и организации уровня оплаты труда. Расчет показателей движения и использования рабочей силы, использования рабочего времени и расчет показателей уровня оплаты труда.	1	0,5	0,5	0	0
12	Организация статистического наблюдения за ценами производителей и статистическая оценка экономической динамики	1	0,5	0,5	0	0
13	Результаты деятельности предприятия.	1	0,5	0,5	0	0
14	Издержки предприятия. Издержки производства	2	1	2	0	0
15	Эффективность производственной деятельности	2	1	2	0	0
16	Анализ финансовых результатов деятельности предприятия и оценка рисков	1		1		
	экзамен	2				2
	Итого (часов)	144	10	10	0	2

4.2. Содержание дисциплины (модуля) по темам Лекционные занятия.

1. "Предмет и метод статистической науки. Статистическое наблюдение"

1. Предмет и метод статистической науки.
2. Требования, предъявляемые к статистическим данным.
3. Формы и виды статистического наблюдения

2. "Методы обработки и анализа статистических данных. Группировка и ряды распределения "

1. Группировки и системы статистических показателей.
2. Задачи и виды группировок.

3. Ряды распределения.
4. Основные виды и системы статистических показателей.
5. Расчет группировки.
6. Ряды распределения и динамики.

3. "Средние величины. Изучение вариации "

1. Формы и виды средних величин.
2. Среднеарифметическая величина и ее свойства.
3. Структурные средние.
4. Показатели вариации
5. Показатели структуры и формы распределения.

4. "Выборочное наблюдение (постоянность выборки). Анализ временных рядов "

1. Способы отбора и виды выборочного наблюдения.
2. Ошибки выборки.
3. Задачи, решаемые при применении выборочного наблюдения. Построение и анализ временных рядов.. Аналитические показатели динамики. Выявление и измерение сезонных колебаний.

5. "Индексы. Метод построения индексов "

1. Понятие индексов, их виды и значение в статистике.
2. Методы построения индексов.
3. Цепные и базисные индексы
4. Методы построения индексов.
5. Расчет индексов средних уровней изучаемых явлений.
6. Расчет цепных и базисных индексов.

6. "Предприятие в системе статистического изучения"

1. Единицы наблюдения в статистике предприятий. Статистический регистр.
2. Система общероссийских классификаторов. Идентификация предприятий.
3. Классификация экономической деятельности и продукции.
4. Структура предприятий по видам экономической деятельности.
5. Обследование деловой активности предприятий (бизнес-обследование).

7. "Статистические методы контроля и анализа качества продукции. Контрольные листки и гистограммы распределения. "

1. Понятие о контроле качества продукции и применении статистических методов .
Семь инструментов контроля качества.
2. Контрольные листки.
3. Гистограммные распределения.
- 5 .

8 Статистические методы контроля и анализа качества продукции . Диаграмма Паретто. Диаграмма Исикавы. Контрольная карта. Ресурсы предприятий

1. Диаграмма Паретто.
2. Построение и анализ данных контрольных листов.
3. Построение и анализ данных гистограммы распределения.
4. Метод стратификации.
5. Диаграмма Исикавы.
6. Диаграммы рассеивания (разброса).
7. Контрольные карты.
8. Статистика качества на предприятии.
9. Построение и анализ данных диаграммы Парето.

- 10 Построение и анализ данных диаграммы Исикавы.
- 11 Построение и анализ контрольных карт. Анализ взаимосвязи при изучении качества
- 12 Производственная функция.
- 13 Основные средства предприятия.

9. "Статистика оборотных фондов предприятия."

1. Статистика оборотных фондов.
2. Статистика инвестиционной деятельности предприятий.

10. "Расчет показателей основных и оборотных фондов предприятия"

1. Расчет и анализ показателей основных средств(поступление, движение, классификация, амортизация, показатели износа, показатели эффективности использования).
2. Расчет и анализ показателей оборотных средств (поступление, классификация, показатели эффективности использования).

11. "Статистика рабочей силы и организации уровня оплаты труда. Расчет показателей движения и использования рабочей силы, использования рабочего времени и расчет показателей уровня оплаты труда "

1. Показатели численности персонала.
2. Структура и уровень квалификации персонала.
3. Показатели движения работников, движение и использование рабочих мест.
4. статистика рабочего времени на предприятии.
5. Статистическое изучение уровня оплаты труда.
7. Баланс рабочей силы.
8. Баланс рабочего времени.
9. Расчет затрат работодателя на рабочую силу.
10. Расчет показателей движения рабочей силы.
11. Расчет показателей рабочего времени.

12. "Результаты деятельности предприятия. Оценка результатов производственной деятельности предприятия.

1. Расчет выпуска товаров и услуг по предприятию.
2. Статистическое наблюдение за производством и отгрузкой важнейших видов товаров. Производственная мощность.
3. Оценка результатов производства по отдельным видам продукции/услуг.

13. Организация статистического наблюдения за ценами производителей и статистическая оценка экономической динамики "

1. Организация статистического наблюдения за ценами производителей.
2. Статистическая оценка экономической динамики.

14. "Результаты деятельности предприятия. Издержки предприятия "

1. Расчет выпуска товаров и услуг по предприятию.
2. Расчет и анализ производственной мощности.
3. Оценка результатов производства (на примере отдельных видов деятельности).
4. Понятие об издержках предприятия.
5. Основные классификации затрат на производство и продажу продукции.
6. Анализ прямых материальных затрат.
7. Расчет сметы и калькуляции (на конкретном примере).
8. Оценка затрат на основе объема выпуска продукции/услуг (на конкретном примере).

15 "Эффективность производственной деятельности"

1. Показатели и методы анализа эффективности затрат на производство и реализацию продукции/услуг.
2. Показатели и методы статистического анализа производительности труда.
3. Расчет эффективности затрат на производство продукции.
4. Расчет эффективности затрат на реализацию продукции.
5. Анализ прямых материальных затрат (на конкретном примере).

16. "Анализ финансовых результатов деятельности предприятия и оценка рисков"*

1. Оценка финансового состояния предприятия.
2. Анализ финансовых результатов деятельности.
3. Финансовые риски и статистические методы их оценки.
4. Анализ выручки на предприятии розничной торговли (case-study).

Практические занятия.

Тема: Статистическое наблюдение

Задание 1. Для эффективного размещения студентов, проживающих в общежитии Вашего учебного заведения, необходимо провести статистическое обследование их по составу. Для этого:

- 1) определите перечень вопросов, которые Вы считали бы нужным включить в программу обследования; сформулируйте вопросы;
- 2) спроектируйте формуляр обследования и напишите инструкцию по его заполнению;
- 3) составьте организационный план обследования.

Задание 2. Менеджер супермаркета «Питер» решил провести обследование с целью выявления резервов и направлений улучшения работы его отделов. Помогите:

- 1) определить и ограничить объект и единицу наблюдения;
- 2) выбрать вид наблюдения и разработать его программу;
- 3) подготовить формуляр и краткую инструкцию.

Тема: Сводка статистических данных

Задание 1. Определите вид ряда распределения и постройте полигон распределения по данным о распределении рабочих завода по тарифному разряду:

Номер тарифного разряда	Число рабочих, чел.	Удельный вес, % к итогу
1	5	10
2	6	12
3	5	10
4	12	24
5	22	44
Итого	50	100

Задание 2. Имеются следующие данные о возрастном составе группы студентов вечернего отделения: 18, 38, 28, 29, 26, 38, 34, 22, 28, 30, 22, 23, 35, 33, 27, 24, 30, 32, 28, 25, 29, 26, 31, 24, 29, 27, 32, 25, 29, 20.

Постройте интервальный ряд распределения. Дать его графическое изображение в виде гистограммы и кумуляты.

Задание 3. Разработайте макет статистической таблицы, характеризующей зависимость успеваемости студентов вашей группы от посещаемости учебных занятий и времени самостоятельной, внеаудиторной работы. Укажите:

- А) к какому виду таблицы относится макет;
- Б) название и вид разработки подлежащего и сказуемого;
- Г) группировочные признаки.

Задание 4. По данным таблицы постройте структурно-секторную диаграмму распределения помощи странам СНГ.

Страна	Помощь, млн дол.
ЕС	49,9
США	72,2
Япония	2,3
Прочие	10,2
Итого	134,6

Тема: Статистические показатели
Абсолютные и относительные величины

Задание 1. По данным статистической отчетности установлено, что удельный вес кандидатов и докторов наук среди профессорско-преподавательского состава университета составил 78,3%. Известно, что докторов – 50 человек или 10% общего числа кандидатов и докторов наук. Определите численность всего профессорско-преподавательского состава.

Задание 2. Предприятие планировало увеличить выпуск продукции в отчетном году на 17%. Фактический объем производства составил 114% от прошлогоднего уровня. Определите относительный показатель выполнения плана. Сделайте вывод.

Средние величины и показатели вариации

Задание 1. Определите среднюю заработную плату рабочих бригады двумя способами: а) используя данные столбика 1 и 2; б) используя данные столбика 1 и 3.

Зарботная плата, руб.	Число рабочих в процентах к итогу	Число рабочих в коэффициентах
16000	10	0,10
19000	35	0,35
22000	55	0,55
Итого	100	1,00

Задание 2. Определите средний процент выполнения плана по выпуску продукции по группе заводов:

Номер завода	Выпуск продукции по плану, млн руб.	Выполнение плана, %
1	18	100
2	22	105
3	25	90
4	20	106
5	40	108

Задание 3. Определите средний процент выполнения плана по выпуску продукции по трем цехам:

Номер цеха	Фактический выпуск продукции, млн руб.	Выполнение плана, %
1	20	106
2	15	90
3	60	103

Задание 4. Бригада токарей была занята обточкой одинаковых деталей в течение 8-часового рабочего дня. Первый токарь затрачивал на одну деталь 12 мин., 2- 15 мин., 3 – 11 мин. Определите среднее время необходимое на изготовление одной детали.

Задание 5. Определите моду и медиану в следующем ряду:

12, 14, 18, 10, 12, 19, 11, 12, 14, 12, 18, 20.

Задание 6. Определите: а) размах вариации; б) среднее линейное отклонение; в) дисперсию; г) среднее квадратическое отклонение; д) коэффициент вариации. Сделайте вывод о однородности совокупности.

Число рабочих	Произведено продукции за смену, шт.
7	8
10	9
15	10
12	11
6	12

Задание 7. По следующим данным, характеризующим фермерские хозяйства района, определите межгрупповую, внутригрупповую и общую дисперсии, коэффициент детерминации, эмпирическое корреляционное отношение:

Группы хозяйств по затратам на удобрения на 1 га, тыс. руб.	Число хозяйств	Средняя урожайность, ц/га	Дисперсия урожайности в группе
До 4	6	21	2,67
4-6	8	23	2,65
Свыше 6	9	25	2,56

Задание 8. В коллективных хозяйствах района средняя урожайность зерновых составила 19 ц/га при среднем квадратическом отклонении 3 ц/га, а в фермерских хозяйствах – соответственно 26 ц/га и 4 ц/га.

Определить: 1) среднюю урожайность зерновых по району, если известно, что посевная площадь под зерновыми в коллективных хозяйствах в 9 раз превышает площадь фермерских хозяйств; 2) общую дисперсию и среднее квадратическое отклонение урожайности зерновых в районе (по правилу сложения дисперсий).

Тема: Ряды динамики в статистике

Задание 1. Используя взаимосвязь показателей динамики, определите уровни ряда и недостающие базисные показатели ряда динамики в таблице:

Год	Выпуск продукции, ед.	Базисные показатели динамики
-----	-----------------------	------------------------------

		абсолютный прирост, ед.	темп роста, %	темп прироста, %
2010	55,1	-	100,00	-
2011		2,8		
2012			110,3	
2013				14,9
2014				17,1
2015			121,1	
2016		13,5		
2017				25,4
2018		14,0		

Задание 2. Используя взаимосвязь показателей динамики, определите уровни ряда и недостающие цепные показатели ряда динамики в таблице:

Год	Выпуск продукции, ед.	Цепные показатели динамики			
		абсолютный прирост, ед.	темп роста, %	темп прироста, %	абсолютное значение 1% прироста, ед.
2013	92,5				
2014		4,8			
2015			104,0		
2016				5,8	
2017					
2018		7,0			1,15

Задание 3. Произведите выравнивание ряда динамики по среднему абсолютному приросту и среднему темпу роста. Для расчетов используйте таблицу 9. Сделайте выводы.

Таблица 9

Выравнивание ряда динамики по среднему абсолютному приросту и среднему темпу роста

Год	Выпуск продукции, ед.	Порядковый номер года (t)	Выровненные значения выпуска продукции, ед.	
			по среднему абсолютному приросту $\hat{y} = \hat{\sigma}_0 + \bar{\Delta} \cdot n$	по среднему темпу роста $\hat{y} = \hat{\sigma}_0 \cdot \bar{O}_0^n$
2010	55,1	0		
2011	57,9	1		
2012	60,8	2		
2013	63,3	3		
2014	64,5	4		
2015	66,7	5		
2016	68,6	6		
2017	69,1	7		
2018	69,1	8		

Задание 4. В 2018 г. произошло укрупнение фирмы за счет присоединения к ней нескольких частных предприятий. Приведите уровни следующего ряда динамики, характеризующие численность работников формы к сопоставимому виду, чел.:

	2014	2015	2016	2017	2018
Численность работников фирмы до	346	347	353	-	-

объединения						
Численность работников после объединения	-	-	723	731	745	

Задание 5. Имеются данные о количестве отработанных чел.-дней работниками сельскохозяйственного производственного кооператива до и после ввода в действие перерабатывающего предприятия:

Месяц	Отработано тыс. чел.-дней	
	до ввода перерабатывающего предприятия	после ввода перерабатывающего предприятия
Январь	996	1236
Февраль	972	1239
Март	991	1244
Апрель	1044	1341
Май	1049	1368
Июнь	1197	1371
Июль	1378	1499
Август	1511	1501
Сентябрь	1486	1522
Октябрь	1230	1489
Ноябрь	1063	1430
Декабрь	984	1380

Определите индексы сезонности, сделайте выводы об изменении сезонности после ввода в действие перерабатывающего предприятия, постройте график.

Тема: Индексы в статистике

Задание 1. Рассчитайте общий индекс физического объема и общий индекс цен по следующим данным: товарооборот отчетного периода в фактических ценах составил 50 тыс. руб., а в базисных ценах 45 тыс. руб. Товарооборот базисного периода составил 48 тыс. руб. Также определите сумму абсолютного прироста товарооборота в результате изменения цен.

Задание 2. Определите общий индекс физического объема товарооборота при условии, что товарооборот в фактических ценах снизился на 50%, а цены в среднем возросли на 2%.

Задание 3. Товарооборот базисного периода – 120 тыс. руб., отчетного периода – 150 тыс. руб. Общий индекс физического объема товарооборота 1,30. Определите общий индекс цен.

Задание 4. Определите, как повлияли цена и количество реализованного товара на товарооборот. Если в феврале товарооборот составил 1240 тыс. руб., что больше уровня за январь на 40 тыс. руб., количество реализованного товара в январе составило 100 шт., а в феврале оно увеличилось на 210 шт.

Задание 5. Определите объем продажи овощей в июне, если известно, что в июле он вырос по сравнению с июнем на 38%. В июле средняя цена на овощи составляла 4,6 руб., а сумма выручки – 556,6 тыс. руб.

Задание 6. Имеются следующие данные о продаже ткани в магазине по кварталам:

Товар	Количество реализованного товара, метр	Цена за 1 метр, руб.
-------	--	----------------------

	1 квартал	2 квартал	3 квартал	1 квартал	2 квартал	3 квартал
Шелк	120	130	110	50	80	60
Шерсть	90	115	125	75	98	96

Определите: 1) индивидуальные индексы цен по шелку: цепные и базисные; 2) индивидуальные индексы физического объема по шерсти: цепные и базисные; 3) общие индексы цен: базисные, цепные; 4) общие индексы физического объема: базисные, цепные. Покажите взаимосвязь между цепными и базисными индексами.

Задание 7. Имеются следующие данные о выпуске продукции «А» по двум заводам района:

Завод	Предыдущий год			Отчетный год		
	произведено продукции, тыс. шт.	себестоимость единицы продукции, тыс. руб.	удельный вес продукции и завода	произведено продукции, тыс. шт.	себестоимость единицы продукции, тыс. руб.	удельный вес продукции и завода
1	120	48	0,50	160	40	0,40
2	120	40	0,50	240	44	0,60
Итого	240	-	1,00	400	-	1,00

Определите индексы себестоимости переменного состава, постоянного состава и структурных сдвигов. Покажите взаимосвязь индексов.

Тема: Выборочное наблюдение в статистике

Задание 1. Какая должна быть численность выборки при определении среднего вклада в сбербанк города, чтобы с вероятностью 0,954 предельная ошибка выборки не превысила 100 руб. Дисперсия вкладов равна 160000.

Задание 2. На склад готовой продукции завода поступило 800 ящиков по 20 деталей в каждом. Для установления доли нестандартной продукции проверено 16 ящиков. По данным проверки доля нестандартных деталей составила 7%. С вероятностью 0,954 укажите возможные значения доли нестандартной продукции в генеральной совокупности.

Тема: Статистика населения и предприятий

1. Дайте определение статистического населения.
2. Что такое рождаемость?
3. Что такое «объект наблюдения» при определении смертности и рождаемости?
4. Назовите коэффициенты механического движения населения.

Задача 1. Имеются следующие данные по одному из районов, тыс. чел.: Среднегодовая численность населения.....920

Численность трудовых ресурсов.....480

Коэффициенты, ‰ -

рождаемости.....10,8

смертности.....14,2-

механического (миграционного) прироста.....3,8

Определить: 1) коэффициент общего прироста населения; 2) перспективную численность населения и трудовых ресурсов на предстоящие 4 года, при условии, что коэффициент общего прироста сохранится на прежнем уровне, а доля трудовых ресурсов будет выше первого года на 0,05 пункта, второго - на 0,08 пункта, третьего - на 0,011 пункта по сравнению с текущим годом.

Задача 2. За отчетный период балансовая прибыль предприятия составила 5,8 млн. руб., стоимость основных фондов на начало года 14 млн. руб., на конец года 16 млн. руб.

Остатки оборотных средств на начало года 4,2 млн. руб., на конец года 4,0 млн. руб.
 Определить рентабельность производственных фондов предприятия и ее динамику.
 Сделать вывод.

Задание 3. Определите среднюю заработную плату рабочих бригады двумя способами: а) используя данные столбика 1 и 2; б) используя данные столбика 1 и 3.

Зарботная плата, руб.	Число рабочих в процентах к итогу	Число рабочих в коэффициентах
16000	10	0,10
19000	35	0,35
22000	55	0,55
Итого	100	1,00

Задание 4. Определите средний процент выполнения плана по выпуску продукции по группе заводов:

Номер завода	Выпуск продукции по плану, млн руб.	Выполнение плана, %
1	18	100
2	22	105
3	25	90
4	20	106
5	40	108

Задание 5. Определите средний процент выполнения плана по выпуску продукции по трем цехам:

Номер цеха	Фактический выпуск продукции, млн руб.	Выполнение плана, %
1	20	106
2	15	90
3	60	103

Задание 6. Бригада токарей была занята обточкой одинаковых деталей в течение 8-часового рабочего дня. Первый токарь затрачивал на одну деталь 12 мин., 2- 15 мин., 3 – 11 мин. Определите среднее время необходимое на изготовление одной детали.

Задание 7. По следующим данным, характеризующим фермерские хозяйства района, определите межгрупповую, внутригрупповую и общую дисперсии, коэффициент детерминации, эмпирическое корреляционное отношение:

Группы хозяйств по затратам на удобрения на 1 га, тыс. руб.	Число хозяйств	Средняя урожайность, ц/га	Дисперсия урожайности в группе
До 4	6	21	2,67
4-6	8	23	2,65
Свыше 6	9	25	2,56

Задание 8. В коллективных хозяйствах района средняя урожайность зерновых составила 19 ц/га при среднем квадратическом отклонении 3 ц/га, а в фермерских хозяйствах – соответственно 26 ц/га и 4 ц/га.

Определить: 1) среднюю урожайность зерновых по району, если известно, что посевная площадь под зерновыми в коллективных хозяйствах в 9 раз превышает площадь фермерских хозяйств; 2) общую дисперсию и среднее квадратическое отклонение урожайности зерновых в районе (по правилу сложения дисперсий).

Задание 9. Имеются данные о количестве отработанных чел.-дней работниками сельскохозяйственного производственного кооператива до и после ввода в действие перерабатывающего предприятия:

Месяц	Отработано тыс. чел.-дней	
	до ввода перерабатывающего предприятия	после ввода перерабатывающего предприятия
Январь	996	1236
Февраль	972	1239
Март	991	1244
Апрель	1044	1341
Май	1049	1368
Июнь	1197	1371
Июль	1378	1499
Август	1511	1501
Сентябрь	1486	1522
Октябрь	1230	1489
Ноябрь	1063	1430
Декабрь	984	1380

Определите индексы сезонности, сделайте выводы об изменении сезонности после ввода в действие перерабатывающего предприятия, постройте график. **Образцы средств для проведения текущего контроля**

5. Учебно-методическое обеспечение и планирование самостоятельной работы обучающихся

Таблица 3

№ Темы	Темы	Формы СРС, включая требования к подготовке к занятиям
	3 семестр	
	Теория статистики и бизнес-статистика.	
1	Предмет и метод статистической науки. Статистическое наблюдение	Чтение обязательной и дополнительной литературы
2	Методы обработки и анализа статистических данных. Группировка и ряды распределения	Чтение обязательной и дополнительной литературы

3	Средние величины. Формы виды средних величин. Расчет средних величин. Изучение вариации .Выборочное наблюдение (постоянность выборки)	Чтение обязательной и дополнительной литературы
4	Анализ временных рядов	Проработка лекций
5	Индексы. Метод построения индексов	Чтение обязательной и дополнительной литературы
6	Предприятие в системе статистического изучения	Чтение обязательной и дополнительной литературы
	Статистические методы контроля и анализа качества продукции. Контрольные листки и гистограммы распределения	Чтение обязательной и дополнительной литературы
7	Статистические методы контроля и анализа качества продукции .Диаграмма Паретто. Диаграмма Исикавы. Контрольная карта	Чтение обязательной и дополнительной литературы
8	Ресурсы предприятий	Чтение обязательной и дополнительной литературы
9	Статистика оборотных фондов предприятия.	Чтение обязательной и дополнительной литературы
10	Расчет показателей основных и оборотных фондов предприятия	Проработка лекций
11	Статистика рабочей силы и организации уровня оплаты труда. Расчет показателей движения и использования рабочей силы, использования рабочего времени и расчет показателей уровня оплаты труда.	Чтение обязательной и дополнительной литературы
12	Результаты деятельности предприятия	Чтение обязательной и дополнительной литературы
13	Организация статистического наблюдения за ценами производителей и статистическая оценка экономической динамики	Чтение обязательной и дополнительной литературы
14	Издержки предприятия	Чтение обязательной и дополнительной литературы
15	Эффективность производственной деятельности	Чтение обязательной и дополнительной литературы
16	Анализ финансовых результатов деятельности предприятия и оценка рисков	Чтение обязательной и дополнительной литературы

Порядок выполнения каждого вида самостоятельной работы:

1. Изучение лекционного материала по теме
2. Изучение рекомендованной основной и дополнительной литературы
3. Ответы на пункты плана для лабораторных занятий

4. Разбор практических примеров, продемонстрированных на лекциях и решенных на лабораторных занятиях

Контроль за самостоятельной работой осуществляется при выполнении обучающимся теста, контрольной работы.

6. Промежуточная аттестация по дисциплине (модулю)

6.1. Оценочные материалы для проведения промежуточной аттестации по дисциплине (модулю)

Форма проведения экзамен – ответ на контрольные вопросы и решение задач.

Вопросы к экзамену

1. Место и значение учета в общественной жизни. Предмет науки статистики
2. Особенности методологии статистического познания.
3. Понятие статистической совокупности.
4. Единица совокупности. Признаки единиц совокупности.
5. Статистический показатель. Понятие о системах показателей (общие и частные).
6. Современная организация и задачи статистики в России.
7. Этапы статистического исследования и их взаимосвязь.
8. Роль статистического наблюдения. Виды и формы.
9. Контроль материалов статистического наблюдения.
10. Выборочное наблюдение. Репрезентативность выборки.
11. Ошибки выборочного наблюдения. Определение ошибки выборочной средней и частности.
12. Этапы обработки данных статистического наблюдения: группировка и сводка. Их взаимосвязь.
13. Статистические таблицы. Их значение. Виды таблиц. Порядок оформления статистических таблиц.
14. Задачи и значение сводки. Статистические показатели как инструмент сводки.
15. Статистические графики: назначение, виды.
16. Абсолютные величины, их значение. Единицы измерения абсолютных величин.
17. Относительные величины: виды, аналитические возможности.
18. Статистическое изучение структуры явлений. Показатели изменения структуры.
19. Средние как типические характеристики единицы совокупности. Виды и формы средних величин.
20. Принципы выбора алгоритма расчета средних величин.
21. Математические свойства средней арифметической и их применение.
22. Вариация, ряды распределения, виды вариационных рядов.
23. Показатели вариации, абсолютные и относительные.
24. Характеристики центра распределения. Структурные средние. Их виды.
25. Кривая Лоренца, Коэффициент Лоренца. Назначение и аналитические возможности показателей.
26. Виды дисперсий. Правило сложения дисперсий.
27. Порядок проведения аналитической группировки. Измерение тесноты связи на основе аналитической группировки.
28. Понятие взаимосвязанных признаков как предмет статистического изучения связи. Виды связей.
29. Корреляционный анализ. Задачи анализа. Показатели.
30. Регрессионный анализ. Задачи и методы анализа.
31. Ряды динамики. Их виды. Проблемы совместимости рядов динамики. Периодизация рядов динамики.
32. Аналитические показатели ряда динамики. Их аналитические возможности

33. Динамические средние, их отличительные особенности. Расчет динамических средних.
34. Выявление тренда в рядах динамики методом укрупнения ряда и методом скользящей средней.
35. Выявление тренда в рядах динамики методом аналитического выравнивания.
36. Выявление сезонной компоненты в рядах динамики.
37. Индексный метод в статистике. Значение индексов в анализе социально-экономических явлений.
38. Правила построения индексов. Две формы (относительная и разностная) этого сопоставления.
39. Индексы индивидуальные и общие, простые и аналитические.
40. Система агрегатных индексов. Аналитические возможности.
41. Система агрегатных индексов. Многофакторный индексный анализ
42. Система индексов среднего уровня вторичного признака. Аналитические возможности.
43. Методы расчета индексов в условиях несопоставимого круга элементов
44. Метод классификации в статистике. Цели и задачи метода. Основные общероссийские и международные классификаторы.
45. Промышленная продукция. Понятие. Натуральный учет промышленной продукции.
46. Система показателей стоимостного учета промышленной продукции.
47. Природные ресурсы. Система статистических показателей природных ресурсов
48. Понятия «национальное имущество», «национальное богатство» и «экономические активы». Цели их статистического учета
49. Состав национального богатства по методологии СНС.
50. Основные фонды – важнейший элемент национального богатства. Классификации основных фондов.
51. Стоимостная оценка основных фондов
52. Балансы движения ОФ.
53. Показатели состояния и движения ОФ.
54. Показатели эффективности использования основных средств.
55. Оборотные фонды, их состав.
56. Показатели эффективности использования оборотных средств.
57. Анализ эффективности использования оборотных средств.
58. Анализ динамики себестоимости одного вида продукции по нескольким предприятиям.
59. Анализ динамики себестоимости при производстве ассортимента продукции, в составе которого в основном сопоставимые виды продукции.
60. Показатель затрат на рубль товарной продукции. Его аналитические возможности.
61. Анализ выполнения плановых заданий по себестоимости продукции, в составе которой в основном сопоставимые виды продукции. Методы исключения влияния ассортимента на выполнение плана по себестоимости.
62. Анализ выполнения плановых заданий по себестоимости продукции (по несопоставимым видам продукции). Метод перевода индексов в сопоставимые цены.
63. Прибыль от реализации продукции, методы ее расчета. Анализ изменения прибыли от реализации продукции.
64. Состав балансовой прибыли и анализ ее изменения.
65. Показатели рентабельности, ресурсный и затратный варианты их построения.

6.2. Критерии оценивания компетенций:

№ п/п	Код и наименование компетенции	Компонент (из паспорта компетенций)	Оценочные материалы	Критерии оценивания
1.	ОПК-2. Способен осуществлять сбор, обработку и анализ данных, необходимых для решения поставленных управленческих задач, с использованием современного инструментария и интеллектуальных информационно-аналитических систем ;	<p>Знает экономические и социально-экономические показатели, характеризующие деятельность хозяйствующих субъектов</p> <p>Знает действующую нормативно-правовую базу расчета показателей, характеризующих деятельность хозяйствующих субъектов</p> <p>Знает источники информации, содержащие исходные данные для формирования экономических и социально-экономических показателей, характеризующих деятельность хозяйствующих субъектов</p> <p>Умеет выбрать методику расчета различных показателей, характеризующих деятельность хозяйствующих субъектов</p> <p>Умеет подготовить источники информации для расчета экономических и социально-экономических</p>	Задания 1, 2,4,7,11,15,13	<p>Компетенция сформирована: при правильности и полноте ответов на теоретические вопросы, при глубине понимания вопроса и правильности выполнения предложенных заданий.</p> <p>Шкала критериев согласно требованиям п.4.29 "Положения о текущем контроле успеваемости и промежуточной аттестации обучающихся ФГАОУ ВО "ТюмГУ".</p>

		показателей, характеризующих деятельность хозяйствующих субъектов, согласно выбранной методике		
2.	ОПК-5. Способен использовать при решении профессиональных задач современные информационные технологии и программные средства, включая управление крупными массивами данных и их интеллектуальный анализ.	<p>Знает методы анализа и интерпретации финансовой, правовой и иной информации, содержащейся в учетно-отчетной документации</p> <p>Знает возможные решения по предупреждению, локализации и нейтрализации угроз экономической безопасности.</p> <p>Умеет анализировать и интерпретировать финансовую, правовую и иную информацию, содержащуюся в учетно-отчетной документации</p> <p>Умеет применить полученные сведения для принятия</p>	Задание 4,7,1,10,12,3	<p>Компетенция сформирована: при правильности и полноте ответов на теоретические вопросы, при глубине понимания вопроса и правильности выполнения предложенных заданий.</p> <p>Шкала критериев согласно требованиям п.4.29 "Положения о текущем контроле успеваемости и промежуточной аттестации обучающихся ФГАОУ ВО "ТюмГУ".</p>

		решений по предупреждению, локализации и нейтрализации угроз экономической безопасности		
--	--	---	--	--

7. Учебно-методическое и информационное обеспечение дисциплины (модуля)

7.1. Основная литература:

7.1. Основная литература:

1. Ильшев, А. М. Общая теория статистики : учебник для студентов вузов, обучающихся по специальностям экономики и управления / А. М. Ильшев. — Москва : ЮНИТИ-ДАНА, 2017. — 535 с. — ISBN 978-5-238-01446-3. — Текст : электронный // Электронно-библиотечная система IPR BOOKS : [сайт]. — URL: <http://www.iprbookshop.ru/71220.html> (дата обращения: 17.06.2021). — Режим доступа: для авторизир. пользователей

7.2. Дополнительная литература:

1. Батракова, Людмила Георгиевна. Социально-экономическая статистика: Учебник / Ярославский государственный педагогический университет им. К.Д. Ушинского. — Москва: Издательская группа "Логос", 2020 — 480 с. — ВО - Бакалавриат. — <URL:<http://znanium.com/catalog/document?id=367561> (дата обращения 27.05.2020)

2. Медведева, М. А. Социально-экономическая статистика : практикум / М. А. Медведева. — Омск : Омский государственный университет им. Ф.М. Достоевского, 2016. — 88 с. — ISBN 978-5-7779-1969-4. — Текст : электронный // Электронно-библиотечная система IPR BOOKS : [сайт]. — URL: <http://www.iprbookshop.ru/59652.html> (дата обращения: 17.06.2021). — Режим доступа: для авторизир. пользователей

7.3. Интернет-ресурсы

1. <https://gks.ru>
2. <http://www.garant.ru>

7.4 Современные профессиональные базы данных и информационные справочные системы:

1. Справочная правовая система КонсультантПлюс <http://www.consultant.ru/>
2. Межвузовская электронная библиотека (МЭБ) <https://icdlib.nspu.ru/>
3. Национальная электронная библиотека <https://rusneb.ru/>

8. Перечень информационных технологий, используемых при осуществлении образовательного процесса по дисциплине (модулю)

Интернет, доступ в информационно-образовательную среду ТюмГУ, включающую в себя доступ к учебным планам и рабочим программам, к изданиям электронной библиотечной системы и электронным образовательным ресурсам.

Лицензионное ПО:

платформа для электронного обучения MicrosoftTeams.

9. Технические средства и материально-техническое обеспечение дисциплины (модуля)

Учебные аудитории для проведения занятий лекционного и семинарского типа, консультаций, текущего контроля и промежуточной аттестации, а также помещения для самостоятельной работы. Для проведения занятий лекционного типа необходимо демонстрационное оборудование. Помещения для самостоятельной работы обучающихся

должны быть оснащены компьютерной техникой с возможностью подключения к сети "Интернет" и обеспечением доступа в электронную информационно-образовательную среду.

МИНИСТЕРСТВО НАУКИ И ВЫСШЕГО ОБРАЗОВАНИЯ
РОССИЙСКОЙ ФЕДЕРАЦИИ
Федеральное государственное автономное образовательное учреждение
высшего образования
«ТЮМЕНСКИЙ ГОСУДАРСТВЕННЫЙ УНИВЕРСИТЕТ»

УТВЕРЖДАЮ

Заместитель директора по
учебно-методической работе
Финансово-экономического
института

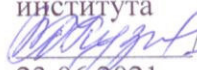
 О.А.Кузьменко/
23.06.2021

УПРАВЛЕНИЕ СТОИМОСТЬЮ БИЗНЕСА

Рабочая программа дисциплины
для обучающихся по направлению подготовки 38.03.02 Менеджмент
Направленность (профиль): Общий и функциональный менеджмент
формы обучения очная, очно-заочная

Данилова Е.П. Управление стоимостью бизнеса. Рабочая программа дисциплины для обучающихся по направлению подготовки 38.03.02 Менеджмент, направленность (профиль): Общий и функциональный менеджмент, формы обучения очная, очно-заочная. Тюмень, 2021.

Рабочая программа дисциплины опубликована на сайте ТюмГУ:
<http://www.utmn.ru/sveden/education/#>.

© Тюменский государственный университет, 2021.

© Данилова Е.П., 2021.

1. Пояснительная записка

Дисциплина «Управление стоимостью бизнеса» относится к дисциплинам обязательной части и является актуальной для студентов направления «Менеджмент», так как раскрывает специфику управления компанией через ее стоимость.

Целью курса является получение студентами теоретических знаний и приобретение практических навыков в области теории и практики управления стоимостью бизнеса.

Задачи дисциплины:

1. Получение студентами знаний по следующим вопросам:
 - бизнеса как объекта оценки;
 - принципов оценки;
 - факторов, влияющих на стоимость бизнеса.
2. Формирование у студентов профессиональных умений в области:
 - методов оценки бизнеса и сферы их применения;
 - способов управления стоимостью бизнеса.

1.1. Место дисциплины (модуля) в структуре образовательной программы

Дисциплина «Управление стоимостью бизнеса» относится к дисциплинам обязательной части. Освоение курса «Управление стоимостью бизнеса» предполагает предварительное знакомство студентов с содержанием учебных дисциплин «Финансовый менеджмент», «Управление операциями», «Управление бизнес-процессами», «Управленческая экономика», которые входят в блок обязательных дисциплин и изучаются в 5-6 семестрах.

Знания, умения и навыки, полученные в ходе изучения дисциплины «Управление стоимостью бизнеса» могут быть полезны при освоении таких дисциплин, как «Риск-менеджмент и эффективность бизнес - решений», «Антикризисное управление», изучаемых в 8 семестре, а также при написании выпускной квалификационной работы.

1.2. Компетенции обучающегося, формируемые в результате освоения данной дисциплины (модуля)

Код и наименование компетенции	Код и наименование части компетенции ¹	Планируемые результаты обучения: (знаниевые/функциональные)
ОПК-2 «способен осуществлять сбор, обработку и анализ данных, необходимых для решения поставленных управленческих задач, с использованием современного инструментария и интеллектуальных информационно-аналитических систем»	Паспорт компетенций отсутствует	Знает способы сбора, обработки и анализа данных, современные интеллектуально-информационные системы, которые можно применить к задачам управления стоимостью компании Умеет найти, подготовить, обработать и проанализировать данные, необходимые для принятия решений, касающихся оценки и управления стоимостью компании, с применением современного инструментария и интеллектуальных информационно-аналитических систем
ОПК-3 «способен разрабатывать обоснованные организационно-	Паспорт компетенций отсутствует	Знает теорию принятия управленческих решений в области управления стоимостью бизнеса Умеет выявлять социальную

¹ Заполняется при необходимости

управленческие решения с учетом их социальной значимости, содействовать их реализации в условиях сложной и динамичной среды и оценивать их последствия»		значимость управленческих решений, связанных с оценкой и управлением стоимостью бизнеса, а также нести ответственность за эти решения.
ПК-2 «способен применять основные методы финансового менеджмента для оценки активов и повышения стоимости бизнеса, управления оборотным капиталом и минимизации рисков, участвовать в разработке и реализации финансовых и инвестиционных решений»	Паспорт компетенций отсутствует	<p>Знает принципы оценки бизнеса, основные процедуры сбора и требования к информации, необходимой для управления стоимостью предприятия и его бизнес-процессов</p> <p>Знает виды стоимости; особенности проведения оценки стоимости бизнеса для конкретных целей:</p> <p>инвестирования капитала, налогообложения, реструктуризации и антикризисного управления</p> <p>Знает теоретические подходы к управлению через стоимость бизнеса, место корпоративной стратегии в создании стоимости бизнеса; теории финансового менеджмента в управлении стоимостью предприятия;</p> <p>Знает особенности применения различных методов управления.</p> <p>Умеет формулировать цель оценки и приоритеты использования методов финансового менеджмента для конкретных целей оценки и особенностей оцениваемого бизнеса; определять ключевые факторы стоимости бизнеса, итоговые показатели эффективности бизнеса; учитывать риски при принятии решений об изменении стоимости компании</p>

2. Структура и трудоемкость дисциплины

Таблица 1.1

Структура и объем дисциплины для обучающихся по очной форме обучения

Вид учебной работы		Всего часов	Часов в семестре
			7 семестр
Общая трудоемкость	зач. ед.	4	4
	час	144	144
Из них:			
Часы контактной работы (всего):		62	62
Лекции		26	26
Практические занятия		34	34
Лабораторные / практические занятия по подгруппам		0	0

Консультации и иная контактная работа	2	2
Часы внеаудиторной работы, включая самостоятельную работу обучающегося	82	82
Вид промежуточной аттестации (зачет, диф. зачет, экзамен)	Экзамен	Экзамен

Таблица 1.2

Структура и объем дисциплины для обучающихся по очно-заочной форме обучения

Вид учебной работы		Всего часов	Часов в семестре
			8 семестр
Общая трудоемкость	зач. ед.	4	4
	час	144	144
Из них:			
Часы контактной работы (всего):		20	20
Лекции		8	8
Практические занятия		10	10
Лабораторные / практические занятия по подгруппам		0	0
Консультации и иная контактная работа		2	2
Часы внеаудиторной работы, включая самостоятельную работу обучающегося		124	124
Вид промежуточной аттестации (зачет, диф. зачет, экзамен)		Экзамен	Экзамен

3. Система оценивания.

3.1. Для текущего контроля успеваемости студентов очной формы обучения используется 100-балльная система оценивания, для студентов очно-заочной формы обучения – пятибалльная РФ.

Работа студентов очной формы обучения на учебных встречах будет оцениваться в баллах. Студенты, набравшие в течение семестра 61-75 баллов, получают оценку "удовлетворительно", 76-90 баллов - "хорошо", 91-100 баллов - "отлично". Остальные студенты сдают экзамен устно по билетам. В билете два вопроса. Студент тянет билет, готовится 30 минут и отвечает.

Типовые виды работ и ориентировочные баллы следующие:

на лекционных учебных встречах оценивается:

- посещение - 1 балл при наличии конспекта.

на семинарах студенты получают баллы за следующие виды работ:

- участие в дискуссии – 2 балла,

- тест – 3 балла,

- доклад – 2-3 балла,

- презентация – 3 балла,

- подготовка эссе – 3 балла,

- практическое задание – 10 баллов,

- решение задач – 3 балла.

Работа студентов очно-заочной формы обучения на учебных встречах оценивается по пятибалльной системе. Студенты, посетившие все занятия и выполнившие все предложенные задания на положительные оценки, получают среднюю оценку за экзамен. Остальные студенты сдают экзамен в устной форме по билетам.

4. Содержание дисциплины

4.1. Тематический план дисциплины

Таблица 2.1

Тематический план дисциплины для обучающихся по очной форме обучения

№ п/п	Наименование тем и/или разделов	Объем дисциплины (модуля), час.				
		Всего	Виды аудиторной работы (академические часы)			Консультации и иная контактная работа
			Лекции	Практические занятия	Лабораторные/ практические занятия по подгруппам	
1	2	3	4	5	6	7
1.	Понятие и сущность оценочной деятельности	11	2	2	0	0
2.	Экономические основы и регулирование оценочной деятельности	11	2	2	0	0
3.	Концепции управления стоимостью предприятия	11	2	2	0	0
4.	Информационные аспекты оценки стоимости бизнеса	11	2	2	0	0
5.	Менеджмент, ориентированный на стоимость	10	2	2	0	0
6.	Доходный подход к оценке бизнеса	12	2	4	0	0
7.	Методы оценки и управления стоимостью компании на основе концепции экономической прибыли	12	2	4	0	0
8.	Управление стоимостью с использованием опционного подхода	10	2	2	0	0
9.	Модели управления с использованием сравнительного подхода к оценке стоимости бизнеса	12	2	4	0	0
10.	Методология имущественного (затратного) подхода к оценке бизнеса	12	2	4	0	0
11.	Оценка стоимости земельного участка	10	2	2	0	0
12.	Оценка интеллектуальной собственности (нематериальных активов)	10	2	2	0	0
13.	Стратегии реорганизации компании, направленные на увеличение ее стоимости	10	2	2	0	0
14.	Экзамен	2	0	0	0	2
	Итого (часов)	144	26	34	0	2

Таблица 2.2

Тематический план дисциплины для обучающихся по очно-заочной форме обучения

№ п/п	Наименование тем и/или разделов	Объем дисциплины (модуля), час.				
		Всего	Виды аудиторной работы (академические часы)			Консультации и иная контактная работа
			Лекции	Практические занятия	Лабораторные/ практические занятия по подгруппам	
1	2	3	4	5	6	7
1.	Понятие и сущность оценочной деятельности	11	1	1	0	0
2.	Экономические основы и регулирование оценочной деятельности*	11	0	0	0	0
3.	Концепции управления стоимостью предприятия	11	1	1	0	0
4.	Информационные аспекты оценки стоимости бизнеса	11	1	1	0	0
5.	Менеджмент, ориентированный на стоимость	11	1	1	0	0
6.	Доходный подход к оценке бизнеса	12	1	1	0	0
7.	Методы оценки и управления стоимостью компании на основе концепции экономической прибыли	12	1	1	0	0
8.	Управление стоимостью с использованием опционного подхода*	10	0	0	0	0
9.	Модели управления с использованием сравнительного подхода к оценке стоимости бизнеса	12	1	1	0	0
10.	Методология имущественного (затратного) подхода к оценке бизнеса	12	1	1	0	0
11.	Оценка стоимости земельного участка	10	0	1	0	0
12.	Оценка интеллектуальной собственности (нематериальных активов)*	10	0	0	0	0
13.	Стратегии реорганизации компании, направленные на увеличение ее стоимости	11	0	1	0	0
14.	Экзамен	2	0	0	0	2
	Итого (часов)	144	8	10	0	2

* - темы, изучаемые студентами очно-заочной формы обучения самостоятельно

4.2. Содержание дисциплины (модуля) по темам

Тема 1. "Понятие и сущность оценочной деятельности"

Экономическая сущность оценочной деятельности: понятие оценки бизнеса, как экономической категории, сферы применения оценки бизнеса. Цели, задачи и процесс оценочной деятельности. Функции и принципы оценочной деятельности.

Тема 2. "Экономические основы и регулирование оценочной деятельности"*

Цели оценки бизнеса. Субъекты и объекты оценочной деятельности. Современное понимание оценки бизнеса. Факторы, влияющие на величину стоимости бизнеса. Виды стоимости.

Проведение обязательной оценки. Условия договора об оценке. Страхование гражданской ответственности. Ответственность оценщиков. Порядок проведения контроля за соблюдением стандартов оценочной деятельности. Саморегулирование оценочной деятельности. Структура отчета оценки бизнеса.

Тема 3. "Концепции управления стоимостью предприятия"

Растущий бизнес. Открытое акционирование. Проблемы на фондовом рынке. Общая доходность для акционеров. Рыночная добавленная стоимость как дополнительный показатель. Рост и рентабельность стоимости. Факторы стоимости, опережающие показатели.

Содержание концепции управления стоимостью предприятия. Менеджеры, ориентированные на управление стоимостью. Финансовые мотивации инвестиционных компаний. Менеджмент капиталоемких инновационных проектов.

Тема 4. "Информационные аспекты оценки стоимости бизнеса"

Источники получения информации для целей оценки. Оценка состояния отрасли, в которой функционирует оцениваемое предприятие. Оценка финансово-экономического состояния оцениваемого предприятия.

Понятие и характеристика системы информационного обеспечения оценочной деятельности. Основные требования, предъявляемые к информации. Характеристика внутренней и внешней информации. Инфляционная корректировка отчетности. Трансформация бухгалтерской отчетности. Вычисление относительных показателей.

Тема 5. "Менеджмент, ориентированный на стоимость"*

Финансовые результаты деятельности. Оценка текущей стоимости. Потенциальная стоимость компании вследствие внутренних улучшений. Потенциальная стоимость компании вследствие внешних улучшений. Планирование на основе стоимости. Вознаграждение на основе стоимости. Оценка стоимости стратегических инвестиций. Управление корпоративным портфелем.

Тема 6. "Доходный подход к оценке бизнеса"

Методология доходного подхода к оценке бизнеса. Методы дисконтированного денежного потока. Методы капитализации ожидаемого дохода. Учет рисков бизнеса в доходном подходе.

Тема 7. "Методы оценки и управления стоимостью компании на основе концепции экономической прибыли"

Концепция управления стоимостью. Факторы и показатели стоимости. Сущность и применение показателей экономической добавленной стоимости (EVA). Сущность и применение показателя акционерной добавленной стоимости (SVA).

Тема 8. "Управление стоимостью с использованием опционного подхода"*

Метод реальных опционов в системе подходов и методов оценки бизнеса. Основные типы реальных опционов. Характеристика опционов и фьючерсов. Процедура оценки опционов. Определение цены реального опциона. Преимущества и недостатки опционного метода.

Тема 9. "Модели управления с использованием сравнительного подхода к оценке стоимости бизнеса"

Общая характеристика сравнительного подхода. Основные принципы оценки компаний-аналогов. Характеристика ценовых мультипликаторов. Применение математических методов в сравнительном подходе. Использование мультипликаторов дохода для оценки убыточных и растущих компаний.

Тема 10. "Методология имущественного (затратного) подхода к оценке бизнеса"

Определение обоснованной рыночной стоимости недвижимого имущества. Оценка рыночной стоимости машин и оборудования. Оценка стоимости нематериальных активов. Оценка рыночной стоимости финансовых вложений. Определение средневзвешенных затрат на капитал: оценка текущей структуры капитала, обзор структуры капитала сопоставимых компаний, анализ финансовой философии руководства. Оценка альтернативных издержек финансирования из заемного капитала. Оценка альтернативных издержек финансирования из собственного капитала.

Тема 11. "Оценка стоимости земельного участка"*

Классификация земельных участков. Сервитуты. Улучшения земельного участка. Факторы, влияющие на стоимость земельных участков. Методы оценки стоимости земельных участков.

Тема 12. "Оценка интеллектуальной собственности (нематериальных активов)"*

Понятия интеллектуальной собственности и нематериальных активов. Модели управления вкладом инновационных проектов в рыночную стоимость предприятия. Имущественная синергетика как основа для оценки изменения стоимости предприятия, осуществляющего инновации. Управленческие воздействия на ускорение вклада инновационных проектов в рыночную стоимость организации.

Тема 13. "Стратегии реорганизации компании, направленные на увеличение ее стоимости"*

Содержание понятий реструктуризации компании. Стратегии управления стоимостью компании. Реструктуризация компании как способ повышения ее рыночной стоимости.

Корпоративное реструктурирование. Дробление крупных предприятий. Слияния и поглощения. Реинжиниринг предприятия. Разновидности банкротства.

* - темы, изучаемые студентами очно-заочной формы обучения самостоятельно

Планы практических занятий:

Тема 1. "Понятие и сущность оценочной деятельности"

Дискуссия по теме.

Тема 2. "Экономические основы и регулирование оценочной деятельности"*

Дискуссия по теме.

Тема 3. "Концепции управления стоимостью предприятия"

Дискуссия по теме.

Тема 4. "Информационные аспекты оценки стоимости бизнеса"

Доклады студентов с презентацией по заданной теме.

Тема 5. "Менеджмент, ориентированный на стоимость"*

Дискуссия по теме.

Тест.

Тема 6. "Доходный подход к оценке бизнеса"

Выполнение практической расчетной работы

Тема 7. "Методы оценки и управления стоимостью компании на основе концепции экономической прибыли"

Выполнение практической расчетной работы

Тема 8. "Управление стоимостью с использованием опционного подхода"*

Дискуссия по теме.

Тема 9. "Модели управления с использованием сравнительного подхода к оценке стоимости бизнеса"

Выполнение практической расчетной работы

Тема 10. "Методология имущественного (затратного) подхода к оценке бизнеса"

Выполнение практической расчетной работы

Тема 11. "Оценка стоимости земельного участка"*

Дискуссия по теме.

Решение задач.

Тема 12. "Оценка интеллектуальной собственности (нематериальных активов)"**

Тест

Подготовка эссе

Тема 13. "Стратегии реорганизации компании, направленные на увеличение ее стоимости"*

Доклады студентов с презентацией по заданной теме

Образцы средств для проведения текущего контроля:

Примеры вопросов к дискуссии:

1. Экономическая сущность оценочной деятельности: понятие оценки бизнеса, как экономической категории, сферы применения оценки бизнеса.
2. Факторы, влияющие на величину стоимости бизнеса.
3. Менеджеры, ориентированные на управление стоимостью.
4. Понятие и характеристика системы информационного обеспечения оценочной деятельности.
5. Потенциальная стоимость компании вследствие внешних улучшений.
6. Методология доходного подхода к оценке бизнеса.
7. Сущность и применение показателей экономической добавленной стоимости (EVA).
8. Метод реальных опционов в системе подходов и методов оценки бизнеса.
9. Применение математических методов в сравнительном подходе.
10. Оценка рыночной стоимости финансовых вложений.

Примеры тем докладов и презентаций:

1. Виды стоимости.
2. Порядок проведения контроля за соблюдением стандартов оценочной деятельности.
3. Инфляционная корректировка отчетности.
4. Оценка стоимости стратегических инвестиций.
5. Использование мультипликаторов дохода для оценки убыточных и растущих компаний.
6. Оценка альтернативных издержек финансирования из заемного капитала.
7. Модели управления вкладом инновационных проектов в рыночную стоимость предприятия.
8. Корпоративное реструктурирование.
9. Классификация земельных участков.
10. Методы оценки стоимости земельных участков.

Примеры тем эссе:

1. Цели, задачи и процесс оценочной деятельности.
2. Учет рисков бизнеса в доходном подходе.
3. Преимущества и недостатки опционного метода.
4. Имущественная синергетика как основа для оценки изменения стоимости предприятия, осуществляющего инновации.
5. Проблемы на фондовом рынке.

Примеры практических заданий:

1. По представленным отчетным данным определите стоимость компании на основе доходного подхода
2. По представленным отчетным данным определите стоимость компании на основе концепции экономической прибыли
3. По представленным отчетным данным определите стоимость компании с использованием сравнительного подхода
4. По представленным отчетным данным определите стоимость компании с использованием имущественного (затратного) подхода
5. По представленным данным оцените стоимость земельного участка

Примеры тестовых заданий:

1. Экономический принцип, согласно которому дополнение дополнительных ресурсов к основным факторам производства эффективно до тех пор, пока чистая отдача увеличивается быстрее роста затрат, называется:
 1. принципом факторов производства
 2. принципом пропорциональности
 3. принципом предельной производительности
 4. принципом спроса и предложения
 5. принципом конкуренции.
2. Экономический принцип, согласно которому максимальная стоимость предприятия определяется наименьшей ценой, по которой может быть приобретено другое предприятие с эквивалентной полезностью, называется:
 1. принципом замещений
 2. принципом соответствия потребностями рынка
 3. принципом ожидания
 4. принципом остаточной продуктивности
 5. принципом предельной производительности.
3. Согласно принципу остаточной продуктивности остаток дохода от хозяйственной деятельности выплачивается владельцу:
 1. рабочей силы
 2. машин, оборудования, здания
 3. предпринимательских способностей
 4. земли
 5. готовой продукции.
4. Какой экономический принцип утверждает, что при наличии нескольких объектов, обладающих одинаковой полезностью или доходностью, наибольшим спросом пользуется те, у которых минимальная цена:
 1. принцип замещения
 2. принцип соответствия
 3. принцип изменения
 4. принцип наилучшего и наиболее эффективного использования
 5. все ответы неверны.
5. Какие из ниже перечисленных факторов не влияют на величину оценки стоимости предприятия?
 1. величина доходов от хозяйственной деятельности предприятия
 2. степень риска получения доходов
 3. время получения доходов от хозяйственной деятельности предприятия
 4. степень контроля над предприятием, которую получает его покупатель
 5. ликвидность имущества предприятия
 6. все факторы влияют на величину оценки стоимости предприятия.

Примеры задач:

Задача 1. Имеются два сопоставимых по роду деятельности и масштабам производства предприятия А и Б. Мультипликатор цена/денежный поток для предприятия А с оставляет 6,5. Валовая прибыль предприятия Б равна 300 тыс. руб., амортизационные отчисления -25 тыс. руб., налоги за счет прибыли и проценты за кредит 75 тыс. руб. Определите стоимость предприятия Б.

Задача 2. Нужно принять решение по инвестициям на базе показателя экономической добавленной стоимости (EVA). Компания производит газированные напитки. Инвестированный капитал на дату оценки составляет 100 млн. руб. Структура инвестированного капитала: 50% - собственный капитал, 50% - заемный капитал. Стоимость заемного капитала - 5%, стоимость собственного капитала - 15%. Операционная прибыль компании - 11 млн. руб.

5. Учебно-методическое обеспечение и планирование самостоятельной работы обучающихся

Таблица 3

№ темы	Темы	Формы СРС, включая требования к подготовке к занятиям
1.	Понятие и сущность оценочной деятельности	Чтение обязательной и дополнительной литературы, проработка лекций
2.	Экономические основы и регулирование оценочной деятельности*	Чтение обязательной и дополнительной литературы, проработка лекций
3.	Концепции управления стоимостью предприятия	Чтение обязательной и дополнительной литературы, проработка лекций
4.	Информационные аспекты оценки стоимости бизнеса*	Чтение обязательной и дополнительной литературы, проработка лекций
5.	Менеджмент, ориентированный на стоимость*	Чтение обязательной и дополнительной литературы, проработка лекций
6.	Доходный подход к оценке бизнеса	Чтение обязательной и дополнительной литературы, проработка лекций
7.	Методы оценки и управления стоимостью компании на основе концепции экономической прибыли	Чтение обязательной и дополнительной литературы, проработка лекций
8.	Управление стоимостью с использованием опционного подхода*	Чтение обязательной и дополнительной литературы, проработка лекций
9.	Модели управления с использованием сравнительного подхода к оценке стоимости бизнеса	Чтение обязательной и дополнительной литературы, проработка лекций
10.	Методология имущественного (затратного) подхода к оценке бизнеса	Чтение обязательной и дополнительной литературы, проработка лекций
11.	Оценка стоимости земельного участка	Чтение обязательной и дополнительной литературы, проработка лекций
12.	Оценка интеллектуальной собственности (нематериальных активов)*	Чтение обязательной и дополнительной литературы, проработка лекций
13.	Стратегии реорганизации компании, направленные на увеличение ее стоимости	Чтение обязательной и дополнительной литературы, проработка лекций

6. Промежуточная аттестация по дисциплине (модулю)

6.1. Оценочные материалы для проведения промежуточной аттестации по дисциплине (модулю)

Форма проведения экзамена – устно по билетам. В билете два вопроса. Студент тянет билет, готовится 30 минут и отвечает.

Примерный перечень вопросов к экзамену

1. Экономическая сущность оценочной деятельности: понятие оценки бизнеса, как экономической категории, сферы применения оценки бизнеса.
2. Цели, задачи и процесс оценочной деятельности.
3. Функции и принципы оценочной деятельности.
4. Цели оценки бизнеса.
5. Субъекты и объекты оценочной деятельности.
6. Современное понимание оценки бизнеса.
7. Факторы, влияющие на величину стоимости бизнеса.
8. Виды стоимости.
9. Проведение обязательной оценки.
10. Условия договора об оценке.
11. Страхование гражданской ответственности. Ответственность оценщиков.
12. Порядок проведения контроля за соблюдением стандартов оценочной деятельности.
13. Саморегулирование оценочной деятельности.
14. Структура отчета оценки бизнеса.
15. Растущий бизнес.
16. Открытое акционирование.
17. Проблемы на фондовом рынке.
18. Общая доходность для акционеров.
19. Рыночная добавленная стоимость как дополнительный показатель.
20. Рост и рентабельность стоимости.
21. Факторы стоимости, опережающие показатели.
22. Содержание концепции управления стоимостью предприятия.
23. Менеджеры, ориентированные на управление стоимостью.
24. Финансовые мотивации инвестиционных компаний.
25. Менеджмент капиталоемких инновационных проектов.
26. Источники получения информации для целей оценки.
27. Оценка состояния отрасли, в которой функционирует оцениваемое предприятие.
28. Оценка финансово-экономического состояния оцениваемого предприятия.
29. Понятие и характеристика системы информационного обеспечения оценочной деятельности.
30. Основные требования, предъявляемые к информации.
31. Характеристика внутренней и внешней информации.
32. Инфляционная корректировка отчетности.
33. Трансформация бухгалтерской отчетности.
34. Вычисление относительных показателей.
35. Финансовые результаты деятельности.
36. Оценка текущей стоимости.
37. Потенциальная стоимость компании вследствие внутренних улучшений.
38. Потенциальная стоимость компании вследствие внешних улучшений.
39. Планирование на основе стоимости.
40. Вознаграждение на основе стоимости.

41. Оценка стоимости стратегических инвестиций.
42. Управление корпоративным портфелем.
43. Методология доходного подхода к оценке бизнеса. Методы дисконтированного денежного потока. Методы капитализации ожидаемого дохода. Учет рисков бизнеса в доходном подходе.
44. Концепция управления стоимостью.
45. Факторы и показатели стоимости.
46. Сущность и применение показателей экономической добавленной стоимости (EVA).
47. Сущность и применение показателя акционерной добавленной стоимости (SVA).
48. Метод реальных опционов в системе подходов и методов оценки бизнеса.
49. Основные типы реальных опционов.
50. Характеристика опционов и фьючерсов.
51. Процедура оценки опционов.
52. Определение цены реального опциона.
53. Преимущества и недостатки опционного метода.
54. Общая характеристика сравнительного подхода.
55. Основные принципы оценки компаний-аналогов.
56. Характеристика ценовых мультипликаторов.
57. Применение математических методов в сравнительном подходе.
58. Использование мультипликаторов дохода для оценки убыточных и растущих компаний.
59. Определение обоснованной рыночной стоимости недвижимого имущества.
60. Оценка рыночной стоимости машин и оборудования.
61. Оценка стоимости нематериальных активов.
62. Оценка рыночной стоимости финансовых вложений.
63. Определение средневзвешенных затрат на капитал.
64. Оценка альтернативных издержек финансирования из заемного капитала.
65. Оценка альтернативных издержек финансирования из собственного капитала.
66. Классификация земельных участков. Улучшения земельного участка.
67. Факторы, влияющие на стоимость земельных участков.
68. Методы оценки стоимости земельных участков.
69. Основопологающий принцип и алгоритм оценки пакетов акций.
70. Оценка стоимости неконтрольных пакетов акций.
71. Учет воздействия приобретаемого контроля.
72. Влияние на стоимость активность размещения акций на рынке.
73. Понятия интеллектуальной собственности и нематериальных активов.
74. Модели управления вкладом инновационных проектов в рыночную стоимость предприятия.
75. Имущественная синергетика как основа для оценки изменения стоимости предприятия, осуществляющего инновации.
76. Управленческие воздействия на ускорение вклада инновационных проектов в рыночную стоимость организации.
77. Модели теории опционов при хеджировании инвестиционных портфелей.
78. Статистическое и динамическое хеджирование опционов.
79. Мониторинг роста стоимости предприятия по мере реализации инновационного проекта.
80. Наблюдение за абсолютной величиной стоимости компании и его роль в практическом менеджменте.

6.2. Критерии оценивания компетенций

Таблица 4

Карта критериев оценивания компетенций

№ п/п	Код и наименование компетенции	Индикаторы достижения компетенций, соотнесенные с планируемыми результатами обучения	Оценочные материалы	Критерии оценивания
1.	ОПК-2 «способен осуществлять сбор, обработку и анализ данных, необходимых для решения поставленных управленческих задач, с использованием современного инструментария и интеллектуальных информационно-аналитических систем»	Знает способы сбора, обработки и анализа данных, современные интеллектуально-информационные системы, которые можно применить к задачам управления стоимостью компании Умеет найти, подготовить, обработать и проанализировать данные, необходимые для принятия решений, касающихся оценки и управления стоимостью компании, с применением современного инструментария и интеллектуальных информационно-аналитических систем	Вопросы к экзамену 1-80	Компетенция сформирована: при правильности и полноте ответов на теоретические вопросы, при глубине понимания вопроса и правильности выполнения предложенных заданий. Шкала критериев согласно требованиям п.4.29 "Положения о текущем контроле успеваемости и промежуточной аттестации обучающихся ФГАОУ ВО "ТюмГУ".
2.	ОПК-3 «способен разрабатывать обоснованные организационно-управленческие решения с учетом их социальной значимости, содействовать их реализации в условиях сложной и динамичной среды и оценивать их последствия»	Знает теорию принятия управленческих решений в области управления стоимостью бизнеса Умеет выявлять социальную значимость управленческих решений, связанных с оценкой и управлением стоимостью бизнеса, а также нести ответственность за эти решения.	Вопросы к экзамену 1-80	Компетенция сформирована: при правильности и полноте ответов на теоретические вопросы, при глубине понимания вопроса и правильности выполнения предложенных заданий. Шкала критериев согласно требованиям п.4.29 "Положения о текущем контроле успеваемости и промежуточной аттестации обучающихся ФГАОУ ВО "ТюмГУ".

3.	ПК-2 «способен применять основные методы финансового менеджмента для оценки активов и повышения стоимости бизнеса, управления оборотным капиталом и минимизации рисков, участвовать в разработке и реализации финансовых и инвестиционных решений»	<p>Знает принципы оценки бизнеса, основные процедуры сбора и требования к информации, необходимой для управления стоимостью предприятия и его бизнес-процессов</p> <p>Знает виды стоимости; особенности проведения оценки стоимости бизнеса для конкретных целей: инвестирования капитала, налогообложения, реструктуризации и антикризисного управления</p> <p>Знает теоретические подходы к управлению через стоимость бизнеса, место корпоративной стратегии в создании стоимости бизнеса; теории финансового менеджмента в управлении стоимостью предприятия;</p> <p>Знает особенности применения различных методов управления. Умеет формулировать цель оценки и приоритеты использования методов финансового менеджмента для конкретных целей оценки и особенностей оцениваемого бизнеса; определять ключевые факторы стоимости бизнеса, итоговые показатели эффективности бизнеса; учитывать риски при принятии решений об изменении стоимости компании</p>	Вопросы к экзамену 1-80	<p>Компетенция сформирована: при правильности и полноте ответов на теоретические вопросы, при глубине понимания вопроса и правильности выполнения предложенных заданий.</p> <p>Шкала критериев согласно требованиям п.4.29 "Положения о текущем контроле успеваемости и промежуточной аттестации обучающихся ФГАОУ ВО "ТюмГУ".</p>
----	--	--	----------------------------	--

7. Учебно-методическое и информационное обеспечение дисциплины (модуля)

7.1 Основная литература:

1. Чеботарев, Н. Ф. Оценка стоимости предприятия (бизнеса) : учебник для бакалавров / Н. Ф. Чеботарев. — 4-е изд., стер. — Москва : Издательско-торговая корпорация «Дашков и К°», 2020. - 252 с. - ISBN 978-5-394-03460-2. - Текст : электронный. - URL: <https://znanium.com/catalog/product/1091810> (дата обращения: 20.05.2021). – Режим доступа: по подписке.

7.2 Дополнительная литература:

1. Левчаев, П. А. Финансы корпораций и оценка стоимости: Учебное пособие / Левчаев П.А. - Москва : НИЦ ИНФРА-М, 2016. - 175 с. (Высшее образование: Бакалавриат) ISBN 978-5-16-011612-9. - Текст : электронный. - URL: <https://znanium.com/catalog/product/537530> (дата обращения: 20.05.2021). – Режим доступа: по подписке.

2. Ивашковская, И. В. Моделирование стоимости компании. Стратегическая ответственность совета директоров: Монография / Ивашковская И.В. - Москва :НИЦ ИНФРА-М, 2016. - 432 с. (Научная мысль) ISBN 978-5-16-004090-5. - Текст : электронный. - URL: <https://znanium.com/catalog/product/549076> (дата обращения: 20.05.2021). – Режим доступа: по подписке.

3. Плотников, А. Н. Оценка приносящей доход недвижимости / Плотников А.Н. - Москва :НИЦ ИНФРА-М, 2016. - 80 с. ISBN 978-5-16-105471-0 (online). - Текст : электронный. - URL: <https://znanium.com/catalog/product/754386> (дата обращения: 20.05.2021). – Режим доступа: по подписке.

4. Человеческий капитал организации в разрезе стоимости бизнеса : монография / О.Ю. Ворожбит, Т.Е. Даниловских, И.А. Кузьмичева, А.А. Уксуменко. — Москва : РИОР : ИНФРА-М, 2020. — (Научная мысль). — 149 с. — DOI: <https://doi.org/10.12737/1714-2>. - ISBN 978-5-369-01714-2. - Текст : электронный. - URL: <https://znanium.com/catalog/product/1014745> (дата обращения: 20.05.2021). – Режим доступа: по подписке.

7.3 Интернет-ресурсы:

1. Электронный ресурс <http://www.aup.ru/>
2. Электронные ресурсы «Консультант +», «Гарант».
3. Электронный ресурс <http://www.zhuk.net/journal/> Журнал Управление компанией (ЖУК)
4. Электронный ресурс <http://www.ivg.news.ru/> Инвестиции в России
5. Всероссийский экономический журнал// www.econom.nsc.ru/econ/
6. Макроэкономическая статистика России (на сайте Экономической экспертной группы Министерства финансов РФ)// www.eeg.ru

7.4 Современные профессиональные базы данных и информационные справочные системы:

Справочная правовая система КонсультантПлюс <http://www.consultant.ru/>

Межвузовская электронная библиотека (МЭБ) <https://icdlib.nspu.ru/>

Национальная электронная библиотека <https://rusneb.ru/>

8. Перечень информационных технологий, используемых при осуществлении образовательного процесса по дисциплине (модулю), включая перечень программного обеспечения и информационных справочных систем (при необходимости)

В ходе изучения дисциплины не предусматривается использование специальных программных продуктов, однако, необходим выход в интернет, доступ в информационно-образовательную среду ТюмГУ, изданиям электронной библиотечной системы и электронным образовательным ресурсам, а также программа для просмотра презентаций.

Лицензионное ПО, в том числе отечественного производства:

платформа для электронного обучения Microsoft Teams.

Свободно распространяемые ПО, в том числе отечественного производства:

Adobe Reader;

7-Zip

9. Технические средства и материально-техническое обеспечение дисциплины (модуля)

Для изучения дисциплины необходимо мультимедийное оборудование. Аудитория должна быть оснащена персональным компьютером с выходом в интернет, проектором, экраном. Мультимедийное оборудование необходимо для всех лекционных учебных встреч, а также некоторых семинаров, где происходит защита докладов или проектов (см. выше).

МИНИСТЕРСТВО НАУКИ И ВЫСШЕГО ОБРАЗОВАНИЯ
РОССИЙСКОЙ ФЕДЕРАЦИИ
Федеральное государственное автономное образовательное учреждение
высшего образования
«ТЮМЕНСКИЙ ГОСУДАРСТВЕННЫЙ УНИВЕРСИТЕТ»

УТВЕРЖДАЮ

Заместитель директора по
учебно-методической работе
Финансово-экономического
института

 О.А.Кузьменко
23.06.2021

УПРАВЛЕНИЕ БИЗНЕС-ПРОЦЕССАМИ

Рабочая программа дисциплины
для обучающихся по направлению подготовки 38.03.02 Менеджмент
Направленность (профиль): Общий и функциональный менеджмент
формы обучения очная, очно-заочная

Красовская Н.В. Управление бизнес-процессами. Рабочая программа дисциплины для обучающихся по направлению подготовки 38.03.02 Менеджмент, направленность (профиль): Общий и функциональный менеджмент, формы обучения очная, очно-заочная. Тюмень, 2021.

Рабочая программа дисциплины опубликована на сайте ТюмГУ: Управление бизнес-процессами [электронный ресурс]/ Режим доступа: <http://www.utmn.ru/sveden/education/#>.

1. Пояснительная записка

Дисциплина «Управление бизнес-процессами» относится к дисциплинам по выбору части формируемой участниками образовательных отношений и является логическим продолжением дисциплины «Общий менеджмент и деловые навыки менеджера».

С момента зарождения организации в ней начинают протекать определенные процессы, направленные на предоставление клиентам товаров/услуг. И чем крупнее компания, тем сложнее, а иногда и запутаннее становятся ее бизнес-процессы. В большинстве случаев происходящие процессы не оптимальны, что приводит к неэффективной трате ресурсов, которые всегда ограничены.

Благодаря внедрению процессного подхода, результаты деятельности компании становятся более стабильными и предсказуемыми. Компания становится более гибкой и лучше защищена от кризисных явлений. Клиент получает более качественный товар/услугу.

В большинстве случаев, при внедрении процессно-ориентированного подхода, можно говорить как о существенном сокращении операционных расходов, так и об увеличении производительности труда. Достаточно часто достигается и то, и другое. Повышаются не только индивидуальные показатели работы, но что более важно, работа коллектива становится целенаправленной.

Цель дисциплины «Управление бизнес-процессами» - изучение, систематизация и закрепление студентами основ теории и практики управления бизнес-процессами в организациях (предприятиях, фирмах и др.) в современных условиях хозяйствования.

Задачи курса:

1. Сформировать современное управленческое мышление по вопросам управления бизнес-процессами.
2. Развить и закрепить навыки разработки и регламентации бизнес-процессов в практике управления современной организацией.

1.1. Место дисциплины (модуля) в структуре образовательной программы

Данная дисциплина входит в блок Б1 Дисциплины (модули). Базовая часть. Для освоения данной дисциплины необходимы знания и умения, приобретенные обучающимися в результате освоения следующей, предшествующей данной, дисциплины «Общий менеджмент и деловые навыки менеджера».

Дисциплина «Управление бизнес-процессами» способствует написанию выпускной квалификационной работы.

1.2. Компетенции обучающегося, формируемые в результате освоения данной дисциплины (модуля)

Код и наименование компетенции	Код и наименование части компетенции ¹	Планируемые результаты обучения: (знаниевые/функциональные)
ОПК-2 «способность осуществлять сбор, обработку и анализ данных, необходимых для решения поставленных управленческих задач, с использованием современного инструментария и интеллектуальных информационно-		Знает организационный инструментарий процессного управления. Знает систему документооборота по проекту. Знает обзор программных продуктов, поддерживающих эффективное управление бизнес-процессами в организации. Умеет использовать количественные

¹ Заполняется при необходимости

аналитических систем»		<p>и качественные методы для управления бизнес- процессами. Знает организационный инструментарий процессного управления. Знает основные процессы и подсистемы проектного управления. Знает систему документооборота по проекту.</p> <p>Знает основы системы бизнес-процессов организации, методы и способы разработки, внедрения и оценки процессного управления в организации.</p> <p>Знает опыт реализации механизмов процессного управления в мировой практике.</p> <p>Знает особенности становления теории и практики процессного управления в России.</p> <p>Знает способы внедрения и оценки процессного управления в организации.</p> <p>Знает обзор программных продуктов, поддерживающих эффективное управление бизнес-процессами в организации.</p> <p>Умеет использовать количественные и качественные методы для управления бизнес- процессами.</p> <p>Умеет реализовать полученные знания как при управлении организациями различных форм собственности, размеров и масштабов бизнеса, так и для оказания консультационных услуг.</p> <p>Знает систему документооборота по проекту.</p> <p>Умеет использовать количественные и качественные методы для управления бизнес- процессами.</p>
-----------------------	--	--

2. Структура и объем дисциплины

Таблица 1

Структура и объем дисциплины для обучающихся по очной форме обучения

Вид учебной работы	Всего часов (академические часы)	Часов в семестре (академические часы)
		5 семестр
Общий объем зач. ед. час.	4 144	4 144
Из них:		
Часы контактной работы (всего):	52	52
Лекции	16	16
Практические занятия	34	34
Лабораторные/практические занятия по подгруппам	0	0
Консультации и иная контактная работа	2	2
Часы внеаудиторной работы, включая самостоятельную работу обучающегося	92	92
Вид промежуточной аттестации (зачет, диф.зачет, экзамен)	экзамен	экзамен

Таблица 2

Структура и объем дисциплины для обучающихся по очно-заочной форме обучения

Вид учебной работы		Всего часов	Часов в семестре
			6
Общая трудоемкость	зач. ед.	4	4
	час	144	144
Из них:			
Часы контактной работы (всего):		18	18
Лекции		6	6
Практические занятия		10	10
Лабораторные / практические занятия по подгруппам		0	0
Консультации и иная контактная работа		2	2
Часы внеаудиторной работы, включая самостоятельную работу обучающегося		126	126
Вид промежуточной аттестации (зачет, диф. зачет, экзамен)		Экзамен	Экзамен

3. Система оценивания

3.1. Для текущего контроля применяется 5-балльная система оценивания. Баллы проставляются за посещение практических занятий и активную работу на них, а также за выполненные письменные и контрольные работы по каждой теме дисциплины. Итоговая оценка рассчитывается как среднее арифметическое с округлением в большую сторону. Результаты текущего контроля учитываются при промежуточной аттестации. Студенты имеют возможность получить оценки «удовлетворительно», «хорошо» и «отлично» автоматически за экзамен. Те из них, которые желают повысить итоговую оценку, сдают

экзамен в форме устного ответа на вопросы по дисциплине. Экзамен проводится по билетам, в каждом из которых два теоретических вопроса.

4. Содержание дисциплины

4.1. Тематический план дисциплины

Таблица 3

Тематический план дисциплины для обучающихся по очной форме обучения

№ п/п	Наименование тем и/или разделов	Объем дисциплины (модуля), час.				
		Всего	Виды аудиторной работы (академические часы)			Консультации и иная контактная работа
			Лекции	Практические занятия	Лабораторные /практические занятия по подгруппам	
1	2	3	4	5	6	7
1.	Введение в дисциплину: термины и определения. Особенности процессного управления в организации	14	2	2	0	0
2.	Особенности процессного управления в организации	14	2	4	0	0
3.	Сегментирование деятельности организации на систему процессов	14	2	2	0	0
4.	Виды бизнес-процессов организации	14	2	4	0	0
5.	Внедрение системы управления бизнес-процессами	14	2	2	0	0
6.	Моделирование бизнес-процессов	16	2	6	0	0
7.	Формирование процессно-ориентированной организации	14	2	2	0	0
8.	Непрерывный менеджмент процессов	14	0	2	0	0
9.	Оценка бизнес-процессов	14	0	6	0	0
10.	Автоматизация управления бизнес-процессами	14	2	4	0	0
11.	Экзамен	2	0	0	0	2
	Итого (часов)	144	16	34	0	2

Таблица 4

Тематический план дисциплины для обучающихся по очно-заочной форме обучения

№ п/ п	Наименование тем и/или разделов	Объем дисциплины (модуля), час.				
		Всего	Виды аудиторной работы (академические часы)			Консультации и иная контактная работа
			Лекции	Практические занятия	Лабораторные /практические занятия по подгруппам	
1	2	3	4	5	6	7
1.	Введение в дисциплину: термины и определения. Особенности процессного управления в организации	14	2	2	0	0
2.	Особенности процессного управления в организации	14	2	0	0	0
3.	Сегментирование деятельности организации на систему процессов	14	0	0	0	0
4.	Виды бизнес-процессов организации	14	2	0	0	0
5.	Внедрение системы управления бизнес-процессами	14	0	0	0	0
6.	Моделирование бизнес-процессов	16	0	2	0	0
7.	Формирование процессно-ориентированной организации	14	0	2	0	0
8.	Непрерывный менеджмент процессов	14	0	2	0	0
9.	Оценка бизнес-процессов	14	0	2	0	0
10.	Автоматизация управления бизнес-процессами	14	0	0	0	0
11.	Экзамен	2	0	0	0	2
	Итого (часов)	144	6	10	0	2

4.2. Содержание дисциплины (модуля) по темам

Тема 1. «Введение в дисциплину: термины и определения. Особенности процессного управления в организации».

От функционального подхода к процессному: сущность процесса. Основные термины и определения: процесс, владелец процесса, вход, выход, ресурс бизнес-процесса, сквозной (межфункциональный) бизнес-процесс, сеть процессов.

Тема 2. «Особенности процессного управления в организации».

Декомпозиция процессов Процессная и функциональная системы управления. процессного подхода. Процессный подход на российских предприятиях. Особенности выделения процессов в организации.

Тема 3. «Сегментирование деятельности организации на систему процессов».

Функции системы управления процессами. Распределение функций между процессами. Требования стандартов МС ИСО 9001:2000 к управлению процессами. Проблемы выделения сквозных процессов Применение правил выделения процессов. Барьер. Пересечение полномочий. Техника пошагового выделения процессов.

Тема 4. «Виды бизнес-процессов организации».

Классификация процессов: основные процессы, вспомогательные процессы и др. виды, процесс управления организацией. Составляющие бизнес-процесса: владелец бизнес-процесса, технология бизнес-процесса, система показателей бизнес-процесса, управление бизнес-процессом, ресурсы бизнес-процесса.

Специфика вспомогательных процессов. Размер и число процессов. Правила выделения процессов. Техника пошагового выделения процессов.

Тема 5. «Внедрение системы управления бизнес-процессами».

Стратегии внедрения бизнес-процессов: пилотное внедрение, стратегия «шаг за шагом», стратегия «большого взрыва». Этапы разработки системы процессного управления. Этапы внедрения процессного управления в организации. Преодоление сопротивления персонала внедрению процессного управления: проблемы реализации изменений в организации, методы преодоления сопротивления изменениям.

Тема 6. «Моделирование бизнес-процессов».

Необходимость моделирования бизнес-процессов. Способы описания и моделирования БП. Горизонтальное и вертикальное описание БП. Технология описания и моделирования БП предприятия. Методы сбора информации при моделировании БП. Правила и рекомендации по описанию БП. Основные подходы к моделированию БП.

Тема 7. «Формирование процессно- ориентированной организации».

Алгоритм построения системы процессного управления в организации. Организация процессов и организационная структура. Сравнение организационных форм. Порядок формирования процессно- ориентированной организации. Регламентирование бизнес-процессов: положение о подразделении, должностная инструкция, линейная карта распределения ответственности, регламент бизнес-процесса.

Тема 8. «Непрерывный менеджмент процессов».

Управление производительностью процессов. Процедура непрерывного менеджмента процессов. Определение ответственности за процессы

Тема 9. «Оценка бизнес-процессов»

Система показателей эффективности бизнес-процессов организации. Оценка бизнес-процессов: бенчмаркинг, реинжиниринг бизнес-процессов, цепочка формирования ценностей.

Тема 10. «Автоматизация управления бизнес-процессами»

Автоматизация управления бизнес-процессами: программные продукты управления бизнес-процессами организации и их функциональные возможности. Комплексная регламентация бизнес-процессов организации. Система документации процесса. Методики моделирования бизнес-процессов (ARIS eEPC; IDEF0, IDEF3; ARIS и BPWin). Описание нотаций ARIS eEPC. Описание нотаций IDEF0, IDEF3. Функциональные возможности программных продуктов ARIS и BPWin. Карты процессов и их создание.

Планы практических занятий

Тема 1. «Введение в дисциплину: термины и определения. Особенности процессного управления в организации».

1. Сущность и преимущества процессного подхода.
2. Основные термины и определения дисциплины.
3. Проблемы выделения сквозных бизнес-процессов.
4. Процессный подход на российских предприятиях.

Тема 2. «Особенности процессного управления в организации».

1. Декомпозиция процессов.
2. Процессная и функциональная системы управления процессного подхода.
3. Процессный подход на российских предприятиях.
4. Особенности выделения процессов в организации.

Тема 3. «Сегментирование деятельности организации на систему процессов».

1. Функции системы управления процессами.
2. Распределение функции между процессами.
3. Требования стандартов МС ИСО 9001:2000 к управлению процессами.
4. Проблемы выделения сквозных процессов
5. Применение правил выделения процессов.
6. Барьер. Пересечение полномочий.
7. Техника пошагового выделения процессов.

Тема 4. «Виды бизнес-процессов организации».

1. Технология, система показателей, ресурсы и управление бизнес-процессом.
2. Классификация процессов.
3. Составляющие бизнес-процесса: владелец бизнес-процесса, технология бизнес-процесса, система показателей бизнес-процесса, управление бизнес-процессом, ресурсы бизнес-процесса.
4. Правила выделения процессов.
5. Техника пошагового выделения процессов.
6. Специфика вспомогательных процессов.
7. Размер и число процессов.
8. Правила выделения процессов. Техника пошагового выделения вспомогательных процессов.

Тема 5. «Внедрение системы управления бизнес-процессами».

1. Этапы внедрения процессного управления в организации.
2. Преодоление сопротивления персонала внедрению процессного управления: проблемы реализации изменений в организации, методы преодоления сопротивления изменениям.

Тема 6. «Моделирование бизнес-процессов».

1. Необходимость моделирования бизнес-процессов.
2. Способы описания и моделирования БП.
3. Горизонтальное и вертикальное описание БП.
4. Технология описания и моделирования БП предприятия.
5. Методы сбора информации при моделировании БП.
6. Правила и рекомендации по описанию БП.
7. Основные подходы к моделированию БП.

Тема 7. «Формирование процессно-ориентированной организации».

1. Алгоритм построения системы процессного управления в организации. Организация процессов и организационная структура.
2. Сравнение организационных форм.
3. Порядок формирования процессно-ориентированной организации.

4. Положение о подразделении, должностная инструкция, линейная карта распределения ответственности, регламент бизнес-процесса.

Тема 8. «Непрерывный менеджмент процессов».

1. Управление производительностью процессов.
2. Процедура непрерывного менеджмента процессов.
3. Определение ответственности за процессы.

Тема 9. «Оценка бизнес-процессов»

1. Оценка бизнес-процессов: бенчмаркинг, реинжиниринг бизнес-процессов, цепочка формирования ценностей.

2. Система показателей эффективности бизнес-процессов организации.

Тема 10. «Автоматизация управления бизнес-процессами»

1. Комплексная регламентация бизнес-процессов организации.
2. Система документации процесса.
3. Методики моделирования бизнес-процессов (ARIS eEPC; IDEF0, IDEF3; ARIS и BPWin). Описание нотаций ARIS eEPC.
4. Описание нотаций IDEF0, IDEF3.
5. Функциональные возможности программных продуктов ARIS и BPWin.
6. Карты процессов и их создание.

Итоговое занятие по курсу.

До учебной встречи студенты делятся на группы по 2-3 человека и готовят доклады с презентациями на примерах конкретных предприятий по теме: «Опыт компаний, прошедших реинжиниринг бизнес-процессов».

Образцы средств для проведения текущего контроля

Типовые тестовые задания.

1.Подход управления, в рамках которого потребителем является следующий процесс в цепи:

- 1) функциональный
- 2) процессный
- 3) системный
- 4) ситуационный

2.Подход управления, для которого характерно отсутствие горизонтальных связей между работниками организации:

- 1) функциональный
- 2) процессный
- 3) системный
- 4) ситуационный

3.Элемент бизнес-процесса, к которому относится электроэнергия для склада готовой продукции:

- 1) вход
- 2) ресурс
- 3) выход
- 4) владелец

4.Элемент бизнес-процесса, к которому относится какао-масло для производства шоколада:

- 1) вход
- 2) ресурс
- 3) выход
- 4) владелец

5.Элемент бизнес-процесса, к которому относятся колбасные изделия:

- 1) вход

- 2) ресурс
- 3) выход
- 4) владелец

6. Причина снижения популярности функционально-ориентированного подхода к управлению организациями в конце XX века:

- 1) отсутствие заинтересованности у работников в достижении общей цели
- 2) возможность профессионального роста
- 3) специализация выполняемой работы
- 4) безопасность труда

7. Требование обязательной регламентации бизнес-процессов-это _____ процессного подхода:

- 1) метод
- 2) принцип
- 3) объект управления
- 4) субъект управления

8. Элемент бизнес-процесса, к которому относится сотрудник организации, отвечающий за его результаты:

- 1) внутренний клиент
- 2) внешний клиент
- 3) владелец процесса
- 4) поставщик

9. Объект управления в функционально-ориентированной организации:

- 1) функция
- 2) персонал
- 3) процесс
- 4) производственная деятельность

10. Поставщик в организации, использующей процессный подход к управлению:

- 1) сотрудник отдела, предоставляющего ресурсы
- 2) руководитель отдела, предоставляющего ресурсы
- 3) предыдущий процесс в цепочке
- 4) руководитель организации

Типовое задание для расчетно-графической работы.

Предприятия при производстве товаров и услуг выполняют три основные функции: маркетинг, производство и операция, финансы и учет.

В таблице дан пример реализации этих функций на предприятии по производству автомобилей. Охарактеризуйте выполнение этих функций для других организаций.

Таблица

Характеристика функций

Организация	Маркетинг	Производство и операции	Финансы и учет
1. Предприятие по производству автомобилей	Объявление на ТВ, в газетах и т.д.	Проектирование автомобилей, производство компонент, сборка автомобилей, развитие сети поставок	Плата поставщикам, заработная плата, затраты на производство, банковские платежи и др.
2. Университет			
3. Ресторан			
4. Книжное издательство			
5. Аптека			

Типовое задание для решения кейс-задачи.

ЭВОЛЮЦИЯ ОРГАНИЗАЦИОННОЙ СТРУКТУРЫ КОМПАНИИ «OTICON»

Краткая информация о компании «Oticon» - датская компания, расположенная в Копенгагене и специализирующаяся на производстве и продаже слуховых аппаратов. Основана в 1904 г.; по форме собственности - частная. В ее состав входят 14 дочерних компаний по всему миру с общим числом служащих более 1100 чел. В 1960-70х гг. это был мировой лидер производства слуховых аппаратов, чья доля на общемировом рынке составляла 15%. По размерам, качеству продукции, дистрибьюторской сети и репутации компания была одной из первых в отрасли.

Предыстория В конце 1970-х гг. это был бесспорный лидер, и никакой потребности в изменениях не ощущалось. Скорее наоборот: любые радикальные идеи и предложения сотрудников изменить спешно подавлялись. Однако уже в 1980-х гг. на рынке начинало ощущаться влияние новых технологий и прежде всего внутриушных слуховых аппаратов. Oticon выпускал только аппараты заушного типа, и все они были стандартными, в то время как новая продукция создавалась по принципу «массового производства на заказ», т.е. электронная начинка оставалась одной и той же, а корпус аппарата, вставляющийся в ухо, производился по индивидуальному заказу. Поскольку рынок слуховых аппаратов в эти годы продолжал активно расти, доходы компании не пострадали, однако доля рынка сократилась с 15 до 7%. В 1980-90х гг. затраты компании неуклонно росли, а уровень рентабельности уменьшался. Ситуация еще больше осложнилась, когда курс датской кроны по отношению к американскому доллару пошел вверх, а собственный капитал компании на балансе за 1987 г. уменьшился на 30%.

Первые шаги: новое руководство.

На выручку компании Совет ее директоров призвал Ларса Колинда. До этого назначения Ларс Колинд руководил семейным бизнесом - компанией Radiometerc и накопил богатый опыт в управлении изменениями. Он также занимал высокий пост в Государственном национальном исследовательском центре Дании и несколько лет преподавал теорию планирования в Копенгагенском университете. В Oticon Ларс Колинд пришел в 1988 г. Первые два года все силы были брошены на сокращение расходов. Следует отметить, что расходы компании были снижены на 20%, а компания снова вышла на свой обычный уровень рентабельности.

Формирование и распространение нового видения.

К концу 1989 г. появились первые плоды двухлетних трудов по сокращению затрат. Однако новый исполнительный директор Ларс Колинд понимал, что стабильных конкурентных преимуществ у компании нет и что в условиях интенсивно растущей конкуренции компанию ожидает банкротство. Многие гиганты рынка электроники (такие как Philips, Siemens, Sony и пр.) уже имели собственные подразделения по производству слуховых аппаратов, и их новые разработки все усложнялись и совершенствовались. Для того чтобы эффективно конкурировать с ними, Oticon должен был стать максимально восприимчивой, творческой, новаторской, оперативной и гибкой компанией. При этом система сбыта и производство сохраняло конкурентоспособный уровень. Базовая стратегия (продукт, цена, место и продвижение) была досконально проработана на ближайшие два года. Сотрудники компании обладали высоким уровнем компетентности. Проблему представлял главный офис организации. Хотя на долю 150 сотрудников главного офиса приходилось только 30% накладных расходов компании, их повседневные решения и действия превращались в существенные расходы для всей организации. Кроме того, именно главный офис определял культуру, образ мысли и поведение организации. А

культура была консервативной, инертной и невосприимчивой. Офис насчитывал большое число разных отделов и размещался в двух отдельных зданиях, расположенных в нескольких милях друг от друга. Было очевидно, что радикальные изменения в первую очередь должны произойти в главном офисе. Таким образом, реинжиниринг бизнес-процессов главного офиса стал для исполнительного директора приоритетной задачей. В конце 1989 г. Ларс Колинд провел ряд неформальных встреч, после которых он принял окончательное решение о необходимости перемен. С рождественских каникул он вернулся с четырехстраничным документом, озаглавленным Think the Unthinkable («Осмыслите немыслимое»). Сам документ больше известен под своим вторым, «народным», названием «Тысяча берез». В своем видении директор представлял новый офис без внутренних границ, стен и перегородок. В новом офисе не было титулов, рангов или отделов, не было должностных инструкций и прочих атрибутов, предписываемых традиционными управленческими подходами для обеспечения контроля и эффективности. Описывая, каким представляется ему будущий офис, директор сравнивал его с огромной комнатой, в которой стоит 1000 берез в кадках на роликах: когда возникает необходимость, они перемещаются и образуют группы, чтобы через некоторое время, когда обстоятельства изменятся, разъехаться и вновь перегруппироваться. В начале 1990 г. исполнительный директор предложил документ к рассмотрению команде высшего руководства. В нее входило пять старших менеджеров, проработавших в компании в течение длительного периода, новое видение было встречено ими с большой долей скептицизма. Команда всеми силами отстаивала свои подразделения, ранги и кабинеты. В течение следующих нескольких месяцев с помощью ряда встреч и терпеливых разъяснений исполнительному директору удалось пошатнуть недоверие одного-двух руководителей: они признали, что его видение в своей принципиальной части осуществимо. 18 апреля 1990 г. исполнительный директор собрал всех сотрудников главного офиса и представил им свое видение организации бизнес-процессов в главном офисе. Он добавил, что вполне поймет тех, кто не захочет в этом участвовать, и пообещал всем, кто предпочтет уйти, всяческую поддержку и содействие. Аудитория отреагировала в соответствии с классической схемой реакций на изменение: шок, недоверие и гнев. К концу своего выступления исполнительный директор понял, что 95% сотрудников главного офиса настроены против его идеи.

Детальное планирование действий.

В течение следующих нескольких месяцев исполнительный директор методично готовил главный офис к предстоящим действиям, заряжая людей силой и энергией. Он посвящал этому до 30% своего времени. Ларс Колинд без всяких формальностей подходил к людям и предлагал им проработать план по тому или иному вопросу, а в дальнейшем и по реализации видения в целом. В результате такого маневра постепенно сложилось несколько неофициальных групп, занимавшихся различными аспектами видения, в том числе информационными системами, выбором нового помещения, его дизайном и подбором мебели, переездом туда, разработкой обучающих программ и т.д. Для обеспечения координации и последовательности работ он пригласил одного из своих бывших студентов, Стэна Дэвидсона, который стал менеджером всего проекта. Уже спустя три месяца около 50 человек (30% персонала главного офиса) занимались проектированием и планированием изменений. В основном это были ведущие сотрудники. Центральная координационная команда, например, состояла из шести человек: в ней под общим руководством нового менеджера проекта работали секретарь, инженер по разработке новых продуктов и ассистенты по персоналу, маркетингу и экспорту. С этой командой, которая координировала деятельность специальных групп, много времени проводил и исполнительный директор. Единственным человеком, занятым только на программе реинжиниринга, был менеджер проекта. Исполнительный директор с самого начала дал понять, что программа предполагает исключительно частичную

занятость и не освобождает участвующих в ней сотрудников от их повседневных ролей и обязанностей.

Управление динамикой изменения: основные методы.

Помимо самостоятельно сформировавшихся специальных междисциплинарных команд, которые работали над проектом и планированием, исполнительный директор использовал и другие методы для реализации нового видения. В их число вошли: - ежемесячные семинары; - «диалоговая мастерская»; - участие в компании на правах акционеров; - «компьютерное Рождество»; - консультирование сопротивляющихся; - всеобщая конференция, посвященная ценностям; - «сожжение мостов» и «формирование посольств»; - новая атмосфера; - Аукцион «Прощание с прошлым».

Ежемесячные семинары.

Семинары вели исполнительный директор и менеджер проекта, и проходили они ежемесячно начиная с середины 1990 г. и вплоть до переезда в новое помещение в августе 1991 г. Также приглашались профессора и сторонние консультанты, знакомившие людей с принципами организации, основанной на знании. На каждом семинаре присутствовало по 50-70 человек и к началу реализации программы каждый сотрудник прошел через несколько семинаров. Это помогло психологически подготовить людей.

«Диалоговая мастерская».

Из опыта армейской службы Ларс Колинд позаимствовал одну из тактик, с помощью которой можно эффективно наращивать приверженность сотрудников к новым идеям. Он организовал проведение двухдневной «мастерской» вне офиса, на которой менеджеры, собранные в полном составе (чуть больше 30 человек), должны были детально проработать будущий проект организации нового офиса. Первый день работы был посвящен так называемой «диалоговой мастерской». Это мероприятие начиналось с общего заседания, на котором команда высшего административного звена выступала с краткой презентацией перед всеми участниками, после чего те разбивались на пять небольших групп. Каждой группе была предоставлена возможность подробно расспросить одного из пяти старших менеджеров. После первых 45 минут вопросов и ответов был устроен 15-минутный перерыв, за время которого старшие менеджеры сравнили свои наблюдения, а затем менялись группами и продолжили отвечать на вопросы. Так повторялось 5 раз, пока каждая группа не пообщалась со всеми менеджерами. Задача групп состояла в том, чтобы выявить более или менее существенные несоответствия в ответах старших менеджеров и обсудить их на общем заседании. Второй день был отдан обсуждению затруднений и опасений, связанных с внедрением видения.

Участие в компании на правах акционеров.

В октябре 1990 г. Ларс Колинд приобрел у частного фонда, являющегося единоличным держателем капитала компании, 17% ее акций. Возможность купить акции была предложена и всем сотрудникам. Выкуп происходил поэтапно в течение трех лет, и всего за это время в руки сотрудников перешло 8% акции. Все акции были именными.

Компьютерное Рождество.

В новой организации бизнес-процессов главного офиса немаловажная роль отводилась наличию у сотрудников опыта работы на компьютере. Для решения этой задачи накануне Рождества 1990 г. Oticon закупил 130 компьютеров новейшей на то время модели IBM 386 с полным пакетом программного обеспечения для офиса. В комплекте с каждым компьютером шел принтер. Исполнительный директор объявил, что каждый сотрудник может за символическую арендную плату (15 долл. США в месяц) получить компьютер и принтер в личное пользование и установить их у себя дома. Единственным условием было обязательство овладеть компьютером на уровне профессионального пользователя. Более 90% компьютеров тут же было разобрано. К моменту переезда главного офиса в новое помещение все владели компьютером вполне профессионально (после обучения работе со специальными приложениями новых информационных систем

уровень мастерства стал еще выше). Такой подход имел и еще одно совершенно незапланированное достоинство: многие стали брать работу домой.

Консультирование сопротивляющихся.

Одним из самых больших источников сопротивления изменению стал управляющий персонал среднего звена. Это было вполне объяснимо: в новой организации бизнес-процессов главного офиса не было места средним менеджерам: только небольшая управленческая команда и 150 штатных сотрудников. Всех беспокоил один вопрос: "Чем буду заниматься Я?" Исполнительный директор провел множество индивидуальных консультаций и при этом неизменно задавал один и тот же встречный вопрос: "А чем вы хотите заниматься?", подталкивая менеджеров к анализу собственных способностей и их оптимального применения в новой организации. Одни заняли свои должности благодаря прекрасным техническим знаниям в узких областях и могли внести значительный вклад в дальнейшую работу компании как технические специалисты. Другие оказались в числе средних менеджеров за счет умения работать с людьми и представляли ценность как потенциальные менеджеры проектов. Исполнительный директор был готов к тому, что отсеив составит никак не меньше 15%, но благодаря умелому управлению процессом изменения за все время перехода к новому состоянию ни один человек не ушел и не был уволен.

Всеобщая конференция, посвященная ценностям.

В начале 1991 г. состоялась двухдневная конференция для всего персонала главного офиса. Новый проект организации и план его внедрения были почти готовы, и собравшимся были представлены их предварительные варианты. Центральной темой обсуждения стали ценности будущей организации. В ходе конференции было подготовлено заявление о ценностях, в основу которого легла философия, гласящая, что в будущем ко всем сотрудникам будут относиться как ко взрослым сознательным людям. Новые ценности вращались вокруг взаимоотношений сотрудников: доверие и уверенность в их способности принимать взвешенные решения, отмена официальных рабочих часов, оценка сотрудников их же коллегами по результатам проектов. Одним из главных пунктов была структура будущей организации, центральным элементом которой становились команды. При этом предполагалось, что при необходимости сотрудники будут работать в нескольких командах одновременно, занимаясь целым рядом проектов.

«Сожжение мостов» и «формирование посольств».

Весной 1991 г. информация о новой организации просочилась в прессу. В первой статье подробно освещался и подход в целом, и образ нового состояния компании. Это произвело настоящую сенсацию, и вскоре во многих газетах проекту стали посвящать целые полосы (в 1992 г. появилось свыше 100 статей). После столь открытого заявления о намерениях у Oticon не осталось путей к отступлению. Изменения в компании вызвали живейший интерес в обществе, и очень скоро сотрудников начали осаждать разнообразные союзы и профессиональные ассоциации, в которых они когда-либо состояли, их бывшие школы и вообще все, с кем они были так или иначе связаны: все желали узнать мельчайшие подробности о проекте необычного главного офиса - без стен, отделов, должностных инструкций.

Новая атмосфера.

В новом офисе не было персональных рабочих столов – просто рабочие места, каждое из которых оборудовано компьютером и телефоном. Нет и ящиков в столах, а все сотрудники, в том числе и исполнительный директор, держат бумаги и палки в небольших настольных контейнерах, тем более что бумаг не так много: вся почта с помощью сканера вводится в информационные системы, а оригинал сразу уничтожается. Благодаря такому принципу объем бумажной рутины заметно сократился. Единственными отгороженными помещениями остались «комнаты для диалогов». В каждой из них стоит диван в форме окружности и небольшой кофейный столик, причем размеры столика специально подобраны так, чтобы за ним нельзя было сидеть или держать на нем бумаги, - таким

образом, компания стремится стимулировать открытые дискуссии. В комнатах также установлены белые доски, с которыми сотрудники работают в ходе переговоров, планирования, дискуссий. Информационные системы работают на базе клиент-серверных систем. На сегодняшний день в них в общей сложности вложено порядка 6 млн. долл. США. Большая часть программного обеспечения - это адаптированные версии стандартных продуктов. Вся факсимильная связь идет через компьютер. Кроме конфиденциальных папок с данными по персоналу, вся информация открыта для всеобщего доступа.

Аукцион «Прощание с прошлым».

После переезда в новое помещение вся мебель из старых офисов была распродана с аукциона сотрудникам. В прошлом Oticon был компанией более чем процветающей, и мебель в полной мере отражала роскошь, в которой она когда-то жила. Чем выше было положение, занимаемое сотрудником в компании, тем лучше была у него в кабинете обстановка; теперь это стало предметом всеобщих шуток, а сама мебель была выставлена на аукцион и раскуплена сотрудниками для дома. 8 августа 1991 г. в 08.00, когда все подготовительные мероприятия, о которых рассказано выше, были завершены, главный офис переехал в новое здание.

Мониторинг и достигнутые результаты.

О том, как проводился контроль, уже упоминалось: это была интенсивное неформальное общение, которое изредка дополнялось большими собраниями. Первые результаты были не удовлетворительными. Главный офис превратился в полный хаос. К этому добавились низкие финансовые результаты за 1991 и начало 1992 гг., в результате чего штат главного офиса пришлось сократить со 150 до 112 человек. Всем сокращенным было оказано всяческое содействие в поиске новой работы. Организации понадобилось несколько месяцев, чтобы привыкнуть к новым порядкам. Бывшие менеджеры стали специалистами или менеджерами проектов (в зависимости от того, в какой области они работают). Администраторы более активно занимаются основной деятельностью компании, поскольку объем непосредственно административной работы сократился. Люди самостоятельно выявляют и обсуждают возможности и объединяются в команды, которые затем получают ресурсы для реализации своих проектов. Получив финансирование, команда организует для своего проекта специальный курс обучения, чтобы получить необходимые навыки и умения. В программу обучения также входят методы управления проектами и межличностного общения. В целях дальнейшего развития сотрудников всячески поощряют к участию в проектах за рамками их традиционных специализаций. Каждый одновременно работает в нескольких проектах и одновременно выполняет задания из разных традиционных функциональных областей. Планы всех текущих проектов хранятся в информационных системах, и каждый может заглянуть в тот или иной проект и узнать, что сейчас там происходит. Оценивают сотрудников их же коллеги, и такие оценки лежат в основе всей системы оплаты: по ним определяется, какое кому и за что полагается вознаграждение. Единственное, что осталось от иерархической структуры, это команда высшего руководства, которая решает, какие проекты поддержать. В настоящее время в этой команде десять человек (их число непостоянно, так как в команду входят и сотрудники, привлеченные в нее временно в целях личного развития). Oticon полностью отказался от общепринятого подхода к маркетингу слуховых аппаратов как чего-то не привлекательного, как протез руки или ноги. В то время на рынке наблюдалась устойчивая тенденция к внутриушным слуховым аппаратам, а заушные аппараты все как один были телесного цвета. Вопреки всем маркетинговым исследованиям Oticon выпустил на рынок серебристо-серый аппарат, представляя его как современнейшее устройство, облегчающее общение. Новый продукт имел ошеломляющий успех. Также был разработан «мультифокусный» слуховой аппарат с автоматической регулировкой громкости первый среди аппаратов такого рода, и это ознаменовало зарождение новой мультифокусной технологии. Для удовлетворения

предпочтений некоторых из своих покупателей компания производит и скрытые слуховые аппараты. Результаты, достигнутые за это время, следующие (все данные приведены за период с 1990 по 1993 гг.): - доходы увеличились на 45%: с 455,9 млн. датских крон; - операционная прибыль увеличилась на более чем 400%: с 16,9 млн. датских крон; - чистая прибыль увеличилась на 500%: с 10,4 млн. датских крон; - годовые темпы роста доходов выросли с 1,4% до 22,7%; - рентабельность собственного капитала выросла с 6,7% до 36,9%; - расходы на научно-исследовательские работы и разработку продуктов в процентном отношении к обороту увеличились с 3,5% до 6,7%. В 1993 г. Oticon стал единственной европейской компанией, выдвинутой на американскую премию Computerworld Smithsonian Award. В конце 1993 г, уже в Дании, компания была удостоена награды за информационные технологии.

Вопросы.

1. С какими проблемами столкнулась компания Oticon в 1980-90х гг.?
2. Почему было принято решение об изменении бизнес-процессов в главном офисе?
3. Охарактеризуйте преимущества и недостатки организационной структуры, выбранной компанией Oticon для ее главного офиса.
4. Какие, на ваш взгляд, основные факторы способствовали успеху изменению организационной структуры главного офиса компании Oticon?

5. Учебно-методическое обеспечение и планирование самостоятельной работы обучающихся

Таблица 3

№ темы	Темы	Формы СРС, включая требования к подготовке к занятиям
1.	Введение в дисциплину: термины и определения. Особенности процессного управления в организации	Чтение обязательной и дополнительной литературы
2.	Особенности процессного управления в организации	Чтение обязательной и дополнительной литературы
3.	Сегментирование деятельности организации на систему процессов	Чтение обязательной и дополнительной литературы
4.	Виды бизнес-процессов организации	Чтение обязательной и дополнительной литературы
5.	Внедрение системы управления бизнес-процессами	Чтение обязательной и дополнительной литературы
6.	Моделирование бизнес-процессов	Чтение обязательной и дополнительной литературы
7.	Формирование процессно-ориентированной организации	Чтение обязательной и дополнительной литературы
8.	Непрерывный менеджмент процессов	Чтение обязательной и дополнительной литературы
9.	Оценка бизнес-процессов	Чтение обязательной и дополнительной литературы
10.	Автоматизация управления бизнес-процессами	Чтение обязательной и дополнительной литературы

Порядок выполнения каждого вида самостоятельной работы:

1. Изучение лекционного материала по теме
2. Изучение рекомендованной основной и дополнительной литературы
3. Ответы на пункты плана для практических занятий

Контроль за самостоятельной работой осуществляется при работе на практических занятиях, при выполнении обучающимися теста.

6. Промежуточная аттестация по дисциплине (модулю)

6.1. Оценочные материалы для проведения промежуточной аттестации по дисциплине (модулю)

Форма проведения экзамена – устный опрос.

Примерный перечень вопросов для экзамена:

1. Особенности современного управления организацией.
2. Функциональная система управления: преимущества и недостатки.
3. Преимущества процессного подхода.
4. Ограничения использования процессного управления.
5. Процессная и функциональная система управления, возможности совмещение.
6. Бизнес-процессы: термины и определения (процессное управление; процесс; владлец процесса; выход (продукт); вход бизнес-процесса; ресурс бизнес-процесса).
7. Процессный подход на Российских предприятиях.
8. Программные продукты управления предприятием.
9. Основные группы процессов организации (сквозные процессы; процессы подразделений; операции (функции)).
10. Правила выделения процессов в организации.
11. Классификация процессов организации по характеру деятельности и создаваемому продукту (основные процессы; вспомогательные процессы; процесс управления организацией).
12. Техника пошагового выделения процессов (выделение; регламентация; оптимизация).
13. Сегментирование деятельности организации на систему процессов.
14. Функции системы менеджмента процесса (замкнутый цикл управления Деминга P-D-C-A) .
15. Основные процессы.
16. Вспомогательные процессы.
17. Процесс управления организацией.
18. Принципы построения системы процессного управления организации.
19. Алгоритм построения системы процессного управления в организации.
20. Технология анализа бизнес-процессов (метод Д. Харрингтона).
21. Процедура проведения анализа Парето.
22. Процедура построения диаграмма причин и результатов К. Исикавы.
23. Процедура построения графиков и диаграмм.
24. Процедура построения контрольных карт Шухарта
25. Методы Тагучи (Taguchi) и метод «6 сигм».
26. Система показателей эффективности бизнес-процессов в организации (показатели процесса, продукта и удовлетворенности клиента).
27. Методы управления бизнес-процессами (реинжиниринг бизнес-процессов; оптимизация бизнес-процессов).
28. Сущность метода реинжиниринга бизнес-процессов.
29. Сущность метода оптимизации бизнес-процессов.

30. Сравнение реинжиниринга бизнес-процессов (BPR) и управления бизнес-процессами организации (BPM).
31. Этапы внедрения процессного управления в организации.
32. Анализ фактической ситуации и определение критериев для оценки моделей.
33. Порядок моделирования «как должно быть».
34. Анализ моделей «как должно быть».
35. Использование бенчмаркинга при анализе моделей.
36. Процедура непрерывного менеджмента процессов.
37. Распределение ответственности за процессы.
38. Преодоление сопротивления персонала внедрению процессного управления.
39. Система показателей для управления процессами. Ресурсы процесса.
40. Комплексная регламентация бизнес-процессов организации.
41. Система документации процесса.
42. Методики моделирования бизнес-процессов (ARIS eEPC; IDEF0, IDEF3; ARIS и BPWin).
43. Описание нотаций ARIS eEPC.
44. Описание нотаций IDEF0, IDEF3.
45. Функциональные возможности программных продуктов ARIS и BPWin.
46. Карты процессов и их создание.
47. Внедрение процессно-ориентированной системы планирования ресурсов.
48. Стратегия внедрения процессного управления.
49. Управление производительностью процессов.
50. Бенчмаркинг в процессном управлении: сущность, основные этапы.

6.2. Критерии оценивания компетенций:

Таблица 7

Карта критериев оценивания компетенций

№ п/п	Код и наименование компетенции	Индикаторы достижения компетенций, соотнесенные с планируемыми результатами обучения	Оценочные материалы	Критерии оценивания
1.	ОПК-2 «способность осуществлять сбор, обработку и анализ данных, необходимых для решения поставленных управленческих задач, с использованием современного инструментария и интеллектуальных информационно-аналитических систем»	Знает организационный инструментарий процессного управления. Знает основные процессы и подсистемы проектного управления. Знает систему документооб	Вопросы к экзамену 1-50	Компетенция сформирована: при правильности и полноте ответов на теоретические вопросы, при глубине понимая вопроса и правильности выполнения предложенных заданий. Шкала критериев согласно требованиям п.4.29

		<p>орота по проекту. Знает основы системы бизнес-процессов организации, методы и способы разработки, внедрения и оценки процессного управления в организации. Знает опыт реализации механизмов процессного управления в мировой практике. Знает особенности становления теории и практики процессного управления в России. Знает способы внедрения и оценки процессного управления в организации. Знает обзор программных продуктов, поддерживающих эффективное управление бизнес-процессами в организации.</p>	<p>"Положения о текущем контроле успеваемости и промежуточной аттестации обучающихся ФГАОУ ВО "ТюмГУ".</p>
--	--	---	--

		<p>Умеет использовать количественные и качественные методы для управления бизнес-процессами. Умеет реализовать полученные знания как при управлении организациям и различных форм собственности, размеров и масштабов бизнеса, так и для оказания консультационных услуг. Знает организационный инструментарий процессного управления. Знает систему документооборота по проекту. Знает обзор программных продуктов, поддерживающих эффективное управление бизнес-процессами в организации. Умеет использовать</p>		
--	--	--	--	--

		<p>количественные и качественные методы для управления бизнес-процессами. Знает систему документооборота по проекту. Умеет использовать количественные и качественные методы для управления бизнес-процессами.</p>		
--	--	--	--	--

7. Учебно-методическое и информационное обеспечение дисциплины (модуля)

7.1. Основная литература:

1. Варзунов А.В. Анализ и управление бизнес-процессами [Электронный ресурс]: учебное пособие/ Варзунов А.В., Торосян Е.К., Сажнева Л.П.— Электрон. текстовые данные.- СПб.:Университет ИТМО, 2016. 114 с. Режим доступа: <http://www.iprbookshop.ru/65772.html> (дата обращения: 26.05.2021)

2. Елиферов В. Г. Бизнес-процессы: регламентация и управление [Электронный ресурс]: учебник / В.Г. Елиферов, В.В. Репин. — Москва: ИНФРА-М, 2020. 319 с. Режим доступа: <https://znanium.com/catalog/product/1057215> (дата обращения: 26.05.2021)

7.2. Дополнительная литература:

1. Реинжиниринг бизнес-процессов [Электронный ресурс]: учебное пособие для студентов вузов, обучающихся по специальностям экономики и управления/ А.О. Блинов [и др.]- Электрон. текстовые данные.— М.: ЮНИТИ-ДАНА, 2017. 343 с. Режим доступа: <http://www.iprbookshop.ru/81841.html> (дата обращения: 26.05.2021)

2. Силич В.А. Моделирование и анализ бизнес-процессов [Электронный ресурс]: учебное пособие/ Силич В.А., Силич М.П.- Электрон. текстовые данные.- Томск: Томский государственный университет систем управления и радиоэлектроники, 2011. 212 с. Режим доступа: <http://www.iprbookshop.ru/13890.html> (дата обращения: 26.05.2021)

7.3. Интернет-ресурсы

1. <https://www.coursera.org/learn/systems-engineering-4> (курс «Бизнес-процессы, организационное проектирование, механизмы и системы управления» МФТИ).
2. <https://mikhailov.biz/> (консалт-бюро Михаила Михайлова).
3. <http://potapenko.ru/> (сайт Дмитрия Потапенко).

8. Перечень информационных технологий, используемых при осуществлении образовательного процесса по дисциплине (модулю)

Интернет, доступ в информационно-образовательную среду ТюмГУ, включающую в себя доступ к учебным планам и рабочим программам дисциплин, к изданиям электронной библиотечной системы и электронным образовательным ресурсам.

Лицензионное ПО, в том числе отечественного производства:

платформа для электронного обучения Microsoft Teams.

Свободно распространяемые ПО, в том числе отечественного производства:

Adobe Reader;

7-Zip

9. Технические средства и материально-техническое обеспечение дисциплины (модуля)

Учебные аудитории для проведения занятий лекционного и семинарского типа, консультаций, текущего контроля и промежуточной аттестации, а также помещения для самостоятельной работы. Для проведения занятий лекционного типа необходимо демонстрационное оборудование. Помещения для самостоятельной работы обучающихся должны быть оснащены компьютерной техникой с возможностью подключения к сети «Интернет» и обеспечением доступа в электронную информационно-образовательную среду.

МИНИСТЕРСТВО НАУКИ И ВЫСШЕГО ОБРАЗОВАНИЯ
РОССИЙСКОЙ ФЕДЕРАЦИИ
Федеральное государственное автономное образовательное учреждение
высшего образования
«ТЮМЕНСКИЙ ГОСУДАРСТВЕННЫЙ УНИВЕРСИТЕТ»

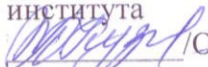
УТВЕРЖДАЮ
Заместитель директора по
учебно-методической работе
Финансово-экономического
института
 О.А.Кузьменко/
23.06.2021 г.

УПРАВЛЕНИЕ ОПЕРАЦИЯМИ
Рабочая программа дисциплины
для обучающихся по направлению 38.03.02 Менеджмент
Направленность (профиль): Общий и функциональный менеджмент
Форма обучения очная, очно-заочная

Седелникова Е.Б. Управление операциями. Рабочая программа дисциплины для обучающихся по направлению подготовки 38.03.02«Менеджмент» Направленность (профиль): Общий и функциональный менеджмент, формы обучения очная, очно-заочная. Тюмень, 2021.

Рабочая программа дисциплины опубликована на сайте ТюмГУ:
<http://www.utmn.ru/sveden/education/#>.

© Тюменский государственный университет, 2021.

© Седелникова Е.Б., 2021.

1. Пояснительная записка

Цель дисциплины «Управление операциями» - приобретение студентами базовых знаний в области принятия решений по управлению операциями и их документальному сопровождению в организациях.

Задачи дисциплины:

- овладеть категориальным аппаратом в области операционного менеджмента;
- изучить методы управления производственными операциями;
- дать целостное представление о процессах и явлениях, происходящих в операционных системах;
- развить способности решения нестандартных задач по управлению производственным процессом;
- научить документально сопровождать решений в управлении операционной деятельностью.

1.1. Место дисциплины (модуля) в структуре образовательной программы

Данная дисциплина входит в блок базовую часть, формируемой участниками образовательных отношений. Для освоения данной дисциплины необходимы знания и умения, приобретенные обучающимися в результате освоения следующих, предшествующих данной, дисциплин: «Экономическая теория», «Общий менеджмент и деловые качества менеджера».

Дисциплина «Управление операциями» способствует освоению следующих дисциплин: «Основы логистики», «Методы разработки и принятия управленческих решений», «Менеджмент качества», «Логистика производства», «Управление бизнес-процессами».

1.2. Компетенции обучающегося, формируемые в результате освоения данной дисциплины (модуля)

Код и наименование компетенции	Код и наименование части компетенции	Планируемые результаты обучения: (знаниевые/функциональные)
ОПК-1: Способность решать профессиональные задачи на основе знаний (на промежуточном уровне) экономической, организационной и управленческой теории	Паспорт компетенций отсутствует	Знает содержание процессов операционной деятельности; знает принципы организации операционной деятельности; знает современные концепции построения эффективных операционных (производственных) систем; умеет применять модели управления запасами и методы определения потребности организации в материальных ресурсах.
ПК-1: Способность осуществлять стратегический анализ, участвовать в разработке и реализации корпоративных, конкурентных и функциональных стратегий.		знает основные методы и инструменты управления операционной деятельностью организации; умеет планировать операционную деятельность организации; умеет документально описывать бизнес-процесс; умеет собирать информацию и

Код и наименование компетенции	Код и наименование части компетенции	Планируемые результаты обучения: (знаниевые/функциональные)
		оценивать показатели ключевых операций организации.

2. Структура и объем дисциплины

Таблица 1.1

Структура и объем дисциплины для обучающихся по очной форме обучения

Вид учебной работы	Всего часов (академические часы)	Часов в семестре (академические часы)
		3 семестр
Общий объем зач. ед. час.	4	4
	144	144
Из них:		
Часы контактной работы (всего):	64	64
Лекции	30	30
Практические занятия	34	34
Лабораторные/практические занятия по подгруппам	0	0
Консультации и иная контактная работа	2	2
Часы внеаудиторной работы, включая самостоятельную работу обучающегося	80	80
Вид промежуточной аттестации (зачет, диф.зачет, экзамен)	экзамен	экзамен

Таблица 1.2

Структура и объем дисциплины для обучающихся по очно-заочной форме обучения

Вид учебной работы	Всего часов (академические часы)	Часов в семестре (академические часы)
		4 семестр
Общий объем зач. ед. час.	4	4
	144	144
Из них:		
Часы контактной работы (всего):	16	16
Лекции	8	8
Практические занятия	8	8
Лабораторные/практические занятия по подгруппам	0	0
Консультации и иная контактная работа	2	2
Часы внеаудиторной работы, включая самостоятельную работу обучающегося	128	128
Вид промежуточной аттестации (зачет, диф.зачет, экзамен)	экзамен	экзамен

3. Система оценивания

3.1. Для текущего контроля применяется 100-балльная система оценивания. Баллы проставляются за активную работу на практических занятиях. Результаты текущего контроля учитываются при промежуточной аттестации. Перевод баллов в оценки осуществляется по следующей шкале: от 91 до 100 баллов – «отлично»; от 76 до 90 баллов – «хорошо»; от 61 до 75 баллов – «удовлетворительно». Обучающиеся, не набравшие достаточного количества баллов для оценки, сдают экзамен в период экзаменационной сессии. Форма проведения экзамена – письменный ответ на билет, в котором два вопроса и задача. Продолжительность выполнения задания - астрономический час.

4. Содержание дисциплины

4.1. Тематический план дисциплины

Таблица 4.1

Тематический план дисциплины для обучающихся по очной форме обучения

№ п/п	Наименование тем и/или разделов	Объем дисциплины (модуля), час.				
		Всего	Виды аудиторной работы (академические часы)			Консультации и иная контактная работа
			Лекции	Практические занятия	Лабораторные /практические занятия по подгруппам	
1	2	3	4	5	6	7
1.	Операционный менеджмент и операционная функция	14	2	2	0	0
2.	Операционная стратегия компании	18	4	4	0	0
3.	Проектирование операций	18	4	4	0	0
4.	Прогнозирование и планирование	20	4	6	0	0
5.	Описание процесса	18	4	4	0	0
6.	Управление процессами в операционном менеджменте	18	4	4	0	0
7.	Принципы совершенствования процессов и операций	18	4	4	0	0
8.	Логистический подход к управлению процессами	20	4	6	0	0
	Экзамен	2				2
	Итого (часов)	144	30	34	0	2

Таблица 4.2

Тематический план дисциплины для обучающихся по очно-заочной форме обучения

№ п/п	Наименование тем и/или разделов	Объем дисциплины (модуля), час.				
		Всего	Виды аудиторной работы (академические часы)			Консультации и иная контактная работа
			Лекции	Практические занятия	Лабораторные /практические занятия по подгруппам	

1	2	3	4	5	6	7
1.	Операционный менеджмент и операционная функция	18	1	1	0	0
2.	Операционная стратегия компании	18	1	1	0	0
3.	Проектирование операций	18	1	1	0	0
4.	Прогнозирование и планирование	18	1	1	0	0
5.	Управление процессами в операционном менеджменте	18	1	1	0	0
6.	Описание процесса	18	1	1	0	0
7.	Принципы совершенствования процессов и операций	18	1	1	0	0
8.	Логистический подход к управлению процессами	18	1	1	0	0
	Экзамен	2				2
	Итого (часов)	144	8	8	0	2

4.2. Содержание дисциплины (модуля) по темам

Тема 1. Операционный менеджмент и операционная функция

Сущность и содержание операционного менеджмента. Цели и задачи операционного менеджмента. Место операционного менеджмента в организационной структуре предприятия. Современная концепция операционного менеджмента.

Операционная система: понятие, состав и содержание операционной системы, классификации. Понятие операции.

Тема 2. Операционная стратегия компании

Сущность и модели операционной стратегии, её актуальность. Факторы, влияющие на выбор операционной стратегии. Временной аспект при выборе стратегии. Этапы разработки и направления операционной стратегии. Измерения при формировании стратегии. Операционные приоритеты.

Типы операционных стратегий. Согласование операционной и рыночной стратегий.

Тема 3. Проектирование операций

Проектирование товара. Особенности разработки услуги. Характеристики услуги.

Проектирование процесса. Производственные показатели. Производственные нормы. Типы процессов: проект, индивидуальное, мелкосерийное и серийное производство. Схема процесса. Типы: схема стройки, схема завода, схема конвейера, групповая (ячеистая) схема.

Тема 4. Прогнозирование и планирование

Прогнозирование: сущность, цель, методы. Планирование: основная задача, условия, этапы.

Документирование плана процесса. Методика разработки производственного плана. Посторонние графиков работ. Методы календарного планирования.

Оперативное планирование производством. Методы сетевого планирования и управления.

Стратегическое планирование производственных мощностей. Концепции планирования мощностей. Составление плана размещения оборудования.

Планирование загрузки мощностей. Количественный и качественный критерии размещения мощностей. Планирование материального обеспечения. Диспетчирование производства.

Тема 5. Описание процесса

Методы и стандарты моделирования. Корпоративные стандарты моделирования. Принципы моделирования и использования модели. Порядок построения модели. Оформление документа модели. Создание карты процесса. Метод «структурного анализа процессов». Схема внешней среды процесса.

Тема 6. Управление процессами в операционном менеджменте

Сущность управления процессами. Основные и вспомогательные процессы. Особенности процессного управления. Преимущества управления процессами. Методика оценки процессов.

Управление закупками. Управление цепью поставок. Закупки "точно в срок". Потоки электронной информации в снабжении. Управление запасами материалов.

Тема 7. Принципы совершенствования процессов и операций

Инжиниринг, реинжиниринг и непрерывное улучшение процессов. Принципы улучшения процессов. Методы улучшения процессов. Анализ методом пяти вопросов. Анализ длительности циклов. Мониторинг операций.

Совершенствование операций. Обеспечение эффективности и результативности производства. Информационное обеспечение системы управления производством. Контроль и анализ хода производства.

Тема 8. Логистический подход к управлению процессами

Задачи и функции логистики. Логическая системы и виды логистики. Логистика производственных процессов.

Планы практических занятий

Тема 1. Операционный менеджмент и операционная функция

Вопросы для обсуждения:

1. Охарактеризуйте производство как объект управления.
2. Каковы цели и задачи процесса управления производством.
3. Функции управления производством.
4. Принципы организации производственного процесса.
5. Приведите примеры операционных систем.
6. Разработка продукта и выбор процесса производства.
7. Проектирование услуг и выбор процесса обслуживания.
8. Приведите примеры преобразования ресурсов.
9. Раскройте сущность понятия «граница операционной системы организации»
10. Что представляет внешнее окружение операционной системы организации?
11. Какова степень влияния дальнего и ближнего внешнего окружения?

Тема 2. Операционная стратегия

Вопросы для обсуждения

1. Что такое операционная стратегия?
2. Каковы основные задачи операционной стратегии? Каковы основные направления операционной стратегии?
3. Чем операционная стратегия отличается от корпоративной стратегии?
4. Что такое аутсорсинг?
5. В чем отличие операционной стратегии производственных компаний от операционной стратегии сервисной компании
6. Стратегии планирования операций.

Практическое задание: Кейс «Производство офисной мебели» (SWOT- анализ компании; характеристика рыночных факторов, влияющих на операционную стратегию; концепция формирования конкурентного преимущества компании)

Тема 3. Проектирование операций

Вопросы для обсуждения:

1. Операции как деятельность организации и как функция.

2. Обоснуйте место операционного менеджера в управлении производством. Какие цели ставятся руководством организации перед операционными менеджерами?

3. Распределение власти, влияния и полномочий менеджера при проектировании операций.

4. Влияние ролевого поведения и стиля лидерства менеджера на построение операционного процесса, эффективность и результативность деятельности подразделения организации.

Тема 4. Прогнозирование и планирование

Вопросы для обсуждения

1. Есть ли необходимость в прогнозировании деятельности компании?
2. Какие основные направления требуют разработки прогнозов?
3. Какая точность прогнозов должна быть в организации?
4. Какова цель системы планирования в компании?
5. Дайте краткую характеристику корпоративного плана.
6. Как планируются производственные мощности?

Тема 5. Описание процесса

Вопросы для обсуждения

1. Для чего необходимо описание бизнес-процессов, что это дает?
2. Что такое справочник процесса?
3. Как используются референтные модели?

Практическое задание: разработать проект положения о корпоративной модели деятельности компании.

Тема 6. Управление процессами в операционном менеджменте

Вопросы для обсуждения

1. Проблемы оценки уровня зрелости процессов компании.
2. Что из себя представляет 5-ступенчатая модель построения организации?
3. Какие процессы являются основными в компании и почему?
4. С каких процессов начинается работа по улучшению процессов?
5. Что такое ключевые факторы успеха, можете ли вы назвать КФУ компании?

Практическое задание: составьте список ключевых бизнес-процессов конкретной организации.

Тема 7. Принципы совершенствования процессов и операций

Вопросы для обсуждения

1. Прокомментируйте каждый из принципов совершенствования процессов и операций применительно к вашей организации.

2. Попробуйте выступить в качестве оппонента приведенным принципам (какие негативные последствия может вызвать их использование).

3. Что необходимо сделать, чтобы устранить указанные возможные негативные последствия?

Практическое задание: постановка процессной системы управления блока производства типового НПЗ нефтяной компании.

Тема 8. Логистический подход к управлению процессами

1. Информационная логистика.
2. Механизмы закупочной логистики.
3. Логистика производственных процессов.
4. Организация материальных потоков на предприятии.
5. Логистика распределения и сбыта.
6. Логистика запасов.
7. Транспортная логистика.
8. Логистика сервисного обслуживания.

Образцы средств для проведения текущего контроля

Тема 2. Операционная стратегия

Кейс «Производство офисной мебели» (SWOT- анализ компании; характеристика рыночных факторов, влияющих на операционную стратегию; концепция формирования конкурентного преимущества компании.)

Тема 3. Проектирование операций

Практическое задание: проектирование услуги с определением ключевых

Тема 4. Прогнозирование и планирование

Задача. Определить годовой объем выпускаемой продукции в натуральном и стоимостном выражении для потока, занимающегося пошивом мужских брюк, если в потоке занято 32 человека, работа осуществляется в 2 смены. Трудоемкость брюк -1,2 часа. В году 250 рабочих дней. Коэффициент выполнения норм выработки - 1,03. Себестоимость брюк - 450 руб., рентабельность продукции - 25 %.

Тема 5. Описание процесса

Практическое задание: разработать карта процесса с определением содержания всех его элементов (вход, выход, информация, ресурсы, содержание процесса и пр.)

Тема 8. Логистический подход к управлению процессами

Кейс. Фирма «Минификс» является производителем и наладчиком компьютерных локальных систем в Москве и Московской области. Служба логистики компании состоит из транспортного отдела и отдела доставки продукции. Служащие отдела отвечают за ведение переговоров с клиентами, получение и учет заказов, подготовку отгрузочной и технической документации. «Минификс» осуществляет продажу непосредственно потребителям, нуждающимся в установке локальных компьютерных сетей. В основном это отделения банков и страховых компаний. Головная контора фирмы «Минификс» находится в Москве, на юго-востоке столицы. При доставке компьютеров клиентам компания пользуется услугами нескольких компаний-перевозчиков. При этом 50 % отгрузок осуществляется мелкими партиями. С большинством автоперевозчиков у компании «Минификс» нет договоров, а автотранспорт подается под погрузку по разовой заявке. Доставка продукции потребителям не налажена. Велико время от подачи заявки до получения продукции, особенно в случае мелких отправок. Перевозочные средства бывают не подготовлены к перевозке чувствительного оборудования. Плохо поставлена коммуникационная связь. Заявки на автотранспорт, посылаемые компанией «Минификс», часто теряются из-за того, что слишком много разных лиц в разных транспортных компаниях участвует в их учете и распределении. Иногда продукция фирмы возвращается, но при этом процедура оформления возврата к неудовлетворению клиентов очень сложна. Транспортировка возврата часто задерживается. «Минификс» связывается с диспетчерской автофирмы, а та назначает время, когда автотранспорт придет за возвращенным оборудованием. Часто назначается время, крайне неудобное для клиента. Приходится ждать несколько дней, а иногда и недели, когда грузовик автомобильной фирмы придет за возвращаемой продукцией. В конечном счете, страдает компания «Минификс», которая постоянно получает жалобы клиентов.

Что надо предпринять, чтобы наладить операции по логистике в компании «Минификс»?

5. Учебно-методическое обеспечение и планирование самостоятельной работы обучающихся

Таблица 5

№ темы	Темы	Формы СРС, включая требования к подготовке к занятиям
1.	Операционный менеджмент и операционная функция	Изучение материалов лекции по теме, чтение обязательной литературы, подготовка к контрольной работе по вопросам темы
2.	Операционная стратегия	Подготовка к практическим занятиям: чтение

	компания	дополнительной литературы, подготовка к докладу
3.	Проектирование операций	Изучение материалов лекции по теме, подготовка к практическим занятиям – изучение выбранной сферы деятельности по интернет-источникам
4.	Прогнозирование и планирование	Изучение дополнительной литературы по методам прогнозирования, подготовка к контрольной работе
5.	Описание процесса	Изучение материалов лекции по теме, подготовка к практическим занятиям – изучение выбранной сферы деятельности по интернет-источникам, поиск и изучение программ и методов моделирования процессов
6.	Управление процессами в операционном менеджменте	Изучение материалов лекции по теме, чтение обязательной литературы, подготовка к контрольной работе по вопросам темы
7.	Принципы совершенствования процессов и операций	Изучение материалов лекции по теме, чтение обязательной литературы, подготовка к контрольной работе по вопросам темы
8.	Логистический подход к управлению процессами	Изучение дополнительной литературы и подготовка презентации по выбранной теме по видам логистики. Подготовка к решению задач.

Порядок выполнения каждого вида самостоятельной работы:

1. Изучение лекционного материала по теме
2. Изучение рекомендованной основной и дополнительной литературы
3. Поиск ответов на вопросы для обсуждения по теме.
4. Подготовка докладов и презентаций
5. Изучение интернет-источников для подготовки к проектной работе в группах

Контроль за самостоятельной работой осуществляется при выполнении обучающимся контрольных работ, защиты проектов и решении задач.

6. Промежуточная аттестация по дисциплине (модулю)

6.1. Оценочные материалы для проведения промежуточной аттестации по дисциплине (модулю)

Форма проведения экзамена – письменный ответ на экзаменационный билет.

Примерный перечень вопросов к экзамену

1. Операционный менеджмент: сущность, содержание, цели и основные задачи. Операции как виды деятельности
2. Состав и содержание операционной системы, их классификации
3. Операционная стратегия. Взаимосвязь операционной стратегии и трансформации компании
4. Операционная стратегия: понятие, типы операционных приоритетов и их значение
5. Характеристика принципов организации производства продукции
6. Новый товар: понятие и виды
7. Процесс проектирования продукта.
8. Услуга: понятие, классификация и отличительные особенности
9. Проектирование услуг, выбор процесса обслуживания и оформление карты бизнес-процессов.

10. Производственный процесс: понятие и содержание
11. Производственная программа: основные разделы и исходные данные для её разработки.
12. Производственной мощности: понятие, виды, расчет фонда времени
13. Расчет производственной мощности (ПМ) цеха (участка), оснащенного однотипным оборудованием, при аппаратном производстве и по пропускной способности производственных площадей.
14. Прогнозирование: сущность, цель. Количественные и качественные методы прогнозирования.
15. Планирование: основная задача, условия. Основные преимущества и недостатки метода планирования.
16. Плановые документы компании.
17. Стратегическое планирование производственных мощностей.
18. Особенности процессного управления
19. Методика оценки процессов
20. Описание и управление процессами. Документальное оформление.
21. Реинжиниринг бизнес-процессов.
22. Основные принципы совершенствования процессов и операций
23. Этапы материального обеспечения предприятия-производителя
24. Методы определения потребности в материальных ресурсах
25. Методы и ситуации закупок
26. Расчет рейтинга поставщика
27. Определение оптимального размера заказа партии товара
28. Управление запасами: понятие, классификация запасов
29. Модели управления запасами
30. Управление складскими операциями: понятие и классификация складов
31. Управление складскими операциями: понятие и виды операций
32. Расчет общей площади склада
33. Этапы формирования сбытовой политики
34. Канал распределения: функции, виды, уровни и требования
35. Транспортная логистика
36. Логистика сервисного обслуживания
37. Логистика производственных процессов

6.2. Критерии оценивания компетенций:

Таблица 6

№ п/п	Код и наименование компетенции	Индикаторы достижения компетенций, соотнесенные с планируемыми результатами обучения	Оценочные материалы	Критерии оценивания
1	ОПК-1: Способность решать профессиональные задачи на основе знаний (на промежуточном уровне) экономической, организационной и	Знает содержание процессов операционной деятельности; знает принципы организации операционной деятельности; знает современные концепции построения эффективных	Вопросы к экзамену с 1 по 37	Компетенция сформирована: при правильности и полноте ответов на теоретические вопросы, при глубине понимания вопроса

	управленческой теории	операционных (производственных) систем; умеет применять модели управления запасами и методы определения потребности организации в материальных ресурсах.		и правильности выполнения предложенных заданий. Шкала критериев согласно требованиям п.4.29 "Положения о текущем контроле успеваемости и промежуточной аттестации обучающихся ФГАОУ ВО "ТюмГУ".
2	ПК-1: Способность осуществлять стратегический анализ, участвовать в разработке и реализации корпоративных, конкурентных и функциональных стратегий.	знает основные методы и инструменты управления операционной деятельностью организации; умеет планировать операционную деятельность организации; бизнес-процесс; умеет собирать информацию и оценивать показатели ключевых операций организации.	Вопросы к экзамену 9,11,12,13,16,20	

7. Учебно-методическое и информационное обеспечение дисциплины (модуля)

7.1. Основная литература:

1. Стерлигова А.Н. Операционный (производственный) менеджмент : Учебное пособие. Москва : ООО "Научно-издательский центр ИНФРА-М", 2020. 187 с.
<http://znanium.com/go.php?id=1078151> (дата обращения: 10.06.2021).

7.2. Дополнительная литература:

1. Поздняков, В. Я. Производственный менеджмент : учебник / под ред. В. Я. Позднякова, В. М. Прудникова. — 2-е изд., перераб. и доп. — Москва : ИНФРА-М, 2019. 412 с.
<https://znanium.com/catalog/product/1010108> (дата обращения: 10.06.2021)

2. Бухалков, М. И. Производственный менеджмент: организация производства : учебник / М. И. Бухалков. — 2-е изд. — Москва : ИНФРА-М, 2020. 395 с.
<https://znanium.com/catalog/product/1072248> (дата обращения: 10.06.2021)

7.3. Интернет-ресурсы

1. www.ibn.ru
2. www.arh.ru
3. www.aecon.narod.ru
4. www.libertarium.ru
5. www.infobus.ru

7.4 Современные профессиональные базы данных и информационные справочные системы:

Справочная правовая система КонсультантПлюс <http://www.consultant.ru/>
Межвузовская электронная библиотека (МЭБ) <https://icdlib.nspu.ru/>
Национальная электронная библиотека <https://rusneb.ru/>

8. Перечень информационных технологий, используемых при осуществлении образовательного процесса по дисциплине (модулю)

Интернет, доступ в информационно-образовательную среду ТюмГУ, включающую в себя доступ к учебным планам и рабочим программам дисциплин, к изданиям электронной библиотечной системы и электронным образовательным ресурсам.

Лицензионное ПО, в том числе отечественного производства:

платформа для электронного обучения Microsoft Teams.

Свободно распространяемые ПО, в том числе отечественного производства:

Adobe Reader; 7-Zip

9. Технические средства и материально-техническое обеспечение дисциплины (модуля)

Учебные аудитории для проведения занятий лекционного и семинарского типа, консультаций, текущего контроля и промежуточной аттестации, а также помещения для самостоятельной работы. Для проведения занятий лекционного типа необходимо демонстрационное оборудование. Помещения для самостоятельной работы обучающихся должны быть оснащены компьютерной техникой с возможностью подключения к сети "Интернет" и обеспечением доступа в электронную информационно-образовательную среду.

МИНИСТЕРСТВО НАУКИ И ВЫСШЕГО ОБРАЗОВАНИЯ
РОССИЙСКОЙ ФЕДЕРАЦИИ
Федеральное государственное автономное образовательное учреждение
высшего образования
«ТЮМЕНСКИЙ ГОСУДАРСТВЕННЫЙ УНИВЕРСИТЕТ»

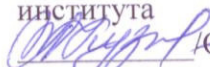
УТВЕРЖДАЮ
Заместитель директора по
учебно-методической работе
Финансово-экономического
института
 Ю.А.Кузьменко/
23.06.2021

УПРАВЛЕНИЕ ЧЕЛОВЕЧЕСКИМИ РЕСУРСАМИ
Рабочая программа дисциплины
для обучающихся по направлению 38.03.02 Менеджмент
Направленность (профиль): Общий и функциональный менеджмент
формы обучения очная, очно-заочная

Ужахова Л. М. Управление человеческими ресурсами. Рабочая программа дисциплины для обучающихся по направлению подготовки 38.03.02 Менеджмент, направленность (профиль): Общий и функциональный менеджмент, формы обучения очная, очно-заочная. Тюмень, 2021.

Рабочая программа дисциплины опубликована на сайте ТюмГУ:
<http://www.utmn.ru/sveden/education/#>.

1. Пояснительная записка

Дисциплина «Управление человеческими ресурсами» относится к дисциплинам обязательной части и является логическим продолжением дисциплин «Общий менеджмент и деловые навыки менеджера», «Теория организации и организационное поведение».

Профессиональные функции бакалавра связаны с вопросами планирования и управления человеческими ресурсами, с учетом тенденций развития внешней среды и состояния функциональных подсистем внутренней среды организации, формированием кадровой политики и стратегии организации.

Целью освоения дисциплины является формирование у обучающихся системы знаний и аналитических умений по основным направлениям и формам работы с человеческими ресурсами современной организации.

В процессе изучения дисциплины основными задачами является изучение современных теоретических и практических подходов к управлению человеческими ресурсами организаций, позволяющей овладеть навыками по эффективному использованию личностных и профессиональных ресурсов сотрудников и решению проблем, связанных с разработкой стратегии управления человеческими ресурсами в рамках общей стратегии организации, планированием потребностей в персонале, подбором, адаптацией и профессиональным развитием работников, регулированием их численности и занятости, а также аудит управления человеческими ресурсами.

1.1 Место дисциплины (модуля) в структуре образовательной программы

Данная дисциплина входит в блок дисциплин обязательной части. Теоретической и методологической основой являются такие дисциплины как «Общий менеджмент и деловые навыки менеджера», «Теория организации и организационное поведение», «Россия и мир». Рассматривается как база для лучшего освоения дисциплин «Теория организации и организационное поведение», «Информационный менеджмент», «Методы разработки и принятия управленческих решений», «Стратегический менеджмент», «Управление человеческими ресурсами», «Управление операциями», «Финансовый менеджмент», «Стратегический менеджмент», «Антикризисное управление», а также обучает использованию соответствующего инструментария для успешного прохождения практики по получению первичных профессиональных умений и навыков, преддипломной практики и написания выпускной квалификационной работы.

1.2. Компетенции обучающегося, формируемые в результате освоения данной дисциплины (модуля)

Код и наименование компетенции	Код и наименование части компетенции (при наличии паспорта компетенций)	Планируемые результаты обучения: (знаниевые/функциональные)
ОПК-1: способен решать профессиональные задачи на основе знаний (на промежуточном уровне) экономической, организационной и управленческой теории	Паспорт компетенций отсутствует	Знает основные концепции и бизнес-процессы управления человеческими ресурсами, позволяющие успешно решать профессиональные задачи Умеет применять знания концепций и бизнес-процессов управления человеческими ресурсами при решении профессиональных задач

ОПК-3: способен разрабатывать обоснованные организационно-управленческие решения с учетом их социальной значимости, содействовать их реализации в условиях сложной и динамичной среды и оценивать их последствия	Паспорт компетенций отсутствует	Знает основные подходы, принципы, этапы, факторы, методы стратегического планирования человеческих ресурсов, разработки и реализации стратегии и кадровой политики Умеет систематизировать и уместно применять подходы, принципы и методы стратегического планирования человеческих ресурсов, разработки и реализации стратегии и кадровой политики
ПК-4: способен использовать методы, инструменты и технологии управления человеческими ресурсами при решении профессиональных задач	Паспорт компетенций отсутствует	Знает методы, инструменты и технологии управления человеческими ресурсами, позволяющие успешно решать профессиональные задачи Умеет систематизировать и использовать полученные знания методов, инструментов и технологий управления человеческими ресурсами для успешного решения профессиональных задач

2. Структура и трудоемкость дисциплины

Таблица 1

Структура и объем дисциплины для обучающихся по очной форме обучения

Вид учебной работы	Всего часов (академические часы)	Часов в семестре (академические часы)
		3
Общий объем зач. ед.	4	4
Час.	144	144
Из них:		
Часы контактной работы (всего):	66	66
Лекции	30	30
Практические занятия	34	34
Лабораторные / практические занятия по подгруппам	0	0
Консультации и иная контактная работа	2	2
Часы внеаудиторной работы, включая самостоятельную работу обучающегося	78	78
Вид промежуточной аттестации (зачет, диф. зачет, экзамен)	экзамен	экзамен

Таблица 2

Структура и объем дисциплины для обучающихся по очно-заочной форме обучения

Вид учебной работы	Всего часов	Часов в семестре
		3
Общий объем зач. ед.	4	4
час	144	144

Из них:		
Часы контактной работы (всего):	22	22
Лекции	10	10
Практические занятия	10	10
Лабораторные / практические занятия по подгруппам	0	0
Консультации и иная контактная работа	2	2
Часы внеаудиторной работы, включая самостоятельную работу обучающегося	122	122
Вид промежуточной аттестации (зачет, диф. зачет, экзамен)	экзамен	экзамен

3. Система оценивания

3.1. Для текущего контроля применяется пятибалльная шкала оценивания РФ (5-отлично, 4-хорошо, 3- удовлетворительно, 2-неудовлетворительно). Метод расчета итогов – средний балл. Баллы проставляются за посещение практических занятий и активную работу на них, а также за выполненные письменных работ, практических заданий и кейсов по каждой теме дисциплины. Результаты текущего контроля учитываются при промежуточной аттестации. Студенты не получившие средний балл выше удовлетворительно или желающие получить более высокую оценку, приглашаются на экзамен в форме устного ответа на экзаменационные вопросы по дисциплине. Экзаменационный билет состоит из двух теоретических вопросов. При оценке учитываются полнота, детальность и качество ответов.

4. Содержание дисциплины

4.1. Тематический план дисциплины

Таблица 3

Тематический план дисциплины для обучающихся по очной форме обучения

№ п/п	Наименование тем и/или разделов	Объем дисциплины (модуля), час.				
		Всего	Виды аудиторной работы (академические часы)			Консультации и иная контактная работа
			Лекции	Практические занятия	Лабораторные / практические занятия по подгруппам	
1	2	3	4	5	6	7
1	Развитие подхода УЧР	9	2	2	0	0
2	Концепция управление персоналом	9	2	2	0	0
3	Стратегия УЧР	9	4	2	0	0
4	Кадровая политика организации	9	2	2	0	0
5	HR-служба	9	2	2	0	0
6	Набор, отбор и найм персонала	9	2	2	0	0
7	Адаптация новых сотрудников	9	2	2	0	0

8	Увольнение сотрудников	9	2	2	0	0
9	Повышение лояльности, текучесть и проблемы абсентеизма в организации	9	2	2	0	0
10	Обучение и развитие сотрудников	9	2	2	0	0
11	Управление деловой карьерой и служебно-профессиональным продвижением	9	2	2	0	0
12	Оценка и аттестация сотрудников	9	2	3	0	0
13	Аудит УЧР	12	2	3	0	0
14	Организационная культура	12	2	3	0	0
15	Международное УЧР	10	2	3	0	0
16	Экзамен	2	0	0	0	2
	Итого (часов)	144	30	34	0	2

Таблица 4

Тематический план дисциплины для обучающихся по очно-заочной форме обучения

№ п/п	Наименование тем и/или разделов	Объем дисциплины (модуля), час.				
		Всего	Виды аудиторной работы (академические часы)			Иные виды контактной работы
			Лекции	Практические занятия	Лабораторные / практические занятия по подгруппам	
1	2	3	4	5	6	7
1	Развитие подхода УЧР	9	0,5	0,5	0	0
2	Концепция управление персоналом	9	0,5	0,5	0	0
3	Стратегия УЧР	9	1	1	0	0
4	Кадровая политика организации	9	0,5	0,5	0	0
5	HR-служба	9	0,5	0,5	0	0
6	Набор, отбор и найм персонала	9	1	1	0	0

7	Адаптация новых сотрудников	9	0,5	0,5	0	0
8	Увольнение сотрудников	9	1	1	0	0
9	Повышение лояльности, текучесть и проблемы абсентеизма в организации	9	0,5	0,5	0	0
10	Обучение и развитие сотрудников	9	0,5	0,5	0	0
11	Управление деловой карьерой и служебно-профессиональным продвижением	9	1	1	0	0
12	Оценка и аттестация сотрудников	9	0,5	0,5	0	0
13	Аудит УЧР	12	1	1	0	0
14	Организационная культура	12	0,5	0,5	0	0
15	Международное УЧР	10	0,5	0,5		
16	Экзамен	2	0	0	0	2
	Итого (часов)	144	10	10	0	2

4.2. Содержание дисциплины (модуля) по темам

Тема 1. "Развитие подхода УЧР"

УЧР и организационная гибкость. Ключевые элементы и принципы УЧР. Концепции, модели и подходы УЧР

Тема 2. "Концепция управления персоналом"

Определение, признаки и структура персонала. Концепция управления персоналом: подходы, определение, основные элементы. Принципы и методы управления персоналом

Тема 3. "Стратегия УЧР"

Понятие, виды и уровни стратегии организации. СУЧР: определение, предназначение, задачи. Сравнение традиционного и стратегического УЧР. Варианты взаимодействия между бизнес-стратегией и кадровой стратегией. Требования к кадровой стратегии. Факторы, определяющие особенности кадровой стратегии.

Тема 4. "Кадровая политика организации"

Определение и место кадровой политики в системе УЧР. Кадровая политика и модели управления. Виды и элементы кадровой политики. Критерии эффективности кадровой политики.

Тема 5. "HR-служба"

История создания и функции службы. Регламентирующие документы. Ключевые показатели деятельности. Численность и профессиональный состав. Компетенции менеджера и специалиста службы. Пять факторов развития HR-ра Дейва Ульриха.

Тема 6. "Набор, отбор и найм персонала"

Определение набора, отбора и найма сотрудников. Профилирование должностей. Модели набора сотрудников. Основные этапы процессов набора и отбора. Технологии поиска и отбора кандидатов. Система методов оценки компетенций кандидата на этапе найма.

Тема 7. "Адаптация новых сотрудников"

Понятие, формы и виды адаптации. Управление процессом адаптации. Этапы процесса адаптации и используемые методы. Помощь и наставничество в период адаптации.

Тема 8. "Увольнение сотрудников"

Понятие и классификация видов увольнений. Сокращение персонала в организации. Аутплейсмент- помощь в поиске нового места работы для увольняемого.

Тема 9. "Повышение лояльности, текучесть и проблемы абсентеизма в организации"

Определение, виды и структура лояльности сотрудников. Методы оценки лояльности сотрудников. Абсентеизм: понятие, причины, особенности. Движение персонала: абсолютные и относительные показатели оборота. сущность и измерение показателей текучести сотрудников, методики расчета.

Тема 10. "Обучение и развитие сотрудников"

Понятие и роль обучения в системе УЧР. Виды, направления и методы обучения сотрудников. Этапы корпоративного обучения. оценка эффективности программ обучения.

Тема 11. "Управление деловой карьерой и служебно-профессиональным продвижением"

Понятие, виды и этапы деловой карьеры. Управление деловой карьерой. организация перемещений сотрудников. Горизонтальная карьера.

Тема 12. "Оценка и аттестация сотрудников"

Понятие, принципы и преимущества оценки сотрудников. Методы оценки. Этапы и особенности организации и проведения аттестации сотрудников.

Тема 13. "Аудит УЧР"

Сущность и содержание аудита. Классификация, направления и этапы проведения аудита.

Тема 14. "Организационная культура"

Понятие и структура организационной культуры. Модели организационной культуры. Риски и "болезни" организационной культуры.

Тема 15. "Международное УЧР"

Определение типов компаний в условиях глобального бизнеса. Походы к найму: PCNs, HCNs, TCNs . УЧР с учётом культурных различий: работа с представителями разных культур. Особенности УЧР

Планы практических занятий

Тема 1. "Развитие подхода УЧР"

Кейс: "Система управления в компании Toyota "

На основе предложенных материалов, обсуждение поставленной проблемы, работа в группах.

Тема 2. "Концепция управления персоналом"

Кейс: "Система управления в компании Toyota "

Презентация и групповое обсуждение результатов анализа кейса

Тема 3. "Стратегия УЧР"

Видеокейс: "Персонал и стратегия в компании Алгоритм "

Цель занятия: сформировать представление о начальных действиях по разработке стратегии УЧР и типичных ошибках, возникающих при проведении этой работы.

Тема 4. "Кадровая политика организации"

Кейс: "Кадровая политика компании"

Проработка представленного материала, обсуждение в группах, презентация результатов.

Тема 5. "HR-служба"

Кейс: "Пик в его карьере"

Проработка представленных материалов, работа в группе, презентация результатов.

Тема 6. "Набор, отбор и найм персонала"

Видеокейс: "Интервью с соискателем"

Просмотр и обсуждение видеofilmа, проработка в группе вариантов решения проблемы, презентация результатов.

Тема 7. "Адаптация новых сотрудников"

Видеокейс: Адаптация нового сотрудника"

Просмотр, обсуждение видеofilmа "Адаптация нового сотрудника", проработка вариантов решения поставленной проблемы.

Тема 8. " Увольнение сотрудников"

Кейс: Управление сокращением"

Обсуждение материалов кейса, проработка в группе вариантов решения поставленной проблемы, презентация результатов.

Тема 9. "Повышение лояльности, текучесть и проблемы абсентеизма в организации"

"Показатели движения персонала в организации"

Расчетные задачи по определению коэффициента текучести, абсентеизма и лояльности сотрудников.

Тема 10. " Обучение и развитие сотрудников"

"Оценка эффективности программ обучения"

Разработка и оценка эффективности программ обучения на примере конкретной компании.

Тема 11. "Управление деловой карьерой и служебно-профессиональным продвижением"

Видеокейс: Управление карьерой"

Просмотр, групповое обсуждение видеofilmа, проработка вариантов решения поставленной проблемы, презентация результатов.

Тема 12. "Оценка и аттестация сотрудников"

Кейс: «Деловая оценка сотрудников"

Групповое обсуждение и проработка материалов кейса, презентация результатов.

Тема 13. "Аудит УЧР"

"Направления аудита УЧР"

Расчетная задача: "Оценка кадрового потенциала конкретной организации".

Тема 14. "Организационная культура "

Кейс: "Один день из жизни топ-менеджера"

Проработка, групповое обсуждение кейса, проработка вариантов решения поставленной проблемы, презентация результатов.

Тема 15. " Международное УЧР"

Кейс: "Особенности УЧР в международных компаниях"

Проработка, групповое обсуждение кейса, проработка вариантов решения поставленной проблемы, презентация результатов.

Образцы средств для проведения текущего контроля

Тема 8. " Увольнение сотрудников"

Управление «сокращением» в фирме «Эффект»

Вы руководите отделом маркетинга коммерческой фирмы «Эффект», занимающейся производством и реализацией разнообразной продукции кожгалантереи. В фирме нет профсоюза.

Ввиду недавнего сокращения фонда заработной платы Вам необходимо уволить одного из работников отдела. Все работники занимают одинаковую должность «маркетолог» и получают примерно одинаковую заработную плату. Квалификационные характеристики на каждого из кандидатов на сокращение представлены в приложении. Обоснуйте Ваши дальнейшие действия по разрешению данной управленческой ситуации; попробуйте сформулировать проблему; предложите варианты ее решения и разработайте план по осуществлению выбранного варианта действия.

Квалификационные характеристики	Кандидаты на сокращение			
	Миронова Вера Владимировна	Колесников Валерий Федорович	Филимонов Георгий Николаевич	Колосова Елена Михайловна
Возраст	34	27	45	51
Образование	высшее экономическое	среднее спец. учится на вечернем отделении экономического вуза	высшее техническое	высшее экономическое
Стаж работы в фирме	6 лет	2 года	4 года	12 лет
Семейное положение	Разведена, имеет двух детей-школьников	Холост, на иждивении мать-пенсионерка	Женат, имеет 18 летнего сына-студента	Замужем, взрослые дети
Отношение к работе	Ответственный сотрудник, но работает медленно	Хороший работник, инициативен, предприимчив	Хороший работник, обязателен, аккуратен	Средний работник, недостаточно инициативна
Отношения в коллективе	Коллеги относятся к ней хорошо, общительна, но подвержена перепадам настроения	Всегда готов помочь, приятен в общении	Принципиален, интроверт, не очень ладит с коллегами	Пользуется авторитетом в коллективе, общительна, всегда готова помочь
Перспективы карьеры	Хотела бы сохранить прежнюю должность	Хотел бы получить лучшую должность после окончания вуза	Хотел бы получить лучшую должность	Хотела бы сохранить прежнюю должность

Тема 10. " Обучение и развитие сотрудников"

Контроль результатов обучения. Схема Киркпатрика Проранжируйте возможность реализации и полезность этапов схемы Киркпатрика (1 – наивысший ранг, 4 – низший ранг).

	Наименование этапа схемы Киркпатрика	Возможность реализации	Полезность
1.	Оценка удовлетворённости участников		
2.	Оценка объективных результатов обучения		
3.	Оценка изменения поведения на работе		
4.	Оценка бизнес-результатов		

5. Учебно-методическое обеспечение и планирование самостоятельной работы обучающихся

Таблица 5

№ Темы	Темы	Формы СРС, включая требования к подготовке к занятиям
1	Развитие подхода УЧР: тенденции	Проработка лекций Чтение обязательной и дополнительной литературы Кейс/практическое задание
2	Концепция управление персоналом	Проработка лекций Чтение обязательной и дополнительной литературы Кейс/практическое задание
3	Стратегия УЧР	Проработка лекций Чтение обязательной и дополнительной литературы Кейс/практическое задание
4	Кадровая политика организации	Проработка лекций Чтение обязательной и дополнительной литературы Кейс/практическое задание

5	HR-служба	Проработка лекций Чтение обязательной и дополнительной литературы Кейс/практическое задание
6	Набор, отбор и найм персонала	Проработка лекций Чтение обязательной и дополнительной литературы Кейс/практическое задание
7	Адаптация новых сотрудников	Проработка лекций Чтение обязательной и дополнительной литературы Кейс/практическое задание
8	Увольнение сотрудников	Проработка лекций Чтение обязательной и дополнительной литературы Кейс/практическое задание
9	Повышение лояльности, текучесть и проблемы абсентеизма в организации	Проработка лекций Чтение обязательной и дополнительной литературы Кейс/практическое задание
10	Обучение и развитие сотрудников	Проработка лекций Чтение обязательной и дополнительной литературы Кейс/практическое задание
11	Управление деловой карьерой и служебно-профессиональным продвижением	Проработка лекций Чтение обязательной и дополнительной литературы Кейс/практическое задание
12	Оценка и аттестация сотрудников	Проработка лекций Чтение обязательной и дополнительной литературы Кейс/практическое задание
13	Аудит УЧР	Проработка лекций Чтение обязательной и дополнительной литературы Кейс/практическое задание
14	Организационная культура	Проработка лекций Чтение обязательной и дополнительной литературы Кейс/практическое задание
15	Международное УЧР	Проработка лекций Чтение обязательной и дополнительной литературы Кейс/практическое задание

Порядок выполнения каждого вида самостоятельной работы:

1. Изучение лекционного материала по теме
2. Изучение рекомендованной основной и дополнительной литературы
3. Использование рассмотренных учебных материалов при выполнении необходимых заданий по каждой теме дисциплины.

Контроль за самостоятельной работой осуществляется при выполнении обучающимся практических заданий, кейсов, видеокейсов.

6. Промежуточная аттестация по дисциплине (модулю)

6.1. Оценочные материалы для проведения промежуточной аттестации по дисциплине (модулю)

Форма проведения экзамена- устный ответ.

Примерный перечень вопросов к экзамену:

1. Основные концепции и подходы к управлению работниками организации: эволюция взглядов
2. Перспективы и особенности развития концепции УЧР
3. Концепция УЧР: определение, подходы, цели, приоритеты
4. Концепция УЧР М.Армстронга. Модель УЧР Дж. Стори
5. Модели УЧР: жесткий и гибкий подходы
6. Международное УЧР, особенности и тенденции
7. Сравнительный анализ концепций «управление персоналом» и «управление человеческими ресурсами»
8. Стратегическое УЧР: понятие, задачи. Сравнение традиционного и стратегического УЧР
9. Уровни и этапы разработки и реализации стратегии УЧР
10. Факторы, определяющие стратегию УЧР
11. Взаимосвязь корпоративной и кадровой стратегии организации
12. Жизненный цикл организации и УЧР
13. Основные элементы, характеристики и виды кадровой политики
14. Модели управления, их особенности и влияние на кадровую политику
15. Критерии эффективности кадровой политики организации
16. Стратегическое планирование человеческих ресурсов: характеристика основных этапов.
17. Анализ содержания работы. Должностные инструкции и квалификационные требования.
18. Компетентностный подход к УЧР
19. Роль службы управления персоналом в деятельности организации, структурное расположение
20. Функции, полномочия и роли современной службы управления персоналом. Компетенции директора и менеджера по персоналу
21. Стратегии и процедуры набора и отбора персонала
22. Конкурсное избрание персонала.
23. Прием сотрудника на работу по совместительству
24. Понятие, формы и виды адаптации сотрудников
25. Управление процессом адаптации новых сотрудников
26. Понятие и классификация видов увольнения персонала
27. Сокращение персонала в организации
28. Определение, виды и структура лояльности сотрудников.
29. Методы оценки лояльности сотрудников.
30. Абсентеизм: понятие, причины, особенности.
31. Движение персонала: абсолютные и относительные показатели оборота. сущность и измерение показателей текучести сотрудников, методики расчета.

32. Мотивация и стимулирование трудовой деятельности: сущность, основные принципы и формы. Заработная плата и ее основные характеристики
33. Обучение и развитие сотрудников в системе УЧР
34. Виды, направления и методы обучения сотрудников
35. Этапы корпоративного обучения
36. Понятие и цели формирования кадрового резерва
37. Процесс формирования кадрового резерва
38. Понятие, виды и этапы деловой карьеры
39. Управление деловой карьерой
40. Организация перемещений персонала
41. Сущность и формы горизонтальной карьеры
42. Понятие, принципы и преимущества оценки персонала
43. Методы оценки персонала
44. Сущность, этапы проведения и преимущества аттестации персонала
45. Понятие и структура организационной культуры
46. Модели организационной культуры
47. Сущность и содержание затрат на персонал. Управление затратами на персонал
48. Сущность и показатели оценки эффективности деятельности служб управления персоналом
49. Методы оценки эффективности деятельности служб управления персоналом
50. Оценка экономической и социальной эффективности управления людьми организации
51. Сущность и содержание аудита персонала
52. Классификация типов и этапы аудита персонала
53. Определение типов компаний в условиях глобального бизнеса. Походы к найму: PCNs, HCNs, TCNs .
54. УЧР с учётом культурных различий: работа с представителями разных культур.

6.2. Критерии оценивания компетенций:

Таблица 6

Карта критериев оценивания компетенций

№ п/п	Код и наименование компетенции	Индикаторы достижения компетенций, соотнесенные с планируемыми результатами обучения	Оценочные материалы	Критерии оценивания
1.	ОПК-1: способен решать профессиональные задачи на основе знаний (на промежуточном уровне) экономической, организационной	Знает основные концепции и бизнес-процессы управления человеческими ресурсами, позволяющие успешно решать профессиональные задачи	Опрос на практическом занятии Кейс (практическое задание) Задачи Вопросы к экзамену (1-54 шт.)	Компетенция сформирована: при правильности и полноте ответов на теоретические вопросы, при глубине понимания вопроса и правильности выполнения предложенных заданий.

	и управленческой теории	Умеет применять знания концепций и бизнес-процессов управления человеческими ресурсами при решении профессиональных задач		Шкала критериев согласно требованиям п.4.29 "Положения о текущем контроле успеваемости и промежуточной аттестации обучающихся ФГАОУ ВО "ТюмГУ".
2.	ОПК-3: способен разрабатывать обоснованные организационно-управленческие решения с учетом их социальной значимости, содействовать их реализации в условиях сложной и динамичной среды и оценивать их последствия	Знает основные подходы, принципы, этапы, факторы, методы стратегического планирования человеческих ресурсов, разработки и реализации стратегии и кадровой политики Умеет систематизировать и уместно применять подходы, принципы и методы стратегического планирования человеческих ресурсов, разработки и реализации стратегии и кадровой политики	Опрос на практическом занятии Кейс (практическое задание) Задачи Вопросы к экзамену (1-54 шт.)	Компетенция сформирована: при правильности и полноте ответов на теоретические вопросы, при глубине понимания вопроса и правильности выполнения предложенных заданий. Шкала критериев согласно требованиям п.4.29 "Положения о текущем контроле успеваемости и промежуточной аттестации обучающихся ФГАОУ ВО "ТюмГУ".
3.	ПК-4: способен использовать методы, инструменты и технологии управления человеческими ресурсами при решении профессиональных задач	Знает методы, инструменты и технологии управления человеческими ресурсами, позволяющие успешно решать профессиональные задачи Умеет систематизировать и использовать	Опрос на практическом занятии Кейс (практическое задание) Задачи Вопросы к экзамену (1-54 шт.)	Компетенция сформирована: при правильности и полноте ответов на теоретические вопросы, при глубине понимания вопроса и правильности выполнения предложенных заданий. Шкала критериев согласно требованиям п.4.29 "Положения о текущем контроле успеваемости и

		полученные знания методов, инструментов и технологий управления человеческими ресурсами для успешного решения профессиональных задач		промежуточной аттестации обучающихся ФГАОУ ВО "ТюмГУ".
--	--	--	--	--

7. Учебно-методическое и информационное обеспечение дисциплины (модуля)

7.1 Основная литература:

1. Дейнека, А. В. Управление человеческими ресурсами : учебник для бакалавров / А. В. Дейнека, В. А. Беспалько. - 2-е изд., стер. — Москва : Издательско-торговая корпорация «Дашков и К°», 2020. - 388 с. - ISBN 978-5-394-03561-6. - Текст : электронный. - URL: <https://znanium.com/catalog/product/1093439> (Дата обращения : 21.05.2021).
2. Кибанов, А. Я. Управление персоналом организации : учебник / под ред. А.Я.Кибанова.— 4-е изд., доп. и перераб. — Москва : ИНФРА-М, 2020. — 695 с. — (Высшее образование: Бакалавриат). - ISBN 978-5-16-003671-7. - Текст : электронный. - URL: <https://znanium.com/catalog/product/1092145> (Дата обращения : 21.05.2021).

7.2 Дополнительная литература:

3. Консультирование в управлении человеческими ресурсами : учеб. пособие / под ред. д-ра социол. наук, проф. Н.И. Шаталовой. — М.: ИНФРА-М, 2019. — 221 с. + Доп. материалы [Электронный ресурс; Режим доступа <http://www.znanium.com>]. — (Высшее образование: Бакалавриат). - ISBN 978-5-16-003824-7. - Текст : электронный. - URL: <https://znanium.com/catalog/product/1007094> (Дата обращения : 21.05.2021).
4. Ужахова, Лейла Магомедовна. Управление человеческими ресурсами [Электронный ресурс]: учебно-методическое пособие для студентов направления 38.03.02 "Менеджмент" (дидактические материалы для самостоятельной работы) / Л. М. Ужахова; [ред. Д. В. Вакорин]; Министерство науки и высшего образования РФ; Тюменский государственный университет; Финансово-экономический институт; Кафедра менеджмента, маркетинга и логистики. – Тюмень: Изд-во Тюм. гос. ун-та, 2018 — 96 с. — URL:https://library.utmn.ru/dl/PPS/Uzhakhova_751_UMP_2018.pdf (дата обращения: 21.05.2021)
5. Чуланова, О. Л. Технологии кадрового менеджмента : учебник / О.Л. Чуланова. — Москва : ИНФРА-М, 2019. — 492 с. — (Высшее образование: Бакалавриат). — www.dx.doi.org/10.12737/textbook_5b55748fa71948.37733214. - ISBN 978-5-16-014054-4. - Текст : электронный. - URL: <https://znanium.com/catalog/product/965100> (Дата обращения : 21.05.2021).

7.3 Интернет-ресурсы:

1. Менеджмент сегодня. (http://www.grebennikov.ru/management_today.phtml)
2. Менеджмент в России и за рубежом. (<http://www.dis.ru/manag/>)
3. Генеральный Директор. (<http://www.gd.ru>)
4. Управление компанией. (<http://www.zhuk.net>)
5. Консультант директора. (<http://www.infra-m.ru/live/periodicals.asp?id=67857>)
6. Управление персоналом. (<http://www.top-personal.ru>)
7. Кадровик. (<http://www.kdelo.ru>)

7.4 Современные профессиональные базы данных и информационные справочные системы:

Видеотека «Решение» <https://eduvideo.online/>

Межвузовская электронная библиотека (МЭБ) <https://icdlib.nspu.ru/>

Национальная электронная библиотека <https://rusneb.ru/>

8. Перечень информационных технологий, используемых при осуществлении образовательного процесса по дисциплине (модулю)

Интернет, доступ в информационно-образовательную среду ТюмГУ, включающую в себя доступ к учебным планам и рабочим программам, к изданиям электронной библиотечной системы и электронным образовательным ресурсам. Лицензионное ПО, в том числе отечественного производства:

платформа для электронного обучения Microsoft Teams.

Свободно распространяемые ПО, в том числе отечественного производства:

Adobe Reader;

7-Zip

9. Технические средства и материально-техническое обеспечение дисциплины (модуля)

Учебные аудитории для проведения занятий лекционного и семинарского типа, консультаций, текущего контроля и промежуточной аттестации, а также помещения для самостоятельной работы. Для проведения занятий лекционного типа необходимо демонстрационное оборудование. Помещения для самостоятельной работы обучающихся должны быть оснащены компьютерной техникой с возможностью подключения к сети "Интернет" и обеспечением доступа в электронную информационно-образовательную среду.

МИНИСТЕРСТВО НАУКИ И ВЫСШЕГО ОБРАЗОВАНИЯ РОССИЙСКОЙ
ФЕДЕРАЦИИ
Федеральное государственное автономное образовательное учреждение
высшего образования
«ТЮМЕНСКИЙ ГОСУДАРСТВЕННЫЙ УНИВЕРСИТЕТ»

УТВЕРЖДАЮ
Заместитель директора по
учебно-методической работе
Финансово-экономического
института
 О.А.Кузьменко/
23 июня 2021 г.

УПРАВЛЕНЧЕСКАЯ ЭКОНОМИКА
Рабочая программа дисциплины
для обучающихся по направлению 38.03.02 Менеджмент
Направленность (профиль): Общий и функциональный менеджмент
формы обучения очная, очно-заочная

Симонова Л.М. Управленческая экономика. Рабочая программа дисциплины для обучающихся по направлению подготовки 38.03.02 Менеджмент, направленность (профиль): Общий и функциональный менеджмент, формы обучения очная, очно-заочная. Тюмень, 2021.

Рабочая программа дисциплины опубликована на сайте ТюмГУ:
<http://www.utmn.ru/sveden/education/#>.

© Тюменский государственный университет, 2021.

© Симонова Л.М., 2021.

1. Пояснительная записка

Цель - сформировать у студентов базовые, профессиональные знания закономерностей развития современной экономики и общих принципов поведения фирм в условиях рынка, а также навыки и умения использовать экономические понятия и методы анализа при выработке и принятии управленческих решений.

Задачи изучения дисциплины:

- теоретическое освоение студентами знаний, связанных с рыночным равновесием и неравновесием, поведением потребителя, выявление и формулирование актуальных научных проблем потребительского спроса, предложения и потребительского поведения;

- исследование современных представлений о предпринимательстве, фирмах, издержках и прибыли;

- приобретение практических навыков сбора, обработки и оценки информации для подготовки и принятия управленческих решений, анализ существующих форм организации управления, обоснование предложений по их совершенствованию;

- моделирование основных типов экономических и управленческих решений, которые должны принимать менеджеры применительно к распределению ограниченных ресурсов фирмы;

1.1. Место дисциплины (модуля) в структуре образовательной программы

Данная дисциплина входит в блок Б1 Дисциплины (модули) и относится к дисциплинам обязательной части. Для освоения данной дисциплины необходимы знания и умения, приобретенные обучающимися в результате освоения следующих, предшествующих данной, дисциплин: Общий менеджмент и деловые навыки менеджера, Экономическая теория. Согласно логике учебного плана, данная дисциплина находится в содержательно-методической взаимосвязи с другими разделами ОП – практика по получению профессиональных умений и опыта профессиональной деятельности – и другими дисциплинами (Корпоративное управление и социальная ответственность бизнеса, Риск-менеджмент и эффективность бизнес-решений).

1.2. Компетенции обучающегося, формируемые в результате освоения данной дисциплины (модуля)

Код и наименование компетенции	Код и наименование части компетенции (при наличии паспорта компетенций) ¹	Планируемые результаты обучения (знаниевые/функциональные)
ОПК-1: Способность решать профессиональные задачи на основе знаний (на промежуточном уровне) экономической, организационной и управленческой теории ОПК-3: Способность разрабатывать обоснованные организационно-управленческие решения с учетом их социальной значимости, содействовать	Паспорт компетенции отсутствует	Знает основы экономических процессов на микроуровне; теорию организации и управления Умеет выявлять факторы и характеристики, определяющие структуру рынка, модели поведения экономических агентов и рынков; Знает теорию принятия управленческих решений, концепцию корпоративной социальной ответственности Умеет осуществлять анализ данных, необходимых для принятия

¹ Заполняется при необходимости

их реализации в условиях сложной и динамичной среды и оценивать их последствия		решений с учетом их социальной значимости в различных сферах деятельности, подготавливать аналитические материалы для управления бизнес-процессами и содействовать реализации принятых решений
--	--	--

2. Структура и объем дисциплины

Таблица 1

Структура и объем дисциплины для обучающихся по очной форме обучения

Вид учебной работы	Всего часов (академические часы)	Часов в семестре (академические часы)
		6 семестр
Общий объем зач. ед. час.	4	4
	144	144
Из них:		
Часы контактной работы (всего):	52	52
Лекции	16	16
Практические занятия	34	34
Лабораторные/практические занятия по подгруппам	0	0
Консультации и иная контактная работа	2	2
Часы внеаудиторной работы, включая самостоятельную работу обучающегося	92	92
Вид промежуточной аттестации (зачет, диф.зачет, экзамен)	экзамен	экзамен

Таблица 2

Структура и объем дисциплины для обучающихся по очно-заочной форме обучения

Вид учебной работы	Всего часов (академические часы)	Часов в семестре (академические часы)
		7 семестр
Общий объем зач. ед. час.	4	4
	144	144
Из них:		
Часы контактной работы (всего):	16	16
Лекции	6	6
Практические занятия	8	8
Лабораторные/практические занятия по подгруппам	0	0
Консультации и иная контактная работа	2	2

Часы внеаудиторной работы, включая самостоятельную работу обучающегося	128	128
Вид промежуточной аттестации (зачет, диф.зачет, экзамен)	экзамен	экзамен

3. Система оценивания

3.1. Для текущего контроля применяется 100-балльная система оценивания. Баллы проставляются за посещение практических занятий и активную работу на них, а также за выполненные письменные и контрольные работы по отдельным темам дисциплины. Результаты текущего контроля учитываются при промежуточной аттестации. Перевод баллов в оценки осуществляется по следующей шкале: от 91 до 100 баллов – «отлично»; от 76 до 90 баллов – «хорошо»; от 61 до 75 баллов – «удовлетворительно». Обучающиеся, не набравшие достаточного количества баллов для оценки, сдают экзамен в период экзаменационной сессии. Форма проведения экзамена – контрольная работа. Продолжительность выполнения контрольной работы - астрономический час. Контрольная работа включает два задания: тест по всему теоретическому материалу и задачу на определение объемов производства и уровня цен в различных типах рынков. Каждое задание оценивается максимально в 50 баллов. Фактическое количество баллов определяется отношением правильно сформулированных ответов к общему количеству вопросов в задании.

4. Содержание дисциплины

4.1. Тематический план дисциплины

Таблица 3

Тематический план дисциплины для обучающихся по очной форме обучения

№ п/п	Наименование тем и/или разделов	Объем дисциплины (модуля), час.				
		Всего	Виды аудиторной работы (академические часы)			Консультации и иная контактная работа
			Лекции	Практические занятия	Лабораторные /практические занятия по подгруппам	
1	2	3	4	5	6	7
1.	Предмет, содержание и задачи курса	10	0	2	0	0
2.	Спрос и предложение. Эластичность спроса	14	4	4	0	0
3.	Теория потребительского поведения	16	0	4	0	0
4.	Теория и оценка производства. Значение издержек в управленческих решениях	24	2	4	0	0

5.	Предпринимательство, фирма и внешняя среда	16	0	4	0	0
6.	Экономические цели фирмы и оптимальное принятие решений. Альтернативные модели поведения фирмы	16	2	4	0	0
7.	Решения о ценовой политике и объемах производства: совершенная конкуренция и монополия	24	4	6	0	0
8.	Решения о ценовой политике и объемах производства: монополистическая конкуренция и олигополия	22	4	6	0	0
9.	Экзамен	2	0	0	0	2
	Итого (часов)	144	16	34	0	2

Таблица 4

Тематический план дисциплины для обучающихся по очно-заочной форме обучения

№ п/п	Наименование тем и/или разделов	Объем дисциплины (модуля), час.				
		Всего	Виды аудиторной работы (академические часы)			Иные виды контактной работы
			Лекции	Практические занятия	Лабораторные /практические занятия по подгруппам	
1	2	3	4	5	6	7
1.	Предмет, содержание и задачи курса	10	0	0	0	0
2.	Спрос и предложение. Эластичность спроса	14	2	2	0	0
3.	Теория потребительского поведения	16	0	0	0	0
4.	Теория и оценка производства. Значение издержек в управленческих решениях	24	0	2	0	0
5.	Предпринимательство, фирма и внешняя среда	16	0	0	0	0
6.	Экономические цели фирмы и оптимальное принятие решений. Альтернативные модели поведения фирмы	16	0	0	0	0

7.	Решения о ценовой политике и объемах производства: совершенная конкуренция и монополия	24	2	2	0	0
8.	Решения о ценовой политике и объемах производства: монополистическая конкуренция и олигополия	22	2	2	0	0
9.	Экзамен	2	0	0	0	2
	Итого (часов)	144	6	8	0	2

1.2. Содержание дисциплины (модуля) по темам

Тема 1. Предмет, содержание и задачи курса

Управленческая экономика как специализированный раздел экономической науки, занимающаяся проблемой принятия решения о наилучшем размещении ограниченных ресурсов в целях конкурентной борьбы. Ее место в системе экономических наук, связь с другими дисциплинами: корпоративные финансы, теория управления, международная экономика, маркетинг и др. Задачи, основные разделы, объект изучения и содержание дисциплины.

Тема 2. Спрос и предложение. Эластичность спроса

Экономическая концепция эластичности. Ценовая эластичность спроса и методы ее измерения. Степени эластичности спроса. Факторы эластичности. Влияние эластичности на цену и размеры производства. Эластичность спроса на факторы производства. Эластичность в краткосрочных и долгосрочных периодах. Эластичность спроса и доход. Предельный доход, его связь с кривой спроса. Перекрестная эластичность, товары – заменители и дополняющие (комплементарные) товары. Эластичность спроса по доходу. Другие показатели эластичности.

Тема 3. Теория потребительского поведения

Предпочтения потребителя и полезность. Функция полезности. Бюджетное ограничение. Постановка задачи потребительского выбора. Оптимум потребителя. Эффект замещения и эффект дохода.

Тема 4. Теория и оценка производства. Значение издержек в управленческих решениях

Производственная функция, различие между производственной функцией в краткосрочном и долгосрочном периоде. Краткосрочный анализ валового, среднего и предельного продукта. Три стадии производства в краткосрочном периоде. Закон убывающей отдачи и его связь с тремя стадиями производства. Производственная функция в долгосрочном периоде. Возрастающий, постоянный и уменьшающийся эффект масштаба. Связь среднего и предельного продукта. Формы производственной функции. Значение производственных функций в принятии управленческих решений.

Издержки, их понятие, значение в управленческих решениях. Первоначальная и восстановительная стоимость. Виды издержек: альтернативные и прямые, невозвратные и дополнительные. Издержки и производство: общие, переменные и предельные издержки.

Функция издержек в краткосрочном периоде, средние постоянные (фиксированные) издержки.

Функция издержек в долгосрочном периоде, связь между производством и издержками. Кривая производительности, ее значение в снижении издержек. Эффект масштаба и эффект охвата, их взаимосвязь.

Тема 5. Предпринимательство, фирма и внешняя среда

Сущность предпринимательской деятельности, её особенности. Функции предпринимательства и динамическая модель социально-экономической системы.

Виды и организационно-правовые формы предпринимательства. Инновационное предпринимательство, современные тенденции развития предпринимательства. Фирма как организационная форма предпринимательства. Внутренняя и внешняя среда фирмы.

Тема 6. Экономические цели фирмы и оптимальное принятие решений. Альтернативные модели поведения фирмы

Понятие фирмы, модель экономических целей фирмы в долгосрочном и краткосрочном периоде. Оптимальное принятие решений. Трансакционные издержки. Гипотеза максимизации прибыли. Неэкономические цели фирмы. Социальная ответственность компаний. Типы риска: деловой и финансовый риск. Гипотеза максимизации благосостояния акционеров. Рыночная добавленная стоимость и экономическая добавленная стоимость. Прибыльность и выход фирмы на мировой рынок, международная конкуренция.

Альтернативные модели поведения фирмы: максимизации прибыли, максимизации продаж, максимизации роста, управленческого поведения, японская модель, направленная на максимизацию добавленной стоимости.

Тема 7. Решения о ценовой политике и объемах производства: совершенная конкуренция и монополия

Конкуренция и типы рынка в экономическом анализе, значение конкуренции. Совершенная конкуренция, монополия, монополистическая конкуренция, олигополия. Принятие решений относительно цен и объема производства в условиях совершенной конкуренции, оптимальный уровень объема производства и оптимальный уровень цен.

Экономическая и нормальная прибыль. Убытки и остановка производства. Конкурентный рынок в долгосрочной перспективе.

Решение о ценах и объеме производства на монопольном рынке. Влияние совершенной конкуренции и монополии на принятие решений менеджерами.

Тема 8. Решения о ценовой политике и объемах производства: монополистическая конкуренция и олигополия

Монополистическая конкуренция и олигополия, основные отличия. Ценообразование на олигополистическом рынке: соперничество и взаимозависимость. «Ломаная кривая спроса» и жесткость цен на олигополистических рынках. Неценовые факторы дифференцирования цен на товары и услуги в условиях монополистической конкуренции и олигополии.

Стратегия, ее определение, основная задача, стоящая перед фирмами в условиях несовершенной конкуренции. Взаимосвязь стратегии и управленческой экономики.

Влияние ценовой дискриминации на благосостояние общества. Анализ картельных цен. Ценообразование, основанное на издержках. Метод ценообразования «издержки – плюс». Метод ценообразования по приросту. Анализ затрат. Мультипродуктное (ассортиментное) ценообразование. Трансфертные цены. Другие практики ценообразования.

План практических занятий:

Тема 1. Предмет, содержание и задачи курса

1. Управленческая экономика как специализированный раздел экономической науки, занимающаяся проблемой принятия решения о наилучшем размещении ограниченных ресурсов в целях конкурентной борьбы.
2. Место дисциплины в системе экономических наук, связь с другими дисциплинами: корпоративные финансы, теория управления, международная экономика, маркетинг и др.
3. Задачи, основные разделы, объект изучения и содержание дисциплины.

Тема 2. Спрос и предложение. Эластичность спроса

1. Экономическая концепция эластичности. Ценовая эластичность спроса и методы ее измерения.
2. Факторы эластичности. Влияние эластичности на цену и размеры производства.
3. Эластичность спроса на факторы производства.
4. Перекрестная эластичность.
5. Эластичность спроса по доходу. Другие показатели эластичности.

Тема 3. Теория потребительского поведения

1. Потребительский выбор.
2. Кардинализм: теория предельной полезности.
3. Ординализм: потребительские предпочтения.
4. Нефункциональный спрос потребителя.
5. Бизнес-проблема: какие свойства делают товар популярным?

Тема 4. Теория и оценка производства. Значение издержек в управленческих решениях

1. Производственная функция в краткосрочном и долгосрочном периоде.
2. Закон убывающей отдачи и его связь с тремя стадиями производства.
3. Значение производственных функций в принятии управленческих решений.
4. Издержки, их понятие и значение в управленческих решениях.
5. Виды издержек: альтернативные и прямые, невозвратные и дополнительные.
6. Издержки и производство: общие, переменные и предельные издержки. Функция издержек в краткосрочном и долгосрочном периодах.
7. Эффект масштаба и эффект охвата, их взаимосвязь.

Тема 5. Предпринимательство, фирма и внешняя среда

1. Сущность предпринимательской деятельности.
2. Функции предпринимательства и динамическая модель социально-экономической системы.
3. Вилы и организационно-правовые формы предпринимательства.
4. Фирма как организационная форма предпринимательства. Внутренняя и внешняя среда фирмы.

Тема 6. Экономические цели фирмы и оптимальное принятие решений. Альтернативные модели поведения фирмы

1. Понятие фирмы. Ее отличия от организации
2. Модель экономических целей фирмы в долгосрочном и краткосрочном периоде.
3. Трансакционные издержки.
4. Неэкономические цели фирмы. Социальная ответственность компаний.
5. Типы риска: деловой и финансовый риск.
6. Гипотеза максимизации прибыли и гипотеза максимизации благосостояния акционеров.

7. Альтернативные модели поведения фирмы.

Тема 7. Решения о ценовой политике и объемах производства: совершенная конкуренция и монополия

1. Конкуренция и типы рынка в экономическом анализе, значение конкуренции.
2. Принятие решений относительно цен и объема производства в условиях совершенной конкуренции.
3. Экономическая и нормальная прибыль. Убытки и остановка производства.
4. Решение о ценах и объеме производства на монопольном рынке.
5. Влияние совершенной конкуренции и монополии на принятие решений менеджерами.

Тема 8. Решения о ценовой политике и объемах производства: монополистическая конкуренция и олигополия

1. Монополистическая конкуренция и олигополия, основные отличия.
2. Ценообразование на олигополистическом рынке: основные модели.
3. Неценовые факторы дифференцирования цен на товары и услуги в условиях монополистической конкуренции и олигополии.
4. Влияние ценовой дискриминации на благосостояние общества.
5. Анализ картельных цен. Ценообразование, основанное на издержках. Метод ценообразования «издержки – плюс». Метод ценообразования по приросту.
6. Трансфертные цены. Другие практики ценообразования.

Образцы средств для проведения текущего контроля

Тема 1. Предмет, содержание и задачи курса

Тест закрытый

Если исследуется экономика как целостная система, то это анализ:

- а) микроэкономический
- б) макроэкономический
- в) позитивный
- г) нормативный

Тема 2. Спрос и предложение. Эластичность спроса

Задача

Имеются следующие данные о спросе и предложении тостеров:

Цена на тостеры (\$) P	Объем спроса (млн.шт) Qd	Объем предложения (млн.шт.) Qs
10	10	3
12	9	4
14	8	5
16	7	6
18	6	7
20	5	8

Задание:

- 1) начертите кривые спроса и предложения и определите равновесные цену и количество
- 2) укажите, наблюдается избыток спроса или предложения в случае, когда
а. $P = \$12$; б. $P = \$20$
- 3) опишите последующие движения цен, вызванные ситуацией, описанной в пп. а и б предыдущего вопроса
- 4) что происходит с кривой спроса на тостеры, если растёт цена на хлеб? Показать на графике, как в этом случае изменятся равновесные цена и количество тостеров

5) как отразится на кривой спроса на тостеры изобретение тестовой печи, которая предлагает передовой и более производительный способ приготовления тостов. Как это повлияет на равновесное количество тостеров и их цену. Почему?

Тема 3. Теория потребительского поведения

Тест закрытый

Если с увеличением дохода при прочих равных условиях потребитель сокращает объем приобретения товара А, то мы можем заключить:

- а) товар А - некачественный товар для этого потребителя;
- б) товар А - нормальный товар для этого потребителя;
- в) потребитель действует нерационально
- г) действует эффект замещения

Тема 4. Теория и оценка производства. Значение издержек в управленческих решениях

Верны ли следующие утверждения:

- А. Экономическая прибыль всегда ниже бухгалтерской.
- Б. Чем больше объём производства, тем меньше постоянные затраты.
- В. Жалование высшему управленческому персоналу фирмы в краткосрочном периоде представляет собой постоянные издержки.
- Г. Переменные издержки зависят от объёма выпуска продукции.
- Д. Расходы на приобретение сырья - переменные затраты.

Тема 5. Предпринимательство, фирма и внешняя среда

Задача

Некий предприниматель, отказавшись от должности инженера с окладом 500 долл. в месяц, организовал малое предприятие. Для этого он использовал личные сбережения в сумме 1500 тыс. долл. Кроме того, был привлечен кредит в размере 5000 долл. Какую величину составят экономические и бухгалтерские издержки соответственно, если годовой процент за кредит составляет 20%, а по вкладам граждан – 12% годовых?

Тема 6. Экономические цели фирмы и оптимальное принятие решений. Альтернативные модели поведения фирмы

Вопросы к практическому занятию

- 1. Дайте определение понятия фирмы. В чем отличие фирмы и организации.
- 2. Перечислите цели и задачи фирмы.
- 3. Раскройте способы взаимодействия фирмы с обществом.
- 4. Дайте обоснование экономическим и неэкономическим целям фирмы.
- 5. В чем заключается гипотеза максимизации прибыли.
- 6. Дайте анализ альтернативным моделям поведения фирмы.

Тема 7. Решения о ценовой политике и объемах производства: совершенная конкуренция и монополия

Задача

Объем выпуска фирмы в условиях совершенной конкуренции 100 т, цена товара 2 тыс. у. е., общие издержки (100 т) составляют 130 тыс. у. е. Определите общую прибыль фирмы

Тема 8. Решения о ценовой политике и объемах производства: монополистическая конкуренция и олигополия

Закрытый тест

Что из приведенного ниже характеризует олигополию, а не конкурентную рыночную структуру?

- а) много покупателей;
- б) покупатели хорошо проинформированы;
- в) несколько продавцов;
- г) фирмы максимизируют прибыль

5. Учебно-методическое обеспечение и планирование самостоятельной работы обучающихся

Таблица 5

№ темы	Темы	Формы СРС, включая требования к подготовке к занятиям
1.	Предмет, содержание и задачи курса	Изучение теоретических основ управленческой экономики, подготовка к практическим занятиям, тестированию
2.	Спрос и предложение. Эластичность спроса	Изучение теоретических основ рыночной экономики, подготовка к практическим занятиям, решению задач, тестированию
3.	Теория потребительского поведения	Изучение теоретических основ потребительского поведения, подготовка к практическим занятиям, решению задач, тестированию
4.	Теория и оценка производства. Значение издержек в управленческих решениях	Изучение теории производства, содержания всех видов издержек и их динамики, подготовка к практическим занятиям, тестированию и контрольной работе
5.	Предпринимательство, фирма и внешняя среда	Изучение теоретических основ предпринимательства, подготовка к практическим занятиям, решению задач, тестированию
6.	Экономические цели фирмы и оптимальное принятие решений. Альтернативные модели поведения фирмы	Изучение формирования системы целей деятельности и развития фирмы, подготовка к практическим упражнениям и занятиям, решению задач, тестированию
7.	Решения о ценовой политике и объемах производства: совершенная конкуренция и монополия	Изучение идеальных типов рыночных структур – совершенной конкуренции и монополии, подготовка к практическим занятиям, тестированию
8.	Решения о ценовой политике и объемах производства: монополистическая конкуренция и олигополия	Изучение формальных моделей монополистической конкуренции и олигополии, подготовка к практическим занятиям, тестированию и контрольной работе

Порядок выполнения каждого вида самостоятельной работы:

1. Изучение лекционного материала по теме
2. Изучение рекомендованной основной и дополнительной литературы
3. Ответы на пункты плана для практических занятий

4. Разбор практических примеров, продемонстрированных на лекциях и решенных на практических занятиях

Контроль за самостоятельной работой осуществляется при выполнении обучающимся теста, практических упражнений, контрольной работы.

6. Промежуточная аттестация по дисциплине (модулю)

6.1.Оценочные материалы для проведения промежуточной аттестации по дисциплине (модулю)

Форма проведения экзамена – контрольная работа.

Пример заданий на контрольную работу.

Задание 1.

Закрытый тест

1. Для фирмы в модели совершенной конкуренции характерно следующее соотношение цен (P) и предельного дохода (MR):
 - а) $MR=P$;
 - б) $MR>P$;
 - в) $MR<P$;
 - г) все ответы верны.

2. На рынке совершенной конкуренции продукция:
 - а) уникальная;
 - б) однородная;
 - в) дифференцированная;
 - г) разнородная

3. Если оптимальный выбор для данного потребителя состоит только из одного блага, то можно утверждать, что:
 - а) цены обоих благ равны;
 - б) предельная норма замены равна отношению цен данных благ;
 - в) потребитель максимизировал предельную норму замены;
 - г) все ответы неверны

4. Если средние издержки (AC) фирмы меньше предельных (MC) при любом объеме производства, то это означает:
 - а) средние издержки падают с увеличением объема производства;
 - б) средние издержки растут с увеличением объема производства;
 - в) предельные издержки не зависят от объема производства,
 - г) все ответы неверны

5. Долгосрочное равновесие на рынке монополистической конкуренции ведет к:
 - а) превышению цен над средними издержками;
 - б) снижению индекса Херфиндала—Хиршмана;
 - в) превышению предельных издержек над рыночными ценами,
 - г) исчезновению экономической прибыли.

6. Монополистическая конкуренция возникает на рынках тех товаров, где эластичность спроса:
 - а) как правило, низка;

- б) приблизительно равна единице;
- в) как правило, высока;
- г) может быть какой угодно.

7. "Первооткрывателем" монополистической конкуренции является:

- а) А. Курно;
- б) А. Лернер;
- в) Э. Чемберлин;
- г) П. Самуэльсон.

8. Монополистическая конкуренция характеризуется тем, что:

- а) фирмы не могут входить и выходить с рынка;
- б) на рынке действует ограниченное число фирм;
- в) фирмы, действующие на рынке, выпускают диверсифицированную продукцию.
- г) существует вероятность сговора

9. На рынке монополистической конкуренции:

- а) отсутствует стратегическое взаимодействие фирм;
- б) фирмы производят стандартизированный продукт;
- в) присутствует стратегическое взаимодействие фирм.
- г) выпускаемый продукт – уникален

10. Если производство в отрасли распределено между несколькими фирмами, контролирующими рынок, то такая структура рынка называется:

- а) Совершенной конкуренцией;
- б) Монополистической конкуренцией;
- в) Монополией;
- г) Олигополией.

Задание 2

Задача

Фирма выступает монополистом на рынке и может производить продукт при постоянных средних и предельных издержках равных: $ATC=MC=10$. Первоначально фирма столкнулась с рыночным спросом: $Q=60-P$, где цена P измеряется в руб., а объём производства Q – в тыс. шт.

А. Вычислите цену и количество, максимизирующие прибыль фирмы, а также саму прибыль.

Б. Предположим, что кривая рыночного спроса изменилась и стала $Q=45-0,5P$. Какова теперь комбинация цены и количества, максимизирующая прибыль фирмы? Какова прибыль фирмы?

6.2.Критерии оценивания компетенций:

Таблица 6

№ п/п	Код и наименование компетенции	Индикаторы достижения компетенций, соотнесенные с планируемыми результатами обучения	Оценочные материалы	Критерии оценивания
1.	ОПК-1: Способность решать профессиональные	Знает основы экономических процессов на микроуровне; теорию	Задания для промежуто	Компетенция сформирована при правильности и полноте ответов на теоретические

2.	<p>задачи на основе знаний (на промежуточном уровне) экономической, организационной и управленческой теории</p> <p>ОПК-3: Способность разрабатывать обоснованные организационно-управленческие решения с учетом их социальной значимости, содействовать их реализации в условиях сложной и динамичной среды и оценивать их последствия</p>	<p>организации и управления</p> <p>Умеет выявлять факторы и характеристики, определяющие структуру рынка, модели поведения экономических агентов и рынков;</p> <p>Знает теорию принятия управленческих решений, концепцию корпоративной социальной ответственности</p> <p>Умеет осуществлять анализ данных, необходимых для принятия решений с учетом их социальной значимости в различных сферах деятельности, подготавливать аналитические материалы для управления бизнес-процессами и содействовать реализации принятых решений</p>	<p>чной аттестации</p>	<p>вопросы, при глубине понимания вопроса и правильности выполнения предложенных практических заданий.</p> <p>Шкала критериев согласно требованиям п.4.29 «Положения о текущем контроле успеваемости и промежуточной аттестации обучающихся ФГАОУ ВО «ТюмГУ»</p> <p>Компетенция сформирована при правильности и полноте ответов на теоретические вопросы, при глубине понимания вопроса и правильности выполнения предложенных практических заданий.</p> <p>Шкала критериев согласно требованиям п.4.29 «Положения о текущем контроле успеваемости и промежуточной аттестации обучающихся ФГАОУ ВО «ТюмГУ»</p>
----	--	---	------------------------	--

7. Учебно-методическое и информационное обеспечение дисциплины (модуля)

7.1. Основная литература:

1. Новичков, В. И. Управленческая экономика. Теория организации. Организационное поведение. Маркетинг : учеб. пособие / В. И. Новичков, И. М. Виноградова, И. С. Кошель. - Москва : Дашков и К, 2017. - 132 с. - ISBN 978-5-394-02811-3. - Текст : электронный. - URL: <https://znanium.com/catalog/product/937272> (дата обращения: 03.11.2020).

7.2 Дополнительная литература:

1. Голикова Г.В. Управленческая экономика [Электронный ресурс]: Учебное пособие/Г.В.Голикова, Д.С.Петров, И.В.Трушина и др. - М.: НИЦ ИНФРА-М, 2015. - 216 с. Режим доступа: <http://znanium.com/bookread.php?book=487965>

2. Экономическая теория. Микроэкономика-1,2. Мезоэкономика : учебник / под общ. ред. заслуженного деятеля науки РФ, проф., д-ра экон. наук Г. П. Журавлевой. - 9-е изд., стер. — Москва : Издательско-торговая корпорация «Дашков и К°», 2019. - 934 с. - ISBN 978-5-394-03384-1. - Текст : электронный. - URL: <https://znanium.com/catalog/product/1093482> (дата обращения: 23.05.2020). – Режим доступа: по подписке.

7.3 Интернет-ресурсы:

<http://www.libertarium.ru/library> — библиотека материалов по экономической тематике.

<http://www.finansy.ru> — материалы по социально-экономическому положению и развитию в России.

<http://www.ise.openlab.spb.ru> — Галерея экономистов

7.4 Современные профессиональные базы данных и информационные справочные системы:

Справочная правовая система КонсультантПлюс <http://www.consultant.ru/>

Межвузовская электронная библиотека (МЭБ) <https://icdlib.nspu.ru/>

Национальная электронная библиотека <https://rusneb.ru/>

8. Перечень информационных технологий, используемых при осуществлении образовательного процесса по дисциплине (модулю)

Интернет, доступ в информационно-образовательную среду ТюмГУ, включающую в себя доступ к учебным планам и рабочим программам, к изданиям электронной библиотечной системы и электронным образовательным ресурсам.

Лицензионное ПО, в том числе отечественного производства: платформа для электронного обучения Microsoft Teams.

Свободно распространяемое ПО, в том числе отечественного производства: Adobe Reader; 7-Zip

9. Технические средства и материально-техническое обеспечение дисциплины (модуля)

Учебные аудитории для проведения занятий лекционного и семинарского типа, консультаций, текущего контроля и промежуточной аттестации, а также помещения для самостоятельной работы. Для проведения занятий лекционного типа необходимо демонстрационное оборудование. Помещения для самостоятельной работы обучающихся должны быть оснащены компьютерной техникой с возможностью подключения к сети "Интернет" и обеспечением доступа в электронную информационно-образовательную среду.

МИНИСТЕРСТВО НАУКИ И ВЫСШЕГО ОБРАЗОВАНИЯ РОССИЙСКОЙ
ФЕДЕРАЦИИ

Федеральное государственное автономное образовательное учреждение
высшего образования
«ТЮМЕНСКИЙ ГОСУДАРСТВЕННЫЙ УНИВЕРСИТЕТ»

УТВЕРЖДАЮ

Заместитель директора по
учебно-методической работе
Финансово-экономического
института

 О.А.Кузьменко
23.06.2021

УЧЕТ И АНАЛИЗ

Рабочая программа дисциплины
для обучающихся по направлению подготовки 38.03.02 Менеджмент
Направленность (профиль): Общий и функциональный менеджмент
формы обучения очная, очно-заочная

Руф Ю.Н., Юхтанова Ю.А. Учет и анализ. Рабочая программа дисциплины для обучающихся по направлению подготовки 38.03.02 «Менеджмент» Направленность (профиль): Общий и функциональный менеджмент, формы обучения очная, очно-заочная. Тюмень, 2021.

Рабочая программа дисциплины опубликована на сайте ТюмГУ:
<http://www.utmn.ru/sveden/education/#>.

© Тюменский государственный университет, 2021.

© Руф Ю.Н., 2021.

© Юхтанова Ю.А., 2021.

1. Пояснительная записка

Все хозяйствующие субъекты ведут бухгалтерский учет своих средств согласно действующему законодательству и проводят экономический анализ своей деятельности. Данные бухгалтерского учета и результаты экономического анализа являются обоснованием для принятия оптимальных управленческих решений

Цель дисциплины «Учет и анализ» - обеспечить освоение студентами методики учета основных объектов и фактов хозяйственной жизни, а также сформировать систему знаний и навыков по анализу финансово-хозяйственной деятельности коммерческой организации, развить аналитическое мышление.

Задачи дисциплины:

- изучить классификацию хозяйственных средств экономического субъекта;
- изучить порядок оценки объектов учета;
- изучить порядок отражения фактов хозяйственной жизни на счетах бухгалтерского учета;
- изучить порядок составления бухгалтерского баланса;
- сформировать понимание экономической сущности и методики исчисления показателей, характеризующих финансово-хозяйственную деятельность;
- овладеть теоретическими знаниями и практическими навыками по применению приемов и способов экономического анализа, взаимосвязи факторов и результативных показателей;
- уметь использовать современные методы обработки и интерпретации информации бухгалтерской (финансовой) отчетности;
- приобретение практических навыков аналитической работы и разработки рекомендаций по использованию выявленных резервов повышения эффективности хозяйствования.

1.1. Место дисциплины (модуля) в структуре образовательной программы

Данная дисциплина входит в блок Б1 Дисциплины (модули), обязательная часть.

Для освоения данной дисциплины необходимы знания и умения, приобретенные обучающимися в результате освоения следующих, предшествующих данной, дисциплин: «Экономическая теория», «Теория статистики и бизнес-статистика».

1.2. Компетенции обучающегося, формируемые в результате освоения данной дисциплины (модуля)

Код и наименование компетенции	Код и наименование части компетенции (при наличии паспорта компетенций) ¹	Планируемые результаты обучения: (знаниевые/функциональные)
ОПК-2 Способен осуществлять сбор, обработку и анализ данных, необходимых для решения поставленных управленческих задач, с использованием современного инструментария и	Паспорт компетенций отсутствует	Знает источники информации и методы сбора, систематизации и оценки данных, необходимых для решения управленческих задач. Умеет самостоятельно собирать, систематизировать и анализировать данные, а также интерпретировать полученные результаты для решения управленческих задач

¹ Заполняется при необходимости

интеллектуальных информационно-аналитических систем		
ОПК-5 Способен использовать при решении профессиональных задач современные информационные технологии и программные средства, включая управление крупными массивами данных и их интеллектуальный анализ	Паспорт компетенций отсутствует	Знает все возможные современные информационные технологии и программные средства, используемые при решении профессиональных задач. Умеет выбирать подходящие информационные технологии и программные средства для обработки финансовой, бухгалтерской и иной экономической информации, обосновывая свой выбор, при решении профессиональных задач

2. Структура и объем дисциплины

Таблица 1

Структура и объем дисциплины для обучающихся по очной форме обучения

Вид учебной работы	Всего часов (академические часы)	Часов в семестре (академические часы)
		4 семестр
Общий объем зач. ед. час.	4	4
	144	144
Из них:		
Часы контактной работы (всего):	70	70
Лекции	34	34
Практические занятия	34	34
Лабораторные/практические занятия по подгруппам	0	0
Консультации и иная контактная работа	2	2
Часы внеаудиторной работы, включая самостоятельную работу обучающегося	74	74
Вид промежуточной аттестации (зачет, диф.зачет, экзамен)	экзамен	экзамен

Таблица 2

Структура и объем дисциплины для обучающихся по очно-заочной форме обучения

Вид учебной работы	Всего часов (академические часы)	Часов в семестре (академические часы)
		5 семестр
Общий объем зач. ед. час.	4	4
	144	144
Из них:		

Часы контактной работы (всего):	22	22
Лекции	10	10
Практические занятия	10	0
Лабораторные/практические занятия по подгруппам	0	0
Консультации и иная контактная работа	2	2
Часы внеаудиторной работы, включая самостоятельную работу обучающегося	122	122
Вид промежуточной аттестации (зачет, диф.зачет, экзамен)	экзамен	экзамен

3. Система оценивания

3.1. Текущий контроль осуществляется в форме решения задач, тестирования, проведения терминологической игры. Промежуточный контроль освоения дисциплины осуществляется в рамках рейтинговой системы оценок. Оценка студента в рамках рейтинговой системы является интегрированной оценкой выполнения студентом заданий во время практических занятий, ответов на вопросы и результатов тестирования. Эта оценка характеризует уровень знаний, умений и навыков, приобретенных студентом в ходе изучения дисциплины. Экзаменационная оценка может быть получена студентом по результатам работы в семестре. При этом оценка «удовлетворительно» ставится при количестве полученных баллов 61-75; «хорошо» - 76-90; «отлично» - 91-100.

Форма проведения экзамена – устно-письменная. В билете предусмотрено 2 вопроса и задача. Оценки "отлично" заслуживает студент, обнаруживший всестороннее, систематическое и глубокое знание учебно-программного материала, умение свободно выполнять задания, предусмотренные программой, усвоивший обязательную и знакомый с дополнительной литературой, рекомендованной программой.

Оценки "хорошо" заслуживает студент обнаруживший полное знание учебно-программного материала, успешно выполняющий предусмотренные в программе задания, усвоивший обязательную литературу, рекомендованную в программе.

Оценки "удовлетворительно" заслуживает студент, обнаруживший знания основного учебно-программного материала в объеме, необходимом для дальнейшей учебы и предстоящей работы по специальности, справляющийся с выполнением заданий, предусмотренных программой, знакомый с обязательной литературой, рекомендованной программой.

Оценка "неудовлетворительно" выставляется студенту, обнаружившему пробелы в знаниях основного учебно-программного материала, допустившему принципиальные ошибки в выполнении предусмотренных программой заданий.

4. Содержание дисциплины

4.1. Тематический план дисциплины

Таблица 3

Тематический план дисциплины для обучающихся по очной форме обучения

№ п/п	Объем дисциплины (модуля), час.		
	Всего	Виды аудиторной работы (академические часы)	Консультации

	Наименование тем и/или разделов		Лекции	Практические занятия	Лабораторные/практические занятия по подгруппам	и иная контактная работа
1	2	3	4	5	6	7
1.	Предмет и метод бухгалтерского учета	12	3	3	0	0
2.	Бухгалтерский баланс	12	3	3	0	0
3.	Счета и двойная запись	12	3	3	0	0
4.	Стоимостная оценка объектов учета	12	3	3	0	0
5.	Хозяйственные процессы	11	3	2	0	0
6.	Учет финансовых результатов деятельности хозяйствующего субъекта	12	3	2	0	0
7.	Основы экономического анализа	18	6	6	0	0
8.	Анализ финансового состояния предприятия	21	4	6	0	0
9.	Анализ финансовых результатов предприятия	14	2	2	0	0
10.	Анализ деловой активности предприятия	18	4	4	0	0
	Экзамен	2	0	0	0	2
	Итого (часов)	144	34	34	0	2

Таблица 4

Тематический план дисциплины для обучающихся по очно-заочной форме обучения

№ п/п	Наименование тем и/или разделов	Объем дисциплины (модуля), час.				
		Всего	Виды аудиторной работы (академические часы)			Консультации и иная контактная работа
			Лекции	Практические занятия	Лабораторные/практические занятия по подгруппам	
1	2	3	4	5	6	7
1.	Предмет и метод бухгалтерского учета	12	1	1	0	0
2.	Бухгалтерский баланс	12	1	1	0	0
3.	Счета и двойная запись	12	1	1	0	0
4.	Стоимостная оценка объектов учета	12	1	1	0	0

5.	Хозяйственные процессы	11	1	0	0	0
6.	Учет финансовых результатов деятельности хозяйствующего субъекта	12	1	0	0	0
7.	Основы экономического анализа	18	2	2	0	0
8.	Анализ финансового состояния предприятия	21	2	2	0	0
9.	Анализ финансовых результатов предприятия	14	0	1	0	0
10	Анализ деловой активности предприятия	18	0	1	0	0
	Экзамен	2	0	0	0	2
	Итого (часов)	144	10	10	0	2

4.2. Содержание дисциплины (модуля) по темам

Тема 1. Предмет и метод бухгалтерского учета

Сущность предмета бухгалтерского учета. Классификация средств хозяйствующего субъекта. Содержание и назначение элементов метода бухгалтерского учета. Нормативное регулирование бухгалтерского учета в России

Тема 2. Бухгалтерский баланс

Структура и содержание бухгалтерского баланса. Классификация бухгалтерских балансов. Типы изменения бухгалтерского баланса под влиянием фактов хозяйственной жизни, их сущность.

Тема 3. Счета и двойная запись

Строение и классификация счетов. Счета синтетического и аналитического учета, субсчета. Сущность и значение двойной записи. Обобщение данных текущего бухгалтерского учета.

Тема 4. Стоимостная оценка объектов учета

Оценка как элемент метода бухгалтерского учета. Калькулирование: понятие, виды

Тема 5. Хозяйственные процессы

Процесс снабжения. Процесс производства. Процесс продажи.

Тема 6. Учет финансовых результатов деятельности хозяйствующего субъекта

Порядок формирования финансовых результатов. Отражение финансовых результатов в системе счетов.

Тема 7. Основы экономического анализа

Предмет экономического анализа, дискуссионные моменты в его определении. Объекты экономического анализа.

Содержание и задачи экономического анализа. Требования, предъявляемые к анализу. Новые задачи в условиях рыночной экономики.

Связь экономического анализа хозяйственной деятельности и экономической теории. Анализ и статистика. Взаимосвязь экономического анализа с бухгалтерским финансовым и управленческим учетом, отчетностью и аудитом. Экономический анализ коммерческих организаций как основа взаимосвязи с менеджментом, финансами, маркетингом. Связь анализа с бизнес-планированием, эконометрикой и другими науками.

Управляющая система предприятия. Экономический анализ деятельности предприятия как функция и элемент управления. Взаимосвязь анализа с планированием, прогнозированием, учетом, регулированием и другими видами управленческой работы.

Методология экономического анализа как науки. Метод экономического анализа: определение, характерные особенности. Основные принципы экономического анализа.

Методика экономического анализа как совокупность конкретно-научных приемов, их состав, взаимосвязь, последовательность применения.

Традиционные приемы анализа. Сравнение как элемент методики экономического анализа. Виды сравнений. Проблема сопоставимости показателей при сравнении и пути ее решения. Основные способы приведения показателей к сопоставимому виду.

Группировка и детализация как основные элементы методики экономического анализа. Виды, сущность группировок и детализации, условия их применения в анализе. Структурное изучение взаимосвязей обобщающих и факторных показателей.

Система аналитических показателей, признаки их классификации, способы расчета. Проблемы обеспечения сопоставимости, систематизации и сводимости показателей. Абсолютные, относительные и средние величины.

Моделирование как способ изучения хозяйственных процессов. Основные виды моделей и этапы процесса моделирования. Детерминированное и стохастическое моделирование и анализ факторных систем. Постановка прямого и обратного факторного анализа. Типы факторных систем.

Методы анализа количественного влияния факторов на результативный показатель при различных видах взаимозависимостей.

Балансовый метод. Применение балансовых увязок в экономическом анализе. Прием выделения «узких мест и ведущих звеньев», его роль для определения важнейших резервов и направлений их поиска.

Элиминирование как один из важнейших приемов экономического анализа. Его сущность и разновидности: способ цепных подстановок, способ абсолютных и относительных (процентных) отклонений, индексный, интегральный. Сущность способов, алгоритмы расчетов, достоинства и недостатки.

Фактор как основополагающее понятие в экономическом анализе. Классификация факторов. Способы образования аналитических формул.

Понятие резервов в экономическом анализе. Способы и приемы их обнаружения. Классификация резервов. Принципы их поиска и оптимизации в зависимости от сферы деятельности, типа производства и других особенностей объекта анализа.

Тема 8. Анализ финансового состояния предприятия

Понятие и значение финансового анализа. Роль финансового анализа в хозяйственной деятельности предприятия. Определение предмета и объекта финансового анализа. Основная цель финансового анализа в современных условиях. Задачи и содержание финансового анализа. Методы финансового анализа.

Внешние и внутренние субъекты финансового состояния, их состав и интересы.

Бухгалтерский учет и финансовая отчетность как основной источник данных для проведения финансового анализа.

Анализ динамики валюты бухгалтерского баланса. Горизонтальный анализ баланса. Вертикальный анализ баланса. Сравнительный аналитический баланс. Критерии оценки удовлетворительности структуры баланса.

Анализ состояния и структуры имущества организации. Анализ внеоборотных и оборотных активов.

Анализ источников формирования имущества по принадлежности и по временному периоду привлечения. Анализ структуры и динамики собственных и заемных средств. Анализ наличия и движения собственных оборотных средств.

Оценка финансовой устойчивости и определение типа финансовой устойчивости предприятия. Методика расчета и анализ абсолютных и относительных показателей финансовой устойчивости. Система коэффициентов финансовой устойчивости, их взаимосвязь, порядок исчисления, рекомендуемые значения, анализ причин изменения.

Сущность, содержание ликвидности и платежеспособности предприятия. Раскрытия основных понятий: ликвидность, ликвидные активы, ликвидность активов, ликвидность баланса, ликвидность предприятия. Взаимосвязь и отличия понятий: ликвидность и платежеспособность предприятия. Характеристика основных компонентов анализа ликвидности: цель, задачи, предмет, объект, источники информации, пользователи информации, методы анализа ликвидности.

Анализ платежеспособности предприятия. Группировка актива баланса по степени ликвидности и пассивы баланса по срокам погашения. Составление баланса ликвидности организации и его анализ. Расчет показателей платежеспособности и ликвидности. Основные направления улучшения платежеспособности.

Анализ кредиторской задолженности. Сравнительный анализ дебиторской и кредиторской задолженности. Анализ состояния финансовой расчетной дисциплины. Меры регулирования оптимального соотношения между дебиторами и кредиторами: контроль за состоянием расчетов, система скидок и др.

Тема 9. Анализ финансовых результатов предприятия

Содержание прибыли и ее функции. Виды прибыли в рыночной экономике и методы её анализа. Анализ уровня, динамики и структуры финансовых результатов.

Анализ формирования общей бухгалтерской прибыли в разрезе доходов и расходов ее составляющих. Факторный анализ прибыли от продаж (оценка влияния на прибыль себестоимости, цен, объема, структуры ассортимента реализованной продукции).

Анализ формирования чистой прибыли предприятия в разрезе составных элементов. Анализ использования прибыли предприятия.

Маржинальный анализ финансовых результатов, возможности его использования в отечественной практике.

Тема 10. Анализ деловой активности предприятия

Деловая активность как характеристика эффективности управления. Значение и цели анализа деловой активности предприятия. Качественные и количественные критерии оценки деловой активности.

Система показателей деловой активности и эффективности деятельности предприятия. Абсолютные и относительные показатели деловой активности.

Анализ финансовой деловой активности. Экономическая сущность оборачиваемости активов, собственных и заемных средств. Факторный анализ оборачиваемости.

Анализ экономической деловой активности. Система показателей экономической деловой активности.

Анализ показателей рентабельности предприятия. Факторный анализ рентабельности организации. Оценка влияния факторов на рентабельность хозяйственной деятельности, финансовой рентабельности, факторный анализ по модели Дюпона.

Анализ рентабельности продаж и отдельных ее видов. Определение влияния факторов цен, объема, себестоимости и структуры ассортимента на изменение рентабельности продаж

Планы практических занятий

Тема 1. Предмет и метод бухгалтерского учета

1. Сущность предмета бухгалтерского учета.

2. Классификация средств хозяйствующего субъекта.
3. Содержание и назначение элементов метода бухгалтерского учета.
4. Нормативное регулирование бухгалтерского учета в России

Тема 2. Бухгалтерский баланс

1. Структура и содержание бухгалтерского баланса.
2. Классификация бухгалтерских балансов.
3. Типы изменения бухгалтерского баланса под влиянием фактов хозяйственной жизни, их сущность.

Тема 3. Счета и двойная запись

1. Строение и классификация счетов.
2. Счета синтетического и аналитического учета, субсчета.
3. Сущность и значение двойной записи.
4. Обобщение данных текущего бухгалтерского учета.

Тема 4. Стоимостная оценка объектов учета

1. Оценка как элемент метода бухгалтерского учета.
2. Калькулирование: понятие, виды

Тема 5. Хозяйственные процессы

1. Процесс снабжения.
2. Процесс производства.
3. Процесс продажи.

Тема 6. Учет финансовых результатов деятельности хозяйствующего субъекта

1. Порядок формирования финансовых результатов.
2. Отражение финансовых результатов в системе счетов.

Тема 7. Основы экономического анализа

1. Теория познания и экономический анализ. Сущность понятий «анализ» и «синтез», их использование в экономических науках и практической деятельности. Экономический анализ как наука и как метод познания.

2. Предмет экономического анализа, дискуссионные моменты в его определении. Объекты экономического анализа. Содержание и задачи экономического анализа. Требования, предъявляемые к анализу. Новые задачи в условиях рыночной экономики.

3. Место экономического анализа в системе наук. Связь экономического анализа хозяйственной деятельности и экономической теории. Анализ и статистика. Взаимосвязь экономического анализа с бухгалтерским финансовым и управленческим учетом, отчетностью и аудитом. Экономический анализ коммерческих организаций как основа взаимосвязи с менеджментом, финансами, маркетингом. Связь анализа с бизнес-планированием, эконометрикой и другими науками.

4. Экономический анализ деятельности предприятия как функция и элемент управления, как элемент управляющей подсистемы. Взаимосвязь анализа с планированием, прогнозированием, учетом, регулированием и другими видами управленческой работы.

5. Метод экономического анализа: определение, характерные особенности. Основные принципы экономического анализа. Общенаучные, конкретно-научные методы познания.

6. Методика экономического анализа как совокупность конкретно-научных приемов, их состав, взаимосвязь, последовательность применения.

7. Сравнение как элемент методики экономического анализа. Виды сравнений. Проблема сопоставимости показателей при сравнении и пути ее решения. Основные способы приведения показателей к сопоставимому виду.

8. Группировка и детализация как основные элементы методики экономического анализа. Виды, сущность группировок и детализации, условия их применения в анализе. Структурное изучение взаимосвязей обобщающих и факторных показателей.

9. Система аналитических показателей, признаки их классификации, способы расчета. Проблемы обеспечения сопоставимости, систематизации и сводимости показателей. Абсолютные, относительные и средние величины.

10. Моделирование как способ изучения хозяйственных процессов. Основные виды моделей и этапы процесса моделирования. Детерминированное моделирование и анализ факторных систем. Постановка прямого и обратного факторного анализа. Типы факторных систем. Основные приемы образования аналитических формул: сочетание, удлинение, деление, цепная детализация.

11. Элиминирование как один из важнейших приемов экономического анализа. Его сущность и разновидности: способ цепных подстановок, способ абсолютных и относительных (процентных) отклонений, индексный, интегральный. Сущность способов, алгоритмы расчетов, достоинства и недостатки.

12. Понятие резервов в экономическом анализе. Способы и приемы их обнаружения. Классификация резервов.

Тема 8. Анализ финансового состояния предприятия

1. Понятие и значение финансового анализа. Роль финансового анализа в хозяйственной деятельности предприятия. Определение предмета и объекта финансового анализа. Основная цель финансового анализа в современных условиях. Задачи и содержание финансового анализа. Методы финансового анализа.

2. Внешние и внутренние субъекты финансового состояния, их состав и интересы.

Бухгалтерский учет и финансовая отчетность как основной источник данных для проведения финансового анализа.

3. Анализ динамики валюты бухгалтерского баланса. Горизонтальный анализ баланса. Вертикальный анализ баланса. Сравнительный аналитический баланс. Анализ состояния и структуры имущества организации.

4. Анализ источников формирования имущества по принадлежности и по временному периоду привлечения. Анализ структуры и динамики собственных и заемных средств. Анализ наличия и движения собственных оборотных средств

5. Оценка финансовой устойчивости и определение типа финансовой устойчивости предприятия. Методика расчета и анализ абсолютных и относительных показателей финансовой устойчивости.

6. Сущность, содержание ликвидности и платежеспособности предприятия. Взаимосвязь и отличия понятий: ликвидность и платежеспособность предприятия. Характеристика основных компонентов анализа ликвидности: цель, задачи, предмет, объект, источники информации, пользователи информации, методы анализа ликвидности.

7. Анализ платежеспособности предприятия. Группировка актива баланса по степени ликвидности и пассивы баланса по срокам погашения. Составление баланса ликвидности организации и его анализ. Расчет показателей платежеспособности и ликвидности. Основные направления улучшения платежеспособности.

8. Анализ состояния финансовой расчетной дисциплины. Анализ дебиторской и кредиторской задолженности. Сравнительный анализ дебиторской и кредиторской задолженности. Меры регулирования оптимального соотношения между дебиторами и кредиторами: контроль за состоянием расчетов, система скидок и др.

Тема 9. "Анализ финансовых результатов предприятия"

1. Содержание прибыли и ее функции. Виды прибыли в рыночной экономике и методы её анализа. Анализ уровня, динамики и структуры финансовых результатов.
2. Анализ формирования общей бухгалтерской прибыли в разрезе доходов и расходов ее составляющих.
3. Факторный анализ прибыли от продаж (оценка влияния на прибыль себестоимости, цен, объема, структуры ассортимента реализованной продукции)
4. Анализ формирования чистой прибыли в разрезе составных элементов. Анализ использования прибыли предприятия.
6. Маржинальный анализ финансовых результатов.

Тема 10. Анализ деловой активности предприятия

1. Деловая активность как характеристика эффективности управления. Значение и цели анализа деловой активности предприятия. Качественные и количественные критерии оценки деловой активности. (обсуждение)
2. Анализ финансовой деловой активности. Экономическая сущность оборачиваемости активов, собственных и заемных средств. Факторный анализ оборачиваемости.
3. Анализ экономической деловой активности. Система показателей экономической деловой активности.
4. Анализ показателей рентабельности предприятия. Факторный анализ рентабельности организации. Оценка влияния факторов на рентабельность хозяйственной деятельности, финансовой рентабельности, факторный анализ по модели Дюпона.
5. Анализ рентабельности продаж и отдельных ее видов. Определение влияния факторов цен, объема, себестоимости и структуры ассортимента на изменение рентабельности продаж.
6. Определение резервов роста прибыли и рентабельности предприятия, возможности управления рентабельностью организации.

Образцы средств для проведения текущего контроля

Тема 1. Предмет и метод бухгалтерского учета

Тест закрытый

1. Предметом бухгалтерского учета является:
 - А) кругооборот хозяйственных средств;
 - Б) состояние и использование средств предприятия в процессе воспроизводства;
 - В) контроль за использованием заемных средств.
2. Незавершенное производство – это:
 - А) сырье и материалы, находящиеся на складе;
 - Б) продукция, находящаяся в обработке на рабочих местах;
 - В) оборотные средства сферы обращения.
3. Источники образования имущества предприятия делятся на:
 - А) собственные средства и дебиторскую задолженность;
 - Б) заемные средства и кредиторскую задолженность;
 - В) собственные и заемные.
4. К средствам в расчетах относят:
 - А) задолженность покупателей;
 - Б) денежные средства на расчетном счете;
 - В) краткосрочные финансовые вложения.
5. К нематериальным активам относят:

- А) компьютеры, расходы по реализации, деловую репутацию директора фирмы, водительские права;
- Б) бланки строгой отчетности, краткосрочные финансовые вложения, расходы по транспортировке;
- В) исключительные авторские права, права на программы ЭВМ, на товарные знаки, деловую репутацию организации.
6. Метод бухгалтерского учета – это:
- А) совокупность способов и приемов, позволяющих получить вовремя денежные средства от покупателей;
- Б) совокупность способов и приемов, позволяющих получить всестороннюю характеристику дебиторов;
- В) совокупность способов и приемов, позволяющих получить всестороннюю характеристику хозяйственной деятельности предприятия.
7. Основные средства относятся к:
- А) средствам в расчетах;
- Б) средствам труда;
- В) собственным источникам.
8. Первичное наблюдение в бухгалтерском учете обеспечивают следующие способы:
- А) приватизация и урбанизация;
- Б) документирование и инвентаризация;
- В) калькулирование и оценка.
9. Текущую группировку данных в бухгалтерском учете обеспечивают:
- А) доходы и расходы предприятия;
- Б) правила ведения бухгалтерского учета;
- В) счета и двойная запись.

Тема 2. Бухгалтерский баланс

Задача.

Задание: Составить бухгалтерский баланс.

Условие задачи: Опись хозяйственных средств и источников их образования кондитерской фабрики на 1 июля 20__ г.

№ п/п	Наименование хозяйственных средств и источников их образования	Сумма, руб.
1	Мука пшеничная высшего сорта	90000
2	Задолженность сахарному заводу	30000
3	Задолженность универсама «Центральный»	20000
4	Мед натуральный	5000
5	Тестомесильная установка	15000
6	Конвейерная линия по производству шоколадных плиток	80000
7	Прибыль	50000
8	Задолженность рабочим и служащим по заработной плате	25000
9	Карамель «Пчелиный улей»	10000
10	Задолженность ликероводочному заводу	10000
11	Орех грецкий	2000
12	Задолженность мелькомбинату	20000
13	Задолженность ресторана «Радуга»	4000
14	Печь электрическая	25000
15	Здание цеха по производству шоколадных конфет	195000
16	Калькуляторы	1100
17	Кредит сроком на 6 месяцев	25000

18	Денежные средства на расчетном счете	55000
19	Резервный капитал	60000
20	Целевое финансирование	40000
21	Зефир в шоколаде	24000
22	Здание вспомогательного цеха	140000
23	Кондитерские добавки	8000
24	Уставный капитал	397100
25	Амортизация основных средств	67000
26	Займ, предоставленный организации ООО «Успех», сроком на 2 года	50000

Тема 3. Счета и двойная запись

Задача.

Задание: На основании приведенных фактов хозяйственной жизни составить корреспонденцию счетов.

Условие задачи:

№ п/п	Факты хозяйственной жизни	Сумма, руб.
1	С расчетного счета получено в кассу для выдачи на командировочные и хозяйственные расходы	870
2	Выдано в отчет на командировочные расходы	500
3	Начислена заработная плата рабочим основного производства	5352
4	Из заработной платы удержан налог на доходы физических лиц	642
5	Начислены страховые взносы	1499
6	С расчетного счета перечислен налог на прибыль в бюджет	2000
7	Из основного производства выпущена готовая продукция	18834

Тема 4. Стоимостная оценка объектов учета

Задача.

Задание: 1. Определить себестоимость отпущенных для производства продукции материалов методами ФИФО, средней себестоимости. 2. Определить себестоимость остатка материалов на конец месяца.

Условие задачи:

Показатели	Кол-во, кг	Себестоимость, руб.	
		Единицы запасов	Всех запасов
Остаток на начало месяца	10	120	1200
Поступило по поставкам:			
1 поставка	200	110	22000
2 поставка	300	100	30000
3 поставка	150	150	22500
Итого поступило:	650	x	74500
Опущено в производство	550	-	?
Остаток на конец месяца	110	-	?

Тема 5. Хозяйственные процессы

Задача.

Задание: 1. На основании хозяйственных операций составить корреспонденцию счетов. 2. Открыть счет «Основное производство», отразить на нем факты хозяйственной жизни отчетного месяца. 3. Определить фактическую себестоимость выпущенной продукции.

Условие задачи:

Незавершенное производство на начало месяца составило - 80 руб.

Незавершенное производство на конец месяца составило - 120 руб.

№ п/п	Факты хозяйственной жизни	Сумма, руб.
1.	Отпущены по накладной и израсходованы на изготовление продукции основные материалы	250
2.	Отпущены вспомогательные материалы на производство готовой продукции	80
3.	Списана соответствующая доля транспортно-заготовительных расходов, относящаяся к отпущенным в производство материалам	34
4.	Начислена заработная плата производственным рабочим	100
5.	Начислены страховые взносы во внебюджетные социальные фонды от начисленной заработной платы	?
6.	Включены в затраты основного производства услуги вспомогательного цеха	24
7.	Списаны на себестоимость продукции расходы по содержанию и эксплуатации оборудования	75
8.	Списаны на себестоимость продукции цеховые расходы	46
9.	Списаны на себестоимость продукции общехозяйственные расходы	20
10.	На склад оприходованы изделия из производства по фактической себестоимости	?

Тема 6. Учет финансовых результатов деятельности хозяйствующего субъекта

Задача.

Задание: Составить корреспонденцию счетов и произвести необходимые расчеты.

Условие задачи:

№ п/п	Факты хозяйственной жизни	Сумма, руб.
1	Выпущена из производства и оприходована на склад готовая продукция по фактической себестоимости	3700
2	Акцептован счет рекламной компании за радиорекламу выпускаемой продукции	80
3	С расчетного счета полностью оплачено за рекламу	?
4	Предъявлен счет-фактура покупателю за проданную продукцию	5900
5	Отражен НДС по проданной продукции	?
6	На расчетный счет поступила выручка за проданную продукцию	5900
7	Списывается проданная продукция по фактической себестоимости	3600
8	Списывается доля коммерческих расходов, относящихся к реализованной продукции	60
9	Определить и списать результат от продажи продукции	?

Тема 7. Основы экономического анализа

Опрос на практическом занятии

Примерный перечень вопросов:

1. Теория познания и экономический анализ. Сущность понятий «анализ» и «синтез», их использование в экономических науках и практической деятельности. Экономический анализ как наука и как метод познания.
2. Предмет экономического анализа, дискуссионные моменты в его определении. Объекты экономического анализа. Содержание и задачи экономического анализа. Требования, предъявляемые к анализу. Новые задачи в условиях рыночной экономики.
3. Место экономического анализа в системе наук. Связь экономического анализа хозяйственной деятельности и экономической теории. Анализ и статистика. Взаимосвязь экономического анализа с бухгалтерским финансовым и управленческим учетом, отчетностью и аудитом. Экономический анализ коммерческих организаций как основа взаимосвязи с менеджментом, финансами, маркетингом. Связь анализа с бизнес-планированием, эконометрикой и другими науками.
4. Экономический анализ деятельности предприятия как функция и элемент управления, как элемент управляющей подсистемы. Взаимосвязь анализа с планированием, прогнозированием, учетом, регулированием и другими видами управленческой работы.
5. Метод экономического анализа: определение, характерные особенности. Основные принципы экономического анализа. Общенаучные, конкретно-научные методы познания.
6. Методика экономического анализа как совокупность конкретно-научных приемов, их состав, взаимосвязь, последовательность применения.
7. Сравнение как элемент методики экономического анализа. Виды сравнений. Проблема сопоставимости показателей при сравнении и пути ее решения. Основные способы приведения показателей к сопоставимому виду.
8. Группировка и детализация как основные элементы методики экономического анализа. Виды, сущность группировок и детализации, условия их применения в анализе. Структурное изучение взаимосвязей обобщающих и факторных показателей.
9. Система аналитических показателей, признаки их классификации, способы расчета. Проблемы обеспечения сопоставимости, систематизации и сводимости показателей. Абсолютные, относительные и средние величины.
10. Моделирование как способ изучения хозяйственных процессов. Основные виды моделей и этапы процесса моделирования. Детерминированное моделирование и анализ факторных систем. Постановка прямого и обратного факторного анализа. Типы факторных систем. Основные приемы образования аналитических формул: сочетание, удлинение, деление, цепная детализация.
11. Элиминирование как один из важнейших приемов экономического анализа. Его сущность и разновидности: способ цепных подстановок, способ абсолютных и относительных (процентных) отклонений, индексный, интегральный. Сущность способов, алгоритмы расчетов, достоинства и недостатки.
12. Понятие резервов в экономическом анализе. Способы и приемы их обнаружения. Классификация резервов.

Терминологическая игра Alias

Целью игроков является объяснение загаданного слова напарникам по команде (в некоторых случаях и игрокам противоположной команды), без использования жестов и произнесения загаданного слова и однокоренных с ним слов. Игровая технология «Элиас» Цель применения: повышения мотивации к изучению предмета. Проводится в форме игры, в ходе которой обучающиеся делятся на группы. Необходимо в команде отгадать как можно больше терминов по изучаемой дисциплине, не используя однокоренных и иностранных, за одну минуту.

Примерные задачи

Задача 1. Используя балансовый метод, рассчитать величину объема продаж (объема реализации продукции) и определить влияние факторов на изменение объема продаж в сравнении с планом в сумме и в процентах. Сделать выводы.

Показатели в действующих ценах	План	Факт
1. Выпуск ТП	4560	5122
2. Остатки нереализованной ТП на начало года	124	315
3. Остатки нереализованной ТП на конец года	204	114
4. Излишки ТП	X	47
5. Недостачи и прочие списания	x	93
6. Объем продаж		

Задача 2. Определить влияние на объем ТП изменений ряда трудовых показателей способом абсолютных отклонений. Определить резервы увеличения товарной продукции, сделать выводы.

Показатели	план	факт
1. Продукция, т.р.	7850	7855
2. Среднесписочная численность ППП, чел.	1505	1598
3. Среднесписочная численность рабочих, чел.	1200	1220
4. Общее число чел.-дней, отработанных рабочими	341750	321890
5. Общее число чел.час., отработанных рабочими	2665650	2494647

Задача 3. Определить общую материалоемкость производства и определить размер ее влияния на себестоимость и объем ТП, сделать выводы.

Показатели	план	факт
Товарная продукция, т.р.	115200	123425
Материальные затраты, т.р.	64140	65254
Материалоемкость, руб.		

Примерные задачи для контрольной работы

Задача № 1

На основании приведенных данных, характеризующих изменение результативного показателя и факторного количественного показателя, требуется:

- 1) Исчислить значение необходимого факторного количественного показателя.
- 2) Установить форму зависимости между результативным и факторными показателями и определить ее модель.
- 3) Используя способы элиминирования, а также индексный и интегральный способы, исчислить влияние изменения факторных показателей на изменение результативного.
- 4) Проанализировать и сравнить полученные результаты. Сделать необходимые выводы.

Вариант	Показатели	План	Факт
I	Себестоимость товарного выпуска изделия, т.р.	32000	49050
	Производство изделия, шт.	2000	2750
II	Фонд заработной платы персонала, т.р.	25100	24700
	Среднесписочная численность персонала, чел.	1004	1203
III	Товарная продукция (т.р.)	76000	80070
	Среднегодовая стоимость основных производственных фондов, т.р.	72380	82030
IV	Реализация товарной продукции, т.р.	70920	75030
	Оборотные средства в товарно-материальных ценностях, т.р.	41200	42090
V	Товарная продукция, т.р.	11800	12020
	Материальные затраты на производство продукции, т.р.	320	342

Тема 8. Анализ финансового состояния предприятия

Опрос на практическом занятии

Примерный перечень вопросов:

1. Понятие и значение финансового анализа. Роль финансового анализа в хозяйственной деятельности предприятия. Определение предмета и объекта финансового анализа. Основная цель финансового анализа в современных условиях. Задачи и содержание финансового анализа. Методы финансового анализа. Внешние и внутренние субъекты финансового состояния, их состав и интересы. Бухгалтерский учет и финансовая отчетность как основной источник данных для проведения финансового анализа.

2. Анализ динамики валюты бухгалтерского баланса. Горизонтальный анализ баланса. Вертикальный анализ баланса. Сравнительный аналитический баланс. Критерии оценки удовлетворительности структуры баланса. Анализ состояния и структуры имущества организации. Анализ внеоборотных и оборотных активов. Анализ источников формирования имущества по принадлежности и по временному периоду привлечения. Анализ структуры и динамики собственных и заемных средств. Анализ наличия и движения собственных оборотных средств.

3. Оценка финансовой устойчивости и определение типа финансовой устойчивости предприятия. Методика расчета и анализ абсолютных и относительных показателей финансовой устойчивости. Система коэффициентов финансовой устойчивости, их взаимосвязь, порядок исчисления, рекомендуемые значения, анализ причин изменения.

4. Сущность, содержание ликвидности и платежеспособности предприятия. Раскрытия основных понятий: ликвидность, ликвидные активы, ликвидность активов, ликвидность баланса, ликвидность предприятия. Взаимосвязь и отличия понятий: ликвидность и платежеспособность предприятия. Характеристика основных компонентов анализа ликвидности: цель, задачи, предмет, объект, источники информации, пользователи информации, методы анализа ликвидности.

5. Анализ платежеспособности предприятия. Группировка актива баланса по степени ликвидности и пассивы баланса по срокам погашения. Составление баланса ликвидности организации и его анализ. Расчет показателей платежеспособности и ликвидности. Основные направления улучшения платежеспособности.

6. Анализ кредиторской задолженности. Сравнительный анализ дебиторской и кредиторской задолженности. Анализ состояния финансовой расчетной дисциплины. Меры

регулирования оптимального соотношения между дебиторами и кредиторами: контроль за состоянием расчетов, система скидок и др.

Тесты

Тест закрытый

1. Итого актива и пассива баланса характеризуют:

- а) средства предприятия по источникам образования и по составу и размещению
- б) использование источников средств предприятия
- в) результаты деятельности предприятия

2. Об улучшении использования средств и о повышении эффективности работы предприятия свидетельствует:

- а) более быстрый рост выручки и прибыли от реализации по сравнению с ростом валюты баланса
- б) рост валюты баланса, выручки и прибыли от реализации одинаковыми темпами
- в) более быстрый рост валюты баланса по сравнению с ростом выручки и прибыли от реализации

3. В состав заемного капитала входят следующие элементы:

- а) фонды потребления, кредиторская задолженность
- б) нераспределенная прибыль, краткосрочные кредиты и займы, резервный капитал
- в) краткосрочные и долгосрочные кредиты и займы, кредиторская задолженность

4. Капитал предприятия может формироваться за счет:

- а) инвестиций и основных фондов
- б) оборотных средств и внеоборотных активов
- в) собственных и заемных источников

5. Какой из перечисленных коэффициентов характеризует величину собственных вложений на рубль задолженности?

- а) коэффициент финансового риска
- б) коэффициент обеспеченности долга
- в) коэффициент финансовой зависимости

6. Горизонтальный анализ источников средств предприятия предполагает:

- а) изучение структуры капитала
- б) изучение динамики капитала
- в) расчет финансовых коэффициентов

7. К производственным возможностям предприятия относят следующие активы:

- а) Основные фонды, запасы, денежные средства
- б) Нематериальные активы, основные фонды, производственные запасы, НЗП
- в) Основные фонды, производственные запасы, НЗП

8. Какие из перечисленных средств приравниваются к собственным источникам средств предприятия ?

- а) задолженность участникам по выплате доходов
- б) расходы будущих периодов
- в) доходы будущих периодов

9. Финансовая устойчивость предприятия :

- а) характеризуется таким движением денежных потоков, которое обеспечивает равенство поступления средств и их расходования
- б) характеризуется финансовой независимостью, способностью маневрировать собственными средствами, достаточной финансовой обеспеченностью бесперебойности хозяйственной деятельности, состоянием производственного потенциала
- в) характеризуется стабильностью экономической среды, в которой осуществляется деятельность предприятия

10. Какой из перечисленных показателей характеризуют обеспеченность предприятия источниками для формирования запасов и затрат?

- а) излишек или недостаток источников средств
- б) показатель маневренности собственного капитала
- в) коэффициент обеспеченности процентов

11. Индекс постоянного актива определяется:

- а) отношением суммы остаточной стоимости основных средств к общей стоимости имущества
- б) отношением суммы внеоборотных активов к сумме собственного капитала
- в) отношением суммы собственных оборотных средств к общей сумме капитала

12. Под запасом финансовой устойчивости понимается:

- а) объем реализации продукции, обеспечивающих предприятию определенную устойчивость финансового положения
- б) производство такого объема продукции, который только покрывает издержки и не приносит ни прибыли, ни убытков
- в) превышение платежных средств над внешними обязательствами

13. Платежеспособность это:

- а) реализуемость активов предприятия
- б) увязка реализуемости активов с погашаемостью пассивов
- в) способность предприятия погашать платежи по своим краткосрочным обязательствам

14. К какой из 4-х групп активов по степени ликвидности относится дебиторская задолженность, сроки погашения которой в течении 12 месяцев?

- а) наиболее ликвидные активы
- б) медленно реализуемые активы
- в) быстро реализуемые активы

15. Отношением оборотных активов к краткосрочным обязательствам рассчитывается коэффициент:

- а) быстрой ликвидности
- б) абсолютной ликвидности
- в) текущей ликвидности

Примерные задачи для контрольной работы

Задание № 1. По данным бухгалтерской финансовой отчетности конкретных предприятий выполнить задания:

- 1) Провести оценку состава, структуры и динамики источников средств и имущества предприятия, используя таблицы 1 и 2.

Таблица 1

Анализ источников средств предприятия

Показатели	На начало года		На конец года		Изменения за год	
	В сумме, т.р.	Удел. вес, %	В сумме, т.р.	Удел. вес, %	Абс. откл., т.р.	Удел. веса, %
А	1	2	3	4	5 (3-1)	6(4-2)
1.Всего источников средств в том числе:						
2. Собственные источники,						
3.Заемные источники, из них:						
- долгосрочные обязательства						
- краткосрочные кредиты и займы						
- кредиторская задолженность						

Таблица 2

Анализ имущества предприятия

Показатели	На начало года	На конец года	Изменения за год
1.Всего имущества в том числе:			
2.Внеоборотные активы			
В % к имуществу			
3.Оборотные активы			
В % к имуществу			
из них:			
-материальные оборотные средства			
в % к оборотным средствам			
-дебиторская задолженность			
в % к оборотным средствам			
- денежные средства и краткосрочные финансовые вложения			
в % к оборотным средствам			

2) Рассчитать абсолютные показатели финансовой устойчивости (показатели обеспеченности запасов источниками формирования) организации, используя таблицу 3 и

определить тип финансовой устойчивости, который сложился на предприятии на начало и конец года.

Таблица 3

Анализ абсолютных показателей финансовой устойчивости

Показатели	На начало года	На конец года
1. Собственные источники		
2. Внеоборотные активы		
3. Долгосрочные кредиты и займы		
4. Краткосрочные кредиты и займы		
5. Наличие собственных оборотных средств, СОС (п.1-п.2)		
6. Наличие собственных и долгосрочных заемных источников, СДЗИ (п.1+ п.3.- п.2)		
7. Общая величина основных источников, ОВОИ ((п.1+ п.3.+ п.4 - п.2)		
8. Запасы		
9. Излишек (недостаток) СОС для формирования запасов (п.5 – п.8)		
10. Излишек (недостаток) СДЗИ для формирования запасов (п.6 – п.8)		
11. Излишек (недостаток) ОВОИ для формирования запасов (п.7 – п.8)		
8. Тип финансовой устойчивости		

3) Проанализировать степень ликвидность баланса, используя таблицу 4. Рассчитать коэффициенты ликвидности и дать им оценку.

Таблица 4

Анализ ликвидности баланса

Активы	На начало года	На конец года	Пассивы	На начало года	На конец года
A1			П1		
A2			П2		
A3			П3		
A4			П4		
Баланс			Баланс		

Тема 9: Анализ финансовых результатов предприятия

Опрос на практическом занятии

Примерный перечень вопросов:

- 1.Содержание прибыли и ее функции. Виды прибыли в рыночной экономике и методы её анализа. Анализ уровня, динамики и структуры финансовых результатов.
2. Анализ формирования общей бухгалтерской прибыли в разрезе доходов и расходов ее составляющих.
3. Факторный анализ прибыли от продаж (оценка влияния на прибыль себестоимости, цен, объема, структуры ассортимента реализованной продукции).
- 4.Анализ формирования чистой прибыли в разрезе составных элементов. Анализ использования прибыли предприятия.
- 5.Маржинальный анализ финансовых результатов

Примерные задачи

Задача 1. На основе данных Отчета о финансовых результатах проведите факторный анализ прибыли (убытка) от продаж, выяснив влияния факторов формирования, дайте рекомендации по улучшению ситуации.

Задача 2. На основе данных Отчета о финансовых результатах проведите факторный анализ чистой прибыли (убытка) по аддитивной модели, выяснив причины формирования, дайте рекомендации по улучшению ситуации.

Задача 3. Фирма выпускает продукцию: Цена за единицу продукции на рынке 85 руб. Переменные затраты на единицу продукции – 55 руб., постоянные затраты 15000 руб. Определить:

1.При условии, что рынок по данной цене может принять 600 единиц.

Каково Ваше решение:

- не выпускать данную продукцию;
 - выпустить требуемое для рынка количество продукции; какова в данном случае будет прибыль.
2. Фирма хочет получить прибыль в размере 100 тыс. руб. Какое количество продукции предприятию необходимо производить?
3. Определить:
- маржинальный доход;
 - точку безубыточности (порог рентабельности)

Примерные задачи для контрольной работы

Задача 1. Провести анализ формирования прибыли до налогообложения (общей бухгалтерской прибыли), используя данные Отчета о финансовых результатов конкретного предприятия, оформив результаты в таблице 5, сделать выводы, оценить ситуацию и дать рекомендации

Таблица 5

Анализ формирования общей бухгалтерской прибыли

Показатели	Предыдущий год		Отчетный год		Влияние на прибыль до налогообложения (+,-)	
	Сумма, т.руб.	Удел. вес,%	Сумма, т.руб.	Удел. вес,%	В сумме, т.руб.	В % к баз. уровню прибыли

Прибыль от продаж						
Проценты к получению						
Проценты к уплате						
Доходы от участия в других организациях						
Прочие доходы						
Прочие расходы						
Итого прибыль до налогообложения						

Тема 10: Анализ деловой активности предприятия.

Опрос на практическом занятии

Примерный перечень вопросов:

1. Качественные и количественные критерии оценки деловой активности. Система показателей деловой активности и эффективности деятельности предприятия. Абсолютные и относительные показатели деловой активности.

2. Анализ финансовой деловой активности. Экономическая сущность оборачиваемости активов, собственных и заемных средств. Факторный анализ оборачиваемости.

3. Анализ экономической деловой активности. Система показателей экономической деловой активности.

4. Анализ показателей рентабельности предприятия. Факторный анализ рентабельности активов организации.

5. Оценка влияния факторов на рентабельность финансовой рентабельности, факторный анализ по модели Дюпона.

6. Анализ рентабельности продаж и отдельных ее видов. Определение влияния факторов цен, объема, себестоимости и структуры ассортимента на изменение рентабельности продаж.

Примерные задачи

Задача 1. На основе данных Отчета о финансовых результатах и Бухгалтерского баланса определите рентабельность собственного капитала организации, проведите факторный анализ по многофакторной модели, выясните причины изменения рентабельности собственного капитала, дайте рекомендации по улучшению ситуации с точки зрения эффективности вложений средств собственников.

Задача 2. На основе данных Отчета о финансовых результатах определите рентабельность продукции и продаж организации, проведите факторный анализ по многофакторной модели, выясните причины изменения рентабельности продукции и продаж, дайте рекомендации по улучшению ситуации с точки зрения эффективности основной деятельности компании.

Задача 3. На основе данных Отчета о финансовых результатах и Бухгалтерского баланса определите рентабельность) активов организации, проведите факторный анализ по модели Дюпона, выясните причины изменения рентабельности(убыточности) активов, дайте рекомендации по улучшению ситуации с точки зрения эффективности использования активов.

5. Учебно-методическое обеспечение и планирование самостоятельной работы обучающихся

Таблица 6

№ темы	Темы	Формы СРС, включая требования к подготовке к занятиям
1.	Предмет и метод бухгалтерского учета	Изучение теоретических основ бухгалтерского учета, подготовка к практическим занятиям, опросу, тестированию
2.	Бухгалтерский баланс	Изучение строения бухгалтерского баланса, его значения, подготовка к практическим занятиям, опросу, решению задач
3.	Счета и двойная запись	Изучение строения и классификации счетов, сущности двойной записи, подготовка к практическим занятиям, опросу, решению задач
4.	Стоимостная оценка объектов учета	Изучение стоимостной оценки объектов учета и порядка ее осуществления, подготовка к практическим занятиям, опросу, решению задач
5.	Хозяйственные процессы	Изучение сущности хозяйственных процессов и их взаимосвязи, подготовка к практическим занятиям, опросу, решению задач
6.	Учет финансовых результатов деятельности хозяйствующего субъекта	Изучение порядка формирования финансовых результатов хозяйствующего субъекта, подготовка к практическим занятиям, опросу, решению задач
7.	Основы экономического анализа	Изучение теоретических и методических основ экономического анализа, подготовка к практическим занятиям, опросу, решению задач, контрольной работе
8.	Анализ финансового состояния предприятия	Изучение методики анализа финансового состояния предприятия: формирования капитал, имущества, анализа финансовой устойчивости, ликвидности, платежеспособности, дебиторской и кредиторской задолженности, подготовка к практическим занятиям, опросу, решению задач, контрольной работе
9.	Анализ финансовых результатов предприятия	Изучение методики анализа финансовых результатов предприятия: формирования прибыли до налогообложения, прибыли от продаж, чистой прибыли, маржинального анализа подготовка к практическим занятиям, опросу, решению задач, контрольной работе
10.	Анализ деловой активности предприятия	Изучение методики анализа деловой активности предприятия по показателям рентабельности и оборачиваемости, подготовка к практическим занятиям, опросу, решению задач

Порядок выполнения каждого вида самостоятельной работы:

1. Изучение лекционного материала по теме
2. Изучение рекомендованной основной и дополнительной литературы
3. Ответы на пункты плана для практических занятий
4. Разбор практических примеров, продемонстрированных на лекциях и решенных на практических занятиях

Контроль за самостоятельной работой осуществляется при выполнении обучающимся теста, контрольных работ.

6. Промежуточная аттестация по дисциплине (модулю)

6.1. Оценочные материалы для проведения промежуточной аттестации по дисциплине (модулю)

Форма проведения экзамена – устно-письменная. В билете предусмотрено 2 вопроса и задача.

Примерный перечень вопросов к экзамену:

1. Сущность предмета бухгалтерского учета.
2. Классификация средств хозяйствующего субъекта.
3. Содержание и назначение элементов метода бухгалтерского учета.
4. Нормативное регулирование бухгалтерского учета в России
5. Структура и содержание бухгалтерского баланса.
6. Классификация бухгалтерских балансов.
7. Типы изменения бухгалтерского баланса под влиянием фактов хозяйственной жизни, их сущность.
8. Строение и классификация счетов.
9. Счета синтетического и аналитического учета, субсчета.
10. Сущность и значение двойной записи.
11. Обобщение данных текущего бухгалтерского учета.
12. Оценка как элемент метода бухгалтерского учета.
13. Калькулирование: понятие, виды
14. Процесс снабжения.
15. Процесс производства.
16. Процесс продажи.
17. Порядок формирования финансовых результатов.
18. Отражение финансовых результатов в системе счетов.
19. Предмет экономического анализа, дискуссионные моменты в его определении. Объекты экономического анализа. Содержание и задачи экономического анализа. Требования, предъявляемые к анализу.
20. Место экономического анализа хозяйственной деятельности в системе экономических наук.
21. Управляющая система предприятия. Экономический анализ деятельности предприятия как функция и элемент управления.
22. Методология экономического анализа как науки. Метод экономического анализа: определение, характерные особенности.
23. Методика экономического анализа как совокупность конкретно-научных приемов, их состав, взаимосвязь, последовательность применения.
24. Традиционные приемы анализа. Сравнение как элемент методики экономического анализа.
25. Группировка и детализация как основные элементы методики экономического анализа.

26. Система аналитических показателей, признаки их классификации, способы расчета. Абсолютные, относительные и средние величины.
27. Моделирование как способ изучения хозяйственных процессов. Основные виды моделей и этапы процесса моделирования.
28. Методы анализа количественного влияния факторов на результативный показатель при различных видах взаимозависимостей.
29. Балансовый метод. Применение балансовых увязок в экономическом анализе.
30. Элиминирование как один из важнейших приемов экономического анализа. Его сущность и разновидности: способ цепных подстановок, способ абсолютных и относительных (процентных) отклонений, индексный, интегральный.
31. Фактор как основополагающее понятие в экономическом анализе. Классификация факторов. Способы образования аналитических формул.
32. Понятие резервов в экономическом анализе. Способы и приемы их обнаружения. Классификация резервов.
33. Понятие и значение финансового анализа. Роль финансового анализа в хозяйственной деятельности предприятия. Методы финансового анализа. Внешние и внутренние субъекты финансового состояния, их состав и интересы.
34. Анализ динамики валюты бухгалтерского баланса. Горизонтальный анализ баланса. Вертикальный анализ баланса. Сравнительный аналитический баланс. Критерии оценки удовлетворительности структуры баланса.
35. Анализ состояния и структуры имущества организации. Анализ внеоборотных и оборотных активов.
36. Анализ источников формирования имущества по принадлежности и по временному периоду привлечения. Анализ структуры и динамики собственных и заемных средств.
37. Оценка финансовой устойчивости и определение типа финансовой устойчивости предприятия. Система коэффициентов финансовой устойчивости.
38. Анализ платежеспособности предприятия. Группировка актива баланса по степени ликвидности и пассивы баланса по срокам погашения. Составление баланса ликвидности организации и его анализ.
39. Анализ кредиторской задолженности. Сравнительный анализ дебиторской и кредиторской задолженности.
40. Содержание прибыли и ее функции. Виды прибыли в рыночной экономике и методы её анализа. Анализ уровня, динамики и структуры финансовых результатов.
41. Анализ формирования общей бухгалтерской прибыли в разрезе доходов и расходов ее составляющих. Факторный анализ прибыли от продаж (оценка влияния на прибыль себестоимости, цен, объема, структуры ассортимента реализованной продукции).
42. Анализ формирования чистой прибыли предприятия в разрезе составных элементов. Анализ использования прибыли предприятия.
43. Маржинальный анализ финансовых результатов, возможности его использования в отечественной практике.
44. Система показателей деловой активности и эффективности деятельности предприятия. Абсолютные и относительные показатели деловой активности.
45. Анализ финансовой деловой активности. Экономическая сущность оборачиваемости активов, собственных и заемных средств. Факторный анализ оборачиваемости.
46. Анализ экономической деловой активности. Система показателей экономической деловой активности.
47. Анализ показателей рентабельности предприятия. Факторный анализ рентабельности организации. Оценка влияния факторов на рентабельность

хозяйственной деятельности, финансовой рентабельности, факторный анализ по модели Дюпона.

48. Анализ рентабельности продаж и отдельных ее видов. Определение влияния факторов цен, объема, себестоимости и структуры ассортимента на изменение рентабельности продаж.

Примерные задачи к экзамену

Задача 1. Определить влияние на изменение объема ТП изменений стоимости ОПФ и их фондоотдачи (расчет произвести способами элиминирования).

Сделать выводы.

Показатели	прошлый год	отчетный год
Товарная продукция, т.р.	19547	19056
Среднегодовая стоимость ОПФ, т.р.	42443	40814
Фондоотдача		

Задача 2. Определить влияние на среднегодовую выработку одного работающего изменений структуры ППП и производительности труда одного рабочего, используя способ относительных разниц. Сделайте выводы.

Показатели	план	факт
Товарная продукция, т.р.	65700	68240
Среднесписочная численность ППП, чел.	2780	2706
Среднесписочная численность рабочих, чел	2105	2295

Задача 3. Определить общую материалоемкость и определить размер ее влияния на материальные затраты и объем товарной продукции, сделать выводы.

Показатели	план	факт
Товарная продукция, т.р.	115200	123425
Материальные затраты, т.р	64140	65254
Материалоемкость, руб.		

Задача 4. Рассчитать по балансу за два отчетных периода:

- наличие собственных оборотных средств
- коэффициент маневренности
- коэффициент обеспеченности собственными оборотными средствами

Дать оценку уровня и изменения показателей.

Задача 5. Рассчитать по бухгалтерскому балансу за два отчетных периода коэффициенты:

- абсолютной ликвидности
- промежуточной (срочной) ликвидности
- текущей ликвидности.

Дать оценку уровня и их изменения.

6.2. Критерии оценивания компетенций:

Таблица 7

Карта критериев оценивания компетенций

№ п/п	Код и наименование компетенции	Индикаторы достижения компетенций, соотнесенные с планируемыми результатами обучения	Оценочные материалы	Критерии оценивания
1.	ОПК-2 Способен осуществлять сбор, обработку и анализ данных, необходимых для решения поставленных управленческих задач, с использованием современного инструментария и интеллектуальных информационно-аналитических систем	Знает источники информации и методы сбора, систематизации и оценки данных, необходимых для решения управленческих задач. Умеет самостоятельно собирать, систематизировать и анализировать данные, а также интерпретировать полученные результаты для решения управленческих задач	Задания для промежуточной аттестации	Компетенция сформирована: при правильности и полноте ответов на теоретические вопросы, при глубине понимания вопроса и правильности выполнения предложенных заданий. Шкала критериев согласно требованиям п.4.29 "Положения о текущем контроле успеваемости и промежуточной аттестации обучающихся ФГАОУ ВО "ТюмГУ".
	ОПК-5 Способен использовать при решении профессиональных задач современные информационные технологии и программные средства, включая управление крупными массивами данных и их интеллектуальный анализ	Знает все возможные современные информационные технологии и программные средства, используемые при решении профессиональных задач. Умеет выбрать подходящие информационные технологии и программные средства для	Задания для промежуточной аттестации	Компетенция сформирована: при правильности и полноте ответов на теоретические вопросы, при глубине понимания вопроса и правильности выполнения предложенных заданий. Шкала критериев согласно требованиям п.4.29 "Положения о текущем контроле успеваемости и промежуточной аттестации обучающихся ФГАОУ ВО "ТюмГУ".

		обработки финансовой, бухгалтерской и иной экономической информации, обосновывая свой выбор, при решении профессиональн ых задач		
--	--	--	--	--

7. Учебно-методическое и информационное обеспечение дисциплины (модуля)

7.1. Основная литература:

1. Шеремет, А. Д. Бухгалтерский учет и анализ: учебник / А.Д. Шеремет, Е.В. Старовойтова; под общ. ред. проф. А.Д. Шеремета. — 3-е изд., перераб. и доп. — Москва: ИНФРА-М, 2020. — 472 с. - URL: <https://znanium.com/catalog/product/1035950> (дата обращения 21.05.2021)
2. Любушин, Н.П. Экономический анализ: учебник для студентов вузов, обучающихся по специальностям «Бухгалтерский учет, анализ и аудит» и «Финансы и кредит» / Н.П. Любушин. — 3-е изд., перераб. и доп. — М. : ЮНИТИ-ДАНА, 2017. — 575 с. – URL: <http://znanium.com/bookread2.php?book=1028921> (дата обращения 20.05.2021)

7.2 Дополнительная литература:

1. Поленова, С.Н. Бухгалтерский учет. Учебник / Поленова. - Издательско-торговая корпорация "Дашков и К", 2018. - 592 с. с. Режим доступа: URL: <https://znanium.com/catalog/document?id=286446> (дата обращения 21.05.2021)
2. Бороненкова, С. А. Комплексный экономический анализ в управлении предприятием : учеб. пособие / С.А. Бороненкова, М.В. Мельник. — Москва : ФОРУМ : ИНФРА-М, 2018. — 352 с. —ISBN 978-5-00091-582-0. - Текст : электронный. - URL: <https://znanium.com/catalog/product/967059> (дата обращения 19.05.2021).

7.3. Интернет-ресурсы

1. <https://minfin.ru>
2. <http://www.iasb.org>
3. www.acca.com
4. www.fasb.org
5. www.gaap.ru
6. www.glossary.ru
7. www.ifrs.ru

7.4 Современные профессиональные базы данных и информационные справочные системы:

Справочная правовая система КонсультантПлюс <http://www.consultant.ru/>
Межвузовская электронная библиотека (МЭБ) <https://icdlib.nspu.ru/>
Национальная электронная библиотека <https://rusneb.ru/>

8. Перечень информационных технологий, используемых при осуществлении образовательного процесса по дисциплине (модулю)

Интернет, доступ в информационно-образовательную среду ТюмГУ, включающую в себя доступ к учебным планам и рабочим программам дисциплин, к изданиям электронной библиотечной системы и электронным образовательным ресурсам.

Лицензионное ПО, в том числе отечественного производства:

платформа для электронного обучения Microsoft Teams.

Свободно распространяемые ПО, в том числе отечественного производства:

Adobe Reader;

7-Zip

9. Технические средства и материально-техническое обеспечение дисциплины (модуля)

Учебные аудитории для проведения занятий лекционного и семинарского типа, консультаций, текущего контроля и промежуточной аттестации, а также помещения для самостоятельной работы. Для проведения занятий лекционного типа необходимо демонстрационное оборудование. Помещения для самостоятельной работы обучающихся должны быть оснащены компьютерной техникой с возможностью подключения к сети "Интернет" и обеспечением доступа в электронную информационно-образовательную среду.

МИНИСТЕРСТВО НАУКИ И ВЫСШЕГО ОБРАЗОВАНИЯ
РОССИЙСКОЙ ФЕДЕРАЦИИ
Федеральное государственное автономное образовательное учреждение
высшего образования
«ТЮМЕНСКИЙ ГОСУДАРСТВЕННЫЙ УНИВЕРСИТЕТ»

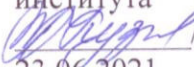
УТВЕРЖДАЮ
Заместитель директора по
учебно-методической работе
Финансово-экономического
института
 О.А.Кузьменко
23.06.2021

ФИНАНСОВЫЙ МЕНЕДЖМЕНТ
Рабочая программа дисциплины
для обучающихся по направлению подготовки 38.03.02 Менеджмент
Направленность (профиль): Общий и функциональный менеджмент
формы обучения очная, очно-заочная

Вакорин Д.В. Финансовый менеджмент. Рабочая программа дисциплины для обучающихся по направлению подготовки 38.03.02 Менеджмент, направленность (профиль): Общий и функциональный менеджмент, формы обучения очная, очно-заочная. Тюмень, 2021.

Рабочая программа дисциплины опубликована на сайте ТюмГУ: <http://www.utmn.ru/sveden/education/#>.

1. Пояснительная записка

В современных условиях одним из основных условий стабильного функционирования любого предприятия является грамотно и корректно выбранная стратегия предпринимательской деятельности. И ключевую роль в создании этой стратегии играет финансовый менеджмент. Дисциплина «Финансовый менеджмент» о том, как лучше использовать собственный и заемный капитал компании, как получить наибольшую прибыль при наименьшем риске, быстрее прирастить капитал, сделать предприятие финансово привлекательным, устойчивым, платежеспособным.

Цель дисциплины - обеспечение освоения студентами основ финансового менеджмента, получения знаний об информационном обеспечении финансового менеджмента, выработки умений применять основные методы финансового менеджмента для оценки активов, управления оборотным капиталом, принятия инвестиционных решений, решений по финансированию, формированию дивидендной политики и структуры капитала.

Задачи дисциплины – изучение:

- теоретических основ и проблем финансового менеджмента;
- содержания и области применения базовые концепций финансового менеджмента;
- содержания и значения информационного и организационного обеспечения финансового менеджмента;
- политики и методов управления ценой и структурой капитала, инвестициями и финансовыми рисками компании;
- технологии формирования системы финансового прогнозирования, планирования и контроля деятельности предприятия.

1.1. Место дисциплины (модуля) в структуре образовательной программы

Данная дисциплина входит в блок Б1 Дисциплины (модули), обязательная часть. Ее теоретической и методологической основой являются такие дисциплины как «Общий менеджмент и деловые навыки менеджера», «Экономическая теория», «Теория организации и организационное поведение», «Маркетинг и рыночная аналитика», «Учет и анализ». В свою очередь она рассматривается как база для лучшего освоения дисциплин «Бюджетирование», «Управление стоимостью бизнеса», «Инвестиционное проектирование», «Риск-менеджмент и эффективность бизнес-решений», «Антикризисное управление», «Финансовый инжиниринг», а также обучает использованию соответствующего инструментария для успешного прохождения всех видов практики и выполнения выпускной квалификационной работы (бакалаврской работы).

1.2. Компетенции обучающегося, формируемые в результате освоения данной дисциплины (модуля)

Код и наименование компетенции	Код и наименование части компетенции (при наличии паспорта компетенций) ¹	Планируемые результаты обучения: (знаниевые/функциональные)
ОПК-2: Способен осуществлять сбор, обработку и анализ данных, необходимых для решения поставленных	Паспорт компетенций отсутствует	Знает способы сбора, обработки и анализа данных, необходимых для решения управленческих задач в области финансового менеджмента, с использованием современного инструментария и интеллектуальных

¹ Заполняется при необходимости

управленческих задач, с использованием современного инструментария и интеллектуальных информационно-аналитических систем		информационно-аналитических систем. Умеет осуществлять сбор, обработку и анализ данных, необходимых для решения управленческих задач в области финансового менеджмента, с использованием современного инструментария и интеллектуальных информационно-аналитических систем
ПК-2: Способность применять основные методы финансового менеджмента для оценки активов и повышения стоимости бизнеса, управления оборотным капиталом и минимизации рисков, участвовать в разработке и реализации финансовых и инвестиционных решений	Паспорт компетенций отсутствует	Знает базовые концепции финансового менеджмента. Знает методы финансового менеджмента, применяемые для управления оборотным капиталом и минимизации финансовых рисков. Знает технологию разработки и реализации финансовых и инвестиционных решений. Умеет применять основные методы финансового менеджмента для управления оборотным капиталом и минимизации рисков, участвовать в разработке и реализации финансовых и инвестиционных решений.

2. Структура и объем дисциплины

Таблица 1

Структура и объем дисциплины для обучающихся по очной форме обучения

Вид учебной работы		Всего часов (академические часы)	Часов в семестре (академические часы)
			5 семестр
Общий объем	зач. ед.	4	4
	час	144	144
Из них:			
Часы контактной работы (всего):		64	64
Лекции		30	30
Практические занятия		32	32
Лабораторные / практические занятия по подгруппам		0	0
Консультации и иная контактная работа		2	2
Часы внеаудиторной работы, включая самостоятельную работу обучающегося		80	80
Вид промежуточной аттестации (зачет, диф. зачет, экзамен)		экзамен	экзамен

Таблица 2

Структура и объем дисциплины для обучающихся по очно-заочной форме обучения

Вид учебной работы		Всего часов (академические часы)	Часов в семестре (академические часы)
			6 семестр
Общий объем	зач. ед.	4	4
	час	144	144
Из них:			
Часы контактной работы (всего):		20	20
Лекции		8	8
Практические занятия		10	10
Лабораторные / практические занятия по подгруппам		0	0
Консультации и иная контактная работа		2	2
Часы внеаудиторной работы, включая самостоятельную работу обучающегося		124	124
Вид промежуточной аттестации (зачет, диф. зачет, экзамен)		экзамен	экзамен

3. Система оценивания

3.1. Для текущего контроля применяется 100-балльная система оценивания. Баллы проставляются за посещение практических занятий и активную работу на них, а также за выполненные задания по каждой теме дисциплины. Результаты текущего контроля учитываются при промежуточной аттестации. Перевод баллов в оценки осуществляется по следующей шкале: от 91 до 100 баллов – «отлично»; от 76 до 90 баллов – «хорошо»; от 61 до 75 баллов – «удовлетворительно». Обучающиеся, не набравшие достаточного количества баллов для оценки, сдают экзамен в период экзаменационной сессии.

Экзамен проводится по билетам, в каждом из которых 2 теоретических вопроса по дисциплине и расчетное задание. Вопросы к экзамену составлены по всем темам дисциплины, имеют равноценный характер, формулировки чёткие, краткие, понятные, исключают двойное толкование, позволяют оценить все компетенции, формируемые в результате изучения дисциплины.

4. Содержание дисциплины

4.1. Тематический план дисциплины

Таблица 3

Тематический план дисциплины для обучающихся по очной форме обучения

№ п/п	Наименование тем и/или разделов	Объем дисциплины (модуля), час.				
		Всего	Виды аудиторной работы (академические часы)			Консультации и иная контактная работа
			Лекции	Практические занятия	Лабораторные/практические занятия по подгруппам	
1	2	3	4	5	6	7
1	Основы финансового менеджмента в организации	9	2	2	0	0

2	Информационное обеспечение финансового менеджмента	9	2	2	0	0
3	Базовые концепции финансового менеджмента	9	2	2	0	0
4	Общие черты и особенности механизма функционирования финансового рынка	9	2	2	0	0
5	Методический инструментарий оценки стоимости денег во времени	10	2	2	0	0
6	Управление капиталом организации	9	2	2	0	0
7	Управление ценой и структурой капитала	10	2	2	0	0
8	Управление оборотными активами	10	2	2	0	0
9	Управление внеоборотными активами	10	2	2	0	0
10	Управление денежными потоками	10	2	2	0	0
11	Управление финансовыми рисками	10	2	2	0	0
12	Управление инвестиционной политикой организации	10	2	2	0	0
13	Финансовое планирование	9	2	2	0	0
14	Финансовый анализ и контроль	9	2	2	0	0
15	Управленческая структура финансового менеджмента	9	2	4	0	0
16	Экзамен	2	0	0	0	2
	Итого (часов)	144	30	32	0	2

Таблица 4

Тематический план дисциплины для обучающихся по очно-заочной форме обучения

№ п/п	Наименование тем и/или разделов	Объем дисциплины (модуля), час.				
		Всего	Виды аудиторной работы (академические часы)			Консультации и иная контактная работа
			Лекции	Практические занятия	Лабораторные/практические занятия по подгруппам	
1	2	3	4	5	6	7
1	Основы финансового менеджмента в организации	9	1	0,5	0	0
2	Информационное обеспечение финансового менеджмента	9	0,5	0,5	0	0
3	Базовые концепции финансового менеджмента	9	0,5	0,5	0	0
4	Общие черты и особенности механизма функционирования финансового рынка	9	0,5	0,5	0	0
5	Методический инструментарий оценки стоимости денег во времени	10	0,5	1	0	0
6	Управление капиталом организации	9	0,5	0,5	0	0
7	Управление ценой и структурой капитала	10	0,5	0,5	0	0
8	Управление оборотными активами	10	0,5	1	0	0
9	Управление внеоборотными активами	10	0,5	0,5	0	0
10	Управление денежными потоками	10	0,5	0,5	0	0
11	Управление финансовыми рисками	10	0,5	1	0	0
12	Управление инвестиционной	10	0,5	1	0	0

	политикой организации					
13	Финансовое планирование	9	0,5	1	0	0
14	Финансовый анализ и контроль	9	0,5	0,5	0	0
15	Управленческая структура финансового менеджмента	9	0,5	0,5	0	0
16	Экзамен	2	0	0	0	2
	Итого (часов)	144	8	10	0	2

4.2. Содержание дисциплины (модуля) по темам

Тема 1. Основы финансового менеджмента в организации

Экономическая сущность финансового менеджмента: понятие финансов, как экономической категории, область возникновения и функционирования финансов, сферы функционирования финансов. Понятие финансового менеджмента; цели и задачи финансового менеджмента, характеристика мероприятий в области управления финансами. Функции и принципы финансового менеджмента. Задачи финансового менеджера и их характеристика.

Роль финансов предприятия в финансовой системе страны. Характеристика особенностей финансовой деятельности предприятия. Понятие государственной политики и финансового климата. Цели и основные принципы государственного регулирования финансовой деятельности. Характеристика основных направлений нормативно-правового регулирования финансовой деятельности предприятий.

Тема 2. Информационное обеспечение финансового менеджмента

Понятие информационного обеспечения финансового менеджмента в организации. Внешние и внутренние пользователи финансовой отчетности. Финансовая отчетность в системе финансового менеджмента. Использование информационной системы в финансовом менеджменте

Тема 3. Базовые концепции финансового менеджмента

Концепция идеальных рынков капитала. Концепция дисконтированного денежного потока. Концепция структуры капитала, стоимости (цены) капитала. Концепция компромисса между риском и доходностью. Концепция эффективности рынка капитала. Концепция ассиметричной информации. Концепция агентских отношений. Концепция альтернативных затрат. Концепция временной неограниченности функционирования хозяйствующего субъекта.

Тема 4. Общие черты и особенности механизма функционирования финансового рынка

Понятие и конъюнктура финансового рынка. Общие принципы формирования механизма функционирования финансового рынка. Особенности функционирования разновидностей финансового рынка (кредитный, валютный, страховой, инвестиционный, рынок золота и др.). Фундаментальный и технический анализ финансового рынка.

Тема 5. Методический инструментарий оценки стоимости денег во времени

Концепция стоимости денег во времени. Характеристика настоящей стоимости денег. Характеристика будущей стоимости. Понятие простых и сложных процентов, особенности их использования. Аннуитет и его применение в финансовом менеджменте.

Концепция учета влияния фактора инфляции. Базовые понятия концепции учета фактора инфляции. Систематизация основных методических подходов к учету фактора инфляции в процессе управления финансовой деятельностью предприятия. Методический инструментарий прогнозирования годового темпа инфляции и индекса инфляции.

Понятие ликвидности активов. Критерии оценки степени ликвидности активов организации. Классификация активов по степени оценки их ликвидности. Показатели оценки ликвидности инвестиций.

Тема 6. Управление капиталом организации

Понятие капитала и его структура. Формирование первоначального капитала. Основные финансовые правила в управлении капиталом. «Золотое правило» финансирования.

Тема 7. Управление ценой и структурой капитала

Цена и структура капитала предприятия. Средневзвешенная цена капитала. Эффект финансового рычага. Операционный рычаг как метод управления прибылью. Управление дивидендной политикой организации. Формирование оптимальной структуры капитала. Факторы, определяющие структуру капитала.

Тема 8. Управление оборотными активами

Классификация оборотных активов. Политика предприятия в области управления оборотным капиталом. Основные этапы формирования политики управления оборотными активами предприятия. Характеристика этапов формирования политики управления оборотными активами предприятия.

Политика финансирования оборотных активов предприятия. Основные этапы формирования политики финансирования оборотных активов предприятия

Состав основных видов дебиторской задолженности. Политика управления дебиторской задолженностью. Основные этапы формирования политики управления дебиторской задолженностью. Анализ и управление дебиторской задолженностью и производственными запасами. Политика управления запасами. Основные этапы формирования политики управления запасами.

Основные виды денежных авуаров предприятия и их характеристика. Состав основных элементов денежных активов предприятия, обеспечивающих его платежеспособность. Основные этапы формирования политики управления денежными активами предприятия и их характеристика.

Тема 9. Управление внеоборотными активами

Сущность, классификация и методы оценки внеоборотных активов. Цели и этапы управления внеоборотными активами. Источники финансирования внеоборотных активов и их обоснование.

Тема 10. Управление денежными потоками

Сущность и характеристики денежных потоков как объекта управления в бизнесе. Система управления денежными потоками и их классификация. Методы измерения денежных потоков. Анализ денежных потоков. Оптимизация денежных потоков.

Тема 11. Управление финансовыми рисками

Сущность и классификация финансовых рисков предприятия.

Концепция учета фактора риска в финансовой деятельности предприятия. Методический инструментарий оценки уровня финансового риска. Методический инструментарий формирования необходимого уровня доходности финансовых операций с учетом фактора риска. Методический инструментарий оценки стоимости денежных средств с учетом фактора риска.

Политика управления финансовыми рисками. Механизмы нейтрализации финансовых рисков.

Тема 12. Управление инвестиционной политикой организации

Ключевые понятия, связанные с инвестиционной политикой организации, их взаимосвязь. Регулирование инвестиционной деятельности. Управление источниками долгосрочного финансирования. Концептуальная модель формирования инвестиционной политики организации. Алгоритм оптимизации инвестиционного портфеля. Концепция баланса интересов субъектов инвестиционной деятельности организации.

Тема 13. Финансовое планирование

Понятие финансового планирования. Характеристика системы финансового прогнозирования. Финансовая идеология и финансовая стратегия предприятия. Характеристика этапов разработки финансовой стратегии предприятия.

Характеристика системы текущего планирования финансовой деятельности. Система основных видов финансовых планов, разрабатываемых на предприятии и их характеристика.

Особенности оперативного планирования финансовой деятельности. Классификация основных видов бюджетов, разрабатываемых на предприятии в процессе оперативного финансового планирования. Характеристика основных видов бюджетов.

Тема 14. Финансовый анализ и контроль

Роль финансового анализа в принятии управленческих решений. Виды финансового анализа и схема его проведения. Методы и приемы финансового анализа. Система показателей при проведении финансового анализа.

Цели, задачи, функции и виды внутреннего контроля в организации. Система финансового контроля предприятия. Основные этапы формирования системы финансового контроля. Формирование системы показателей финансового контроля деятельности организации. Система мониторинга. Решение задач финансового менеджмента на основе материалов контроля.

Тема 15. Управленческая структура финансового менеджмента

Сущность финансовой работы на предприятии. Основы финансовой работы предприятия с коммерческими банками. Основы финансовой работы с бюджетами и внебюджетными фондами. Организация финансовой службы на предприятии.

Планы практических занятий

Тема 1. Основы финансового менеджмента в организации

Вопросы для обсуждения:

1. Экономическая сущность финансового менеджмента: понятие финансов как экономической категории, область возникновения и функционирования финансов, сферы функционирования финансов.
2. Понятие финансового менеджмента; цели и задачи финансового менеджмента, характеристика мероприятий в области управления финансами.
3. Функции и принципы финансового менеджмента.
4. Задачи финансового менеджера и их характеристика.

5. Роль финансов предприятия в финансовой системе страны. Характеристика особенностей финансовой деятельности предприятия.

6. Понятие государственной политики и финансового климата. Цели и основные принципы государственного регулирования финансовой деятельности.

7. Характеристика основных направлений нормативно-правового регулирования финансовой деятельности предприятий.

Практические задания:

1. Кейс «Функции финансового менеджера».
2. Кейс «Особенности финансового менеджмента в зависимости от ценностей бизнеса».
3. Кейс «Организация управления финансами в компании».

Тема 2. Информационное обеспечение финансового менеджмента

Вопросы для обсуждения:

1. Понятие информационного обеспечения финансового менеджмента в организации.
2. Внешние и внутренние пользователи финансовой отчетности.
3. Финансовая отчетность в системе финансового менеджмента.
4. Использование информационной системы в финансовом менеджменте.

Практическое задание:

Анализ конкретных ситуаций, выявление проблем, разработка решений.

Тема 3. Базовые концепции финансового менеджмента

Вопросы для обсуждения:

1. Концепция идеальных рынков капитала.
2. Концепция дисконтированного денежного потока.
3. Концепция структуры капитала, стоимости (цены) капитала.
4. Концепция компромисса между риском и доходностью.
5. Концепция эффективности рынка капитала.
6. Концепция ассиметричной информации.
7. Концепция агентских отношений.
8. Концепция альтернативных затрат.
9. Концепция временной неограниченности функционирования хозяйствующего субъекта.

Тема 4. Общие черты и особенности механизма функционирования финансового рынка

Вопросы для обсуждения:

1. Понятие и конъюнктура финансового рынка.
2. Общие принципы формирования механизма функционирования финансового рынка.
3. Особенности функционирования разновидностей финансового рынка (кредитный, валютный, страховой, инвестиционный, рынок золота и др.).
4. Фундаментальный анализ финансового рынка: понятие, факторы, методы.
5. Технический анализ финансового рынка: понятие, задачи, основные виды графиков.

Практические задания:

1. Построение основных видов графиков технического анализа: линейный, столбцовый, фигурный.
2. Провести анализ сочетания тенденций уровня цены и объема реализации финансовых инструментов.

Тема 5. Методический инструментарий оценки стоимости денег во времени

Вопросы для обсуждения:

1. Концепция стоимости денег во времени. Характеристика настоящей стоимости денег. Характеристика будущей стоимости.
2. Концепция учета влияния фактора инфляции. Базовые понятия концепции учета фактора инфляции.
3. Систематизация основных методических подходов к учету фактора инфляции в процессе управления финансовой деятельностью предприятия.
4. Понятие ликвидности активов. Критерии оценки степени ликвидности активов организации. Классификация активов по степени оценки их ликвидности. Показатели оценки ликвидности инвестиций.

Практические задания:

1. Решение задач с использованием простых и сложных процентов, аннуитета.
2. Прогнозирование годового темпа инфляции и индекса инфляции.

Тема 6. Управление капиталом организации

Вопросы для обсуждения:

1. Понятие капитала и его структура.
2. Формирование первоначального капитала.
3. Основные финансовые правила в управлении капиталом.
4. «Золотое правило» финансирования.

Практическое задание:

Анализ структуры капитала предприятия.

Тема 7. Управление ценой и структурой капитала

Вопросы для обсуждения:

1. Цена и структура капитала предприятия. Средневзвешенная цена капитала.
2. Эффект финансового рычага.
3. Операционный рычаг как метод управления прибылью.
4. Управление дивидендной политикой организации.
5. Формирование оптимальной структуры капитала. Факторы, определяющие структуру капитала.

Практические задания:

1. Расчет средневзвешенной стоимости капитала.
2. Расчет эффекта финансового левериджа.
3. Определение точки безубыточности.

Тема 8. Управление оборотными активами

Вопросы для обсуждения:

1. Классификация оборотных активов предприятия.
2. Политика управления оборотным капиталом предприятия: понятие, этапы формирования и их характеристика.
3. Политика финансирования оборотных активов предприятия: понятие, этапы формирования и их характеристика.
4. Состав основных видов дебиторской задолженности. Политика управления дебиторской задолженностью: понятие, этапы формирования и их характеристика.
5. Политика управления запасами: понятие, основные этапы формирования и их характеристика.
6. Основные виды денежных авуаров предприятия и их характеристика. Политика управления денежными активами предприятия: понятие, этапы формирования и их характеристика.

Практические задания:

1. Анализ и управление дебиторской задолженностью и производственными запасами.

2. Анализ основных элементов денежных активов предприятия, обеспечивающих его платежеспособность.

Тема 9. Управление внеоборотными активами

Вопросы для обсуждения:

1. Сущность и классификация внеоборотных активов.
2. Методы оценки внеоборотных активов.
3. Цели и этапы управления внеоборотными активами.
4. Источники финансирования внеоборотных активов и их обоснование.

Практические задания:

1. Оценка внеоборотных активов.
2. Выбор и обоснование источников финансирования внеоборотных активов.

Тема 10. Управление денежными потоками

Вопросы для обсуждения:

1. Сущность и характеристики денежных потоков как объекта управления в бизнесе.
2. Система управления денежными потоками и их классификация.
3. Методы измерения денежных потоков.
4. Анализ денежных потоков.
5. Оптимизация денежных потоков.

Практические задания:

1. Расчет чистого денежного потока.
2. Анализ структура и динамики денежных потоков в разрезе видов деятельности.

Тема 11. Управление финансовыми рисками

Вопросы для обсуждения:

1. Сущность и классификация финансовых рисков предприятия.
2. Концепция учета фактора риска в финансовой деятельности предприятия.
3. Методический инструментарий оценки уровня финансового риска.
4. Методический инструментарий формирования необходимого уровня доходности финансовых операций с учетом фактора риска.
5. Методический инструментарий оценки стоимости денежных средств с учетом фактора риска.
6. Политика управления финансовыми рисками. Механизмы нейтрализации финансовых рисков.

Практические задания:

1. Применение методического инструментария оценки уровня финансового риска.
2. Применение методического инструментария формирования необходимого уровня доходности финансовых операций с учетом фактора риска.
3. Применение методического инструментария оценки стоимости денежных средств с учетом фактора риска.

Тема 12. Управление инвестиционной политикой организации

Вопросы для обсуждения:

1. Ключевые понятия, связанные с инвестиционной политикой организации, их взаимосвязь.
2. Регулирование инвестиционной деятельности.
3. Управление источниками долгосрочного финансирования.
4. Концептуальная модель формирования инвестиционной политики организации.
5. Алгоритм оптимизации инвестиционного портфеля.
6. Концепция баланса интересов субъектов инвестиционной деятельности организации.

Практические задания:

1. Оценка инвестиционных вложений с использованием методов: чистый дисконтированный доход, индекс доходности, внутренняя норма доходности, период окупаемости.
2. Оценка инвестиций в условиях неопределенности: анализ чувствительности, безубыточности, вероятности, инфляционных и инвестиционных рисков.

Тема 13. Финансовое планирование

Вопросы для обсуждения:

1. Понятие финансового планирования.
2. Характеристика системы финансового прогнозирования. Финансовая идеология и финансовая стратегия предприятия. Характеристика этапов разработки финансовой стратегии предприятия.
3. Характеристика моделей, используемых в финансовом прогнозировании и планировании.
4. Характеристика системы текущего планирования финансовой деятельности. Система основных видов финансовых планов, разрабатываемых на предприятии, и их характеристика.
5. Особенности оперативного планирования финансовой деятельности. Классификация основных видов бюджетов, разрабатываемых на предприятии в процессе оперативного финансового планирования. Характеристика основных видов бюджетов.

Практические задания:

1. Анализ системы финансового планирования предприятия.
2. Разработка финансовой стратегии предприятия.

Тема 14. Финансовый анализ и контроль

Вопросы для обсуждения:

1. Роль финансового анализа в принятии управленческих решений. Виды финансового анализа и схема его проведения.
2. Методы и приемы финансового анализа. Система показателей при проведении финансового анализа.
3. Цели, задачи, функции и виды внутреннего контроля в организации.
4. Система финансового контроля предприятия. Основные этапы формирования системы финансового контроля. Формирование системы показателей финансового контроля деятельности организации. Система мониторинга.
5. Решение задач финансового менеджмента на основе материалов контроля.

Практическое задание:

Вертикальный, горизонтальный и коэффициентный анализ финансовой отчетности предприятия.

Тема 15. Управленческая структура финансового менеджмента

Вопросы для обсуждения:

1. Сущность финансовой работы на предприятии.
2. Основы финансовой работы предприятия с коммерческими банками.
3. Основы финансовой работы с бюджетами и внебюджетными фондами.
4. Организация финансовой службы на предприятии.

Практическое задание:

Формирование организационной структуры финансового менеджмента на предприятии.

Образцы средств для проведения текущего контроля

Примеры тестовых заданий

Тестовые задания закрытой формы с одним верным ответом

1. Система принципов и методов разработки и реализации управленческих решений, связанных с формированием, распределением и использованием финансовых ресурсов предприятия и организацией оборота его денежных средств:
 - а) финансовый менеджмент
 - б) инновационный менеджмент
 - в) инвестиционный менеджмент
 - г) антикризисное управление
2. Целенаправленное правовое регулирование отдельных аспектов финансовой деятельности субъектов хозяйствования со стороны государства в соответствии со стратегией и конкретными условиями его экономического развития:
 - а) социально-экономическая политика
 - б) государственная финансовая политика
 - в) налоговое администрирование
 - г) финансовая отчетность
3. Величина, полученная дисконтированием разницы между всеми годовыми оттоками и притоками реальных денег, накапливаемыми в течение жизни проекта – это ...
 - а) чистый приведенный доход (чистый дисконтированный доход)
 - б) внутренняя норма доходности
 - в) индекс рентабельности
 - г) инвестиционные издержки
4. Совокупность форм отчетности, составленных на основе данных финансового учета с целью предоставления пользователям обобщенной информации о финансовом положении и деятельности предприятия, а также изменениях в его финансовом положении за отчетный период в удобной и понятной форме для принятия управленческих решений:
 - а) оперативная отчетность
 - б) финансовый анализ
 - в) финансовая отчетность
 - г) бухгалтерская отчетность
5. Структурное подразделение организации, которое полностью контролирует те или иные аспекты финансовой деятельности, а его руководитель самостоятельно принимает управленческие решения в рамках этих аспектов и несет полную ответственность за выполнение доверенных ему плановых показателей:
 - а) отдел
 - б) центр ответственности
 - в) филиал
 - г) подразделение
6. Финансовый леверидж характеризует:
 - а) период оборота капитала
 - б) сумму заемного капитала, используемого предприятием, в расчете на единицу собственного капитала
 - в) налоговый корректор левериджа
 - г) средневзвешенную стоимость капитала
7. Графическое обозначение показателя, когда доходы покрыли расходы, но прибыли еще нет:
 - а) коэффициент рентабельности
 - б) точка разрыва

- в) коэффициент оборачиваемости
 - г) точка безубыточности
8. Риск, связанный с изменением конъюнктуры всего финансового рынка (или отдельных его сегментов) под влиянием макроэкономических факторов. Он возникает для всех участников этого рынка и не может быть устранен ими в индивидуальном порядке:
- а) несистематический риск
 - б) систематический (рыночный) риск
 - в) налоговый риск
 - г) инвестиционный риск

Тестовое задание закрытой формы с несколькими верными ответами

9. Факторы, на основании которых акционеры принимают решение об обмене (конвертации) привилегированных акций на обыкновенные акции:
- а) рыночная цена обыкновенных акций
 - б) размер дивидендов на привилегированные акции
 - в) размер акционерного капитала компании
 - г) количество выпущенных привилегированных акций
 - д) срок существования предприятия-эмитента

Тестовые задания открытой формы

10. Часть прибыли, которая остается в распоряжении предприятия после уплаты налога на прибыль - _____ прибыль.
11. Способность какого-либо актива трансформироваться в денежные средства – это ...
12. Один из показателей, на которые распадется рентабельность инвестированного капитала:



Тестовое задание на установление соответствия

13. Соотнесите описание с тем коэффициентом, используемым для оценки финансового положения предприятия, из левого столбца, к которому оно относится:

Коэффициент:	Описание:	Ответ:
1) концентрации собственного капитала	А) показывает, сколько рублей текущих активов приходится на один рубль текущих обязательств	
2) абсолютной ликвидности	Б) показывает, какая часть краткосрочных заемных обязательств может быть при необходимости погашена немедленно	
3) текущей ликвидности	В) характеризует долю владельцев предприятия в общей сумме средств, авансированных в его деятельность	
4) маневренности собственного капитала	Г) показывает, какая часть собственного капитала используется для финансирования текущей деятельности, т.е. вложена в оборотные средства, а какая часть капитализирована	

Тестовое задание на установление правильной последовательности

14. Дано множество неупорядоченных объектов, необходимо установить порядок между объектами.

Неупорядоченные объекты (этапы экспресс-диагностики угрозы банкротства):	Ответы:
формирование системы индикаторов угрозы банкротства	1)
анализ отдельных сторон кризисного финансового развития предприятия	2)
определение объектов наблюдения	3)
предварительная оценка масштабов кризисного финансового состояния предприятия	4)

Примеры ситуаций для анализа

Ситуация 1. Владелец организации «Альфа», в которой финансовую службу возглавляет главный бухгалтер, принимает решение пригласить финансового директора.

Как разделить финансовые функции между владельцем организации, исполнительным директором, главным бухгалтером, кандидатом на должность финансового директора?

Ситуация 2. Финансовый директор компании АО «Стрела-М» Белов Алексей Петрович нервно перелистывал бумаги. Уже три часа прошло после нелегкого разговора с президентом и главным акционером компании Виктором Ивановичем Ковалевым, а он все никак не мог успокоиться. Полгода назад после нескольких лет работы в крупных международных компаниях Алексей Петрович принял предложение возглавить финансовую службу АО «Стрела-М». Возможность подготовить фирму к выходу на мировой рынок представлялась тогда весьма интересной и перспективной. Владелец фирмы Виктор Иванович Ковалев связывал будущее своей компании с привлечением иностранных инвесторов для дальнейшего развития, и Алексей Петрович показался ему человеком, способным привести финансы компании к требуемому стандарту.

За полгода сделано было достаточно много: полным ходом шел международный аудит компании, был выбран ведущий инвестиционный банк для роли финансового советника, началась перестройка системы планирования, шли кадровые перестановки. До основной цели - выхода на рынки - оставалось год-полтора.

С самого начала своей работы Алексей Петрович отказался без просмотра визировать договора, которые ему приносили на согласование, стал проверять цены и условия договоров. Невыгодные, с его точки зрения, договора возвращались в коммерческий отдел на доработку. Начальники отделов продаж и закупок не раз упрекали его в том, что его жесткая позиция вызывает дополнительные проблемы. Алексей Петрович был несколько озадачен: в международных компаниях, где он работал раньше, никто не удивлялся вмешательству финансистов в разные аспекты деятельности компании.

Однако действительно серьезные проблемы начались, когда финансовый директор стал анализировать инвестиционные решения АО «Стрела-М». Эту деятельность курировал сам владелец бизнеса Виктор Иванович, и решения он принимал фактически самостоятельно. После анализа нескольких последних приобретений Алексей Петрович пришел к президенту с расчетами, показывающими нерентабельность вложений в долгосрочной перспективе, и предложением пересмотреть систему принятия решений по вопросам инвестирования. Однако разговор сразу принял другое направление. Виктор Иванович в весьма жесткой форме разъяснил своему менеджеру, что ему лучше не вмешиваться в процесс инвестиций, поскольку, во-первых, он и сам неплохо в нем разбирается, а во-вторых, «это не входит в обязанности финансового директора».

Финансисту также напомнили, что его главная обязанность - подготовка к выходу на фондовый рынок, а не создание препятствий для остальных подразделений. И теперь Алексея Петровича мучили вопросы, что делать и как поступить.

Помогите финансовому директору разобраться с этой проблемой.

Вопросы:

1) Что происходит в ситуации? Почему так происходит? В чем главная проблема и суть конфликта?

2) Каковы причинно-следственные связи?

3) Кто является героем «кейса»? Какова роль всех участников? Выявите их достоинства и недостатки. Какова их степень влияния на события?

4) Выявите спектр возможных направлений действий, выработайте план действий для финансового директора. Каковы аргументы в пользу выбранной позиции?

Примеры расчетных заданий

Задача 1. Фирма рассматривает три варианта возможного размещения нового производства: населенные пункты 1, 2, 3. Расчет затрат дал следующие результаты: постоянные затраты по вариантам размещения соответственно \$30 000, \$60 000, \$110 000; переменные затраты - \$75, \$45 и \$25 на единицу продукции. Задача заключается в том, чтобы найти наиболее экономичный вариант размещения для ожидаемого объема выпуска 2000 ед. в год. Решить задачу аналитическим и графическим способами.

Задача 2. Исходные данные: Объем реализации – 100 штук, цена реализации – 180 руб./шт, переменные издержки – 80 руб./шт, постоянные расходы – 5000 руб.

1. Рассчитать порог рентабельности и запас финансовой прочности.

2. Какое влияние на изменение порога рентабельности и запаса финансовой прочности окажут: А) Увеличение объема реализации на 25%? В) Уменьшение цены реализации на 40 руб./ед.? С) Уменьшение переменных издержек на 10 руб.? D) Увеличение постоянных расходов на 2500 руб.?

3. Рассчитать силу операционного рычага (по всем вариантам). Какой вариант характеризуется наибольшим уровнем предпринимательского риска и почему?

Задача 3. Какой выигрыш получит инвестор за 2 года от инвестирования 200 тыс. руб. по ставке 8 % годовых, если вместо поквартального начисления процентов на эту сумму будут начислены ежемесячные проценты?

Задача 4. Фирма «В» занимается оптово-розничной продажей. Акции этой фирмы имеют $\beta = 1,5$; безрисковую доходность оценивают на уровне 7 %, требуемая доходность на рынке равна 15 %. Каковы премия за рыночный риск и требуемая доходность акций фирмы «В»?

Задача 5. Определить настоящую стоимость денежных средств с учетом фактора ликвидности при следующих условиях: ожидаемая будущая стоимость по данному инструменту инвестирования— 1000 усл. ден. ед.; среднегодовая норма доходности по инвестиционным инструментам с абсолютной ликвидностью составляет 20%; необходимый уровень премии за ликвидность определен по данному инструменту инвестирования в размере 2%; общий период намечаемого использования данного инструмента инвестирования составляет 3 года при предусматриваемых выплатах текущего дохода по нему один раз в год.

5. Учебно-методическое обеспечение и планирование самостоятельной работы обучающихся

Таблица 5

№ темы	Темы	Формы СРС, включая требования к подготовке к занятиям
1	Основы финансового менеджмента в организации	Проработка лекций, чтение основной и дополнительной литературы, подготовка к практическим занятиям, тестированию
2	Информационное обеспечение финансового менеджмента	Проработка лекций, чтение основной и дополнительной литературы, подготовка к практическим занятиям, тестированию
3	Базовые концепции финансового менеджмента	Проработка лекций, чтение основной и дополнительной литературы, подготовка к практическим занятиям, тестированию
4	Общие черты и особенности механизма функционирования финансового рынка	Проработка лекций, чтение основной и дополнительной литературы, подготовка к практическим занятиям, тестированию
5	Методический инструментарий оценки стоимости денег во времени	Проработка лекций, чтение основной и дополнительной литературы, подготовка к практическим занятиям, тестированию
6	Управление капиталом организации	Проработка лекций, чтение основной и дополнительной литературы, подготовка к практическим занятиям, тестированию
7	Управление ценой и структурой капитала	Проработка лекций, чтение основной и дополнительной литературы, подготовка к практическим занятиям, тестированию
8	Управление оборотными активами	Проработка лекций, чтение основной и дополнительной литературы, подготовка к практическим занятиям, тестированию
9	Управление внеоборотными активами	Проработка лекций, чтение основной и дополнительной литературы, подготовка к практическим занятиям, тестированию
10	Управление денежными потоками	Проработка лекций, чтение основной и дополнительной литературы, подготовка к практическим занятиям, тестированию
11	Управление финансовыми рисками	Проработка лекций, чтение основной и дополнительной литературы, подготовка к практическим занятиям, тестированию
12	Управление инвестиционной политикой организации	Проработка лекций, чтение основной и дополнительной литературы, подготовка к практическим занятиям, тестированию
13	Финансовое планирование	Проработка лекций, чтение основной и дополнительной литературы, подготовка к практическим занятиям, тестированию
14	Финансовый анализ и контроль	Проработка лекций, чтение основной и дополнительной литературы, подготовка к практическим занятиям, тестированию

15	Управленческая структура финансового менеджмента	Проработка лекций, чтение основной и дополнительной литературы, подготовка к практическим занятиям, тестированию
----	--	--

Порядок выполнения каждого вида самостоятельной работы:

1. Изучение лекционного материала по теме
2. Изучение рекомендованной основной и дополнительной литературы
3. Ответы на пункты плана для практических занятий
4. Разбор практических примеров, продемонстрированных на лекциях и решенных

на практических занятиях

Контроль за самостоятельной работой осуществляется при выполнении обучающимся теста, практических заданий (кейсов и задач).

6. Промежуточная аттестация по дисциплине (модулю)

6.1. Оценочные материалы для проведения промежуточной аттестации по дисциплине (модулю)

Промежуточная аттестация по итогам освоения дисциплины осуществляется в форме экзамена. Форма проведения экзамена – устный ответ на вопросы билета и решение расчетной задачи.

Примерный перечень вопросов к экзамену

1. Экономическая сущность, цель и задачи финансового менеджмента.
2. Функции и принципы финансового менеджмента. Задачи финансового менеджера и их характеристика.
3. Роль финансов предприятия в финансовой системе страны. Характеристика особенностей финансовой деятельности предприятия.
4. Понятие государственной политики и финансового климата. Цели и основные принципы государственного регулирования финансовой деятельности.
5. Характеристика основных направлений нормативно-правового регулирования финансовой деятельности предприятий.
6. Понятие информационного обеспечения финансового менеджмента в организации. Финансовая отчетность в системе финансового менеджмента. Внешние и внутренние пользователи финансовой отчетности.
7. Использование информационной системы в финансовом менеджменте
8. Базовые концепции финансового менеджмента.
9. Понятие и конъюнктура финансового рынка. Общие принципы формирования механизма функционирования финансового рынка.
10. Особенности функционирования разновидностей финансового рынка.
11. Фундаментальный анализ финансового рынка.
12. Технический анализ финансового рынка.
13. Концепция стоимости денег во времени. Характеристика настоящей и будущей стоимости денег. Понятие простых и сложных процентов, особенности их использования.
14. Концепция учета влияния фактора инфляции. Базовые понятия концепции учета фактора инфляции. Методические подходы к учету фактора инфляции в процессе управления финансовой деятельностью предприятия.
15. Понятие ликвидности активов. Критерии оценки степени ликвидности активов организации. Классификация активов по степени оценки их ликвидности. Показатели оценки ликвидности инвестиций.
16. Концепция учета фактора риска в финансовой деятельности предприятия. Базовые понятия концепции учета фактора риска.
17. Понятие капитала и его структура. Формирование первоначального капитала.

18. Основные финансовые правила в управлении капиталом. «Золотое правило» финансирования.
19. Цена и структура капитала предприятия. Средневзвешенная цена капитала.
20. Эффект финансового рычага.
21. Операционный рычаг как метод управления прибылью.
22. Формирование оптимальной структуры капитала. Факторы, определяющие структуру капитала.
23. Управление дивидендной политикой организации.
24. Эмиссионная политика предприятия.
25. Управление финансовым лизингом.
26. Классификация оборотных активов предприятия.
27. Политика управления оборотным капиталом предприятия: понятие, этапы формирования и их характеристика.
28. Политика финансирования оборотных активов предприятия: понятие, этапы формирования и их характеристика.
29. Состав основных видов дебиторской задолженности. Политика управления дебиторской задолженностью: понятие, этапы формирования и их характеристика.
30. Политика управления запасами: понятие, основные этапы формирования и их характеристика.
31. Основные виды денежных авуаров предприятия. Политика управления денежными активами предприятия: понятие, этапы формирования и их характеристика.
32. Сущность и классификация внеоборотных активов. Цели и этапы управления внеоборотными активами.
33. Методы оценки внеоборотных активов.
34. Источники финансирования внеоборотных активов и их обоснование.
35. Сущность и характеристики денежных потоков как объекта управления в бизнесе. Классификация денежных потоков предприятия.
36. Система управления денежными потоками.
37. Методы измерения денежных потоков. Анализ и оптимизация денежных потоков.
38. Сущность и классификация финансовых рисков предприятия.
39. Методический инструментарий оценки уровня финансового риска. Методический инструментарий формирования необходимого уровня доходности финансовых операций с учетом фактора риска. Методический инструментарий оценки стоимости денежных средств с учетом фактора риска.
40. Политика управления финансовыми рисками. Механизмы нейтрализации финансовых рисков.
41. Концептуальная модель формирования инвестиционной политики организации.
42. Регулирование инвестиционной деятельности.
43. Управление источниками долгосрочного финансирования.
44. Алгоритм оптимизации инвестиционного портфеля.
45. Концепция баланса интересов субъектов инвестиционной деятельности организации.
46. Характеристика метода чистого дисконтированного дохода, метода индекса доходности
47. Характеристика метода внутренней нормы доходности, метода окупаемости.
48. Понятие финансового планирования. Финансовая идеология и финансовая стратегия предприятия. Характеристика этапов разработки финансовой стратегии предприятия.
49. Характеристика моделей, используемых в финансовом прогнозировании и планировании.
50. Характеристика системы текущего планирования финансовой деятельности. Система основных видов финансовых планов, разрабатываемых на предприятии и их характеристика.

51. Особенности оперативного планирования финансовой деятельности. Классификация основных видов бюджетов, разрабатываемых на предприятии в процессе оперативного финансового планирования. Характеристика основных видов бюджетов.
52. Роль финансового анализа в принятии управленческих решений. Виды финансового анализа и схема его проведения.
53. Методы и приемы финансового анализа. Система показателей при проведении финансового анализа.
54. Цели, задачи, функции и виды внутреннего контроля в организации.
55. Система финансового контроля предприятия. Основные этапы формирования системы финансового контроля.
56. Решение задач финансового менеджмента на основе материалов контроля.
57. Сущность финансовой работы на предприятии. Основы финансовой работы предприятия с коммерческими банками, бюджетами и внебюджетными фондами.
58. Организация финансовой службы на предприятии.

Пример заданий экзаменационного билета

Задание 1. Ответить на вопрос.

1. Цели государственного регулирования финансовой деятельности.

Задание 2. Ответить на вопрос.

2. Понятие инвестиций и инвестиционной политики. Характеристика фаз формирования и реализации инвестиционного проекта.

Задание 3. Решить задачу.

3. Определить настоящую стоимость денежных средств с учетом фактора ликвидности при следующих условиях: ожидаемая будущая стоимость по данному инструменту инвестирования— 1000 усл. ден. ед.; среднегодовая норма доходности по инвестиционным инструментам с абсолютной ликвидностью составляет 20%; необходимый уровень премии за ликвидность определен по данному инструменту инвестирования в размере 2%; общий период намечаемого использования данного инструмента инвестирования составляет 3 года при предусматриваемых выплатах текущего дохода по нему один раз в год.

6.2 Критерии оценивания компетенций:

Таблица 6

Карта критериев оценивания компетенций

№ п/п	Код и наименование компетенции	Индикаторы достижения компетенций, соотнесенные с планируемыми результатами обучения	Оценочные материалы	Критерии оценивания
1	ОПК-2: Способен осуществлять сбор, обработку и анализ данных, необходимых для решения поставленных управленческих задач, с использованием современного инструментария и	Знает способы сбора, обработки и анализа данных, необходимых для решения управленческих задач в области финансового менеджмента, с использованием современного инструментария и интеллектуальных	Задания для промежуточной аттестации	Компетенция сформирована: при правильности и полноте ответов на теоретические вопросы, при глубине понимания вопроса и правильности выполнения предложенных заданий.

	интеллектуальных информационно-аналитических систем	информационно-аналитических систем. Умеет осуществлять сбор, обработку и анализ данных, необходимых для решения управленческих задач в области финансового менеджмента, с использованием современного инструментария и интеллектуальных информационно-аналитических систем		Шкала критериев согласно требованиям п.4.29 "Положения о текущем контроле успеваемости и промежуточной аттестации обучающихся ФГАОУ ВО "ТюмГУ".
2	ПК-2: Способность применять основные методы финансового менеджмента для оценки активов и повышения стоимости бизнеса, управления оборотным капиталом и минимизации рисков, участвовать в разработке реализации финансовых и инвестиционных решений	Знает базовые концепции финансового менеджмента. Знает методы финансового менеджмента, применяемые для управления оборотным капиталом и минимизации финансовых рисков. Знает технологию разработки и реализации финансовых и инвестиционных решений. Умеет применять основные методы финансового менеджмента для управления оборотным капиталом и минимизации рисков, участвовать в разработке и реализации финансовых и инвестиционных решений.	Задания для промежуточной аттестации	Компетенция сформирована: при правильности и полноте ответов на теоретические вопросы, при глубине понимания вопроса и правильности выполнения предложенных заданий. Шкала критериев согласно требованиям п.4.29 "Положения о текущем контроле успеваемости и промежуточной аттестации обучающихся ФГАОУ ВО "ТюмГУ".

7. Учебно-методическое и информационное обеспечение дисциплины (модуля)

7.1 Основная литература:

1. Воронина, М. В. Финансовый менеджмент : учебник для бакалавров / М. В. Воронина. - 2-е изд., стер. - Москва : Издательско-торговая корпорация «Дашков и К^о», 2020. - 384 с.- ISBN 978-5-394-03552-4. - Текст : электронный. - URL: <https://znanium.com/catalog/product/1091465> (дата обращения: 29.05.2021). – Режим доступа: по подписке.
2. Чараева, М. В. Финансовый менеджмент : учеб. пособие / М.В. Чараева. — 2-е изд., перераб. и доп. — Москва : ИНФРА-М, 2019. — 240 с. + Доп. материалы [Электронный ресурс; Режим доступа <http://new.znanium.com>]. — (Высшее образование: Бакалавриат). — www.dx.doi.org/10.12737/13453. - ISBN 978-5-16-010828-5. - Текст : электронный. - URL: <https://znanium.com/catalog/product/1003848> (дата обращения: 29.05.2021). – Режим доступа: по подписке.

7.2 Дополнительная литература:

1. Никулина, Н.Н. Финансовый менеджмент организации. Теория и практика: учеб. пособие для студентов вузов, обучающихся по специальностям «Финансы и кредит», «Бухгалтерский учет, анализ и аудит», «Менеджмент организации» / Н.Н. Никулина, Д.В. Суходоев, Н.Д. Эриашвили. - М. : ЮНИТИ-ДАНА, 2017. - 511 с. - ISBN 978-5-238-01547-7. - Текст : электронный. - URL: <https://znanium.com/catalog/product/1028840> (дата обращения: 29.05.2021). – Режим доступа: по подписке.
2. Сироткин, С. А. Финансовый менеджмент: Учебник / Сироткин С.А., Кельчевская Н.Р. - Москва : НИЦ ИНФРА-М, 2016. - 294 с. (Высшее образование: Бакалавриат) ISBN 978-5-16-011106-3. - Текст : электронный. - URL: <https://znanium.com/catalog/product/513174> (дата обращения: 29.05.2021). – Режим доступа: по подписке.
3. Филатова Т.В. Финансовый менеджмент: Учеб. пособие. — Москва : ИНФРА-М, 2018. — 236 с. — (Высшее образование: Бакалавриат). - ISBN 978-5-16-012500-8. - Текст : электронный. - URL: <https://znanium.com/catalog/product/968882> (дата обращения: 29.05.2021). – Режим доступа: по подписке.

7.3 Интернет-ресурсы:

1. <https://cbr.ru>
2. <https://minfin.ru>
3. <https://secretmag.ru>
4. <https://www.fd.ru>
5. <https://www.moex.com>

7.4 Современные профессиональные базы данных и информационные справочные системы:

Справочная правовая система КонсультантПлюс <http://www.consultant.ru/>
Межвузовская электронная библиотека (МЭБ) <https://icdlib.nspu.ru/>
Национальная электронная библиотека <https://rusneb.ru/>

8. Перечень информационных технологий, используемых при осуществлении образовательного процесса по дисциплине (модулю)

Интернет, доступ в информационно-образовательную среду ТюмГУ, включающую в себя доступ к учебным планам и рабочим программам дисциплин, к изданиям электронной библиотечной системы и электронным образовательным ресурсам.

Лицензионное ПО, в том числе отечественного производства:
платформа для электронного обучения Microsoft Teams.

Свободно распространяемые ПО, в том числе отечественного производства:
Adobe Reader;
7-Zip

9. Технические средства и материально-техническое обеспечение дисциплины (модуля)

Учебные аудитории для проведения занятий лекционного и семинарского типа, консультаций, текущего контроля и промежуточной аттестации, а также помещения для самостоятельной работы. Для проведения занятий лекционного типа необходимо демонстрационное оборудование. Помещения для самостоятельной работы обучающихся должны быть оснащены компьютерной техникой с возможностью подключения к сети «Интернет» и обеспечением доступа в электронную информационно-образовательную среду.

МИНИСТЕРСТВО НАУКИ И ВЫСШЕГО ОБРАЗОВАНИЯ
РОССИЙСКОЙ ФЕДЕРАЦИИ
Федеральное государственное автономное образовательное учреждение
высшего образования
«ТЮМЕНСКИЙ ГОСУДАРСТВЕННЫЙ УНИВЕРСИТЕТ»

УТВЕРЖДАЮ

Заместитель директора по
учебно-методической работе
Финансово-экономического
института

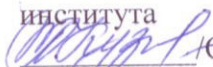
 Ю.А. Кузьменко/
23.06.2021 г.

ЭКОНОМИЧЕСКАЯ ТЕОРИЯ

Рабочая программа дисциплины
для обучающихся по направлению 38.03.02 «Менеджмент»
Направленность (профиль): Общий и функциональный менеджмент
формы обучения очная, очно-заочная

Гортаева Татьяна Ивановна, Лиман Ирина Александровна. Экономическая теория. Рабочая программа дисциплины для обучающихся по направлению подготовки 38.03.02 «Менеджмент», направленность (профиль): Общий и функциональный менеджмент, формы обучения очная, очно-заочная. Тюмень, 2021.

Рабочая программа опубликована на сайте ТюмГУ:
<http://www.utmn.ru/sveden/education/#>.

1. Пояснительная записка

Дисциплина «Экономическая теория» относится к дисциплинам обязательной части и излагается в соответствии с Федеральным государственным образовательным стандартом дисциплины. Экономическая теория включает следующие разделы: микроэкономика, макроэкономика. Курс разработан для студентов направления «Менеджмент».

Целью освоения дисциплины «Экономическая теория» являются получение студентами теоретических знаний об основных экономических теориях, концепциях, принципах функционирования и управления экономикой предприятия в условиях рынка, а также приобретение необходимых практических навыков для экономического обоснования управленческих решений. Кроме того, изучение закономерностей экономического поведения хозяйствующих субъектов на микро- и макроуровне позволит сформировать у студентов системное понимание существующих экономических проблем, основанное на представлении о всеобщей взаимозависимости в рамках закрытой и открытой экономики.

Задачами изучения дисциплины, в соответствии с профильной направленностью программы, является подготовка к следующим видам профессиональной деятельности:

- 1) дать общее представление об экономической теории как науке, о механизмах функционирования рыночной экономики;
- 2) изучить основные методы и модели микроэкономического анализа;
- 3) выявить особенности поведения экономических агентов на различных рынках;
- 4) привить начальные навыки решения экономических задач и анализа проблемных ситуаций;
- 5) развить навыки самостоятельного изучения современной учебной и научной литературы и проведения учебно-исследовательской работы при подготовке докладов, выполнении курсовых работ.

1.1. Место дисциплины (модуля) в структуре образовательной программы

Данная дисциплина входит в блок обязательных дисциплин.

Дисциплина «Экономическая теория» относится к базовой части профессионального цикла дисциплин Федерального государственного образовательного стандарта высшего профессионального образования (ФГОС ВО) по направлению 38.03.02 «Менеджмент».

Дисциплина «Экономическая теория» является обязательным компонентом. Знание экономической теории позволит выработать у студентов правильный и комплексный подход к изучению других общих и специальных дисциплин, изучаемых при подготовке в системе бакалавриата.

1.2. Компетенции обучающегося, формируемые в результате освоения данной дисциплины

Код и наименование компетенции (из ФГОС ВО)	Код и наименование части компетенции	Планируемые результаты обучения (знаниевые/функциональные)
ОПК-1 способность решать профессиональные задачи на основе знаний (на промежуточном уровне) экономической,	Паспорт компетенций отсутствует	Знает: - генезис экономической науки, предмет, метод, функции и инструменты экономической теории; - ресурсы и факторы производства, типы и фазы воспроизводства, роль экономических потребностей в активизации

организационной и управленческой теории		<p>производственной деятельности, типы экономических систем, формы собственности.</p> <p>Умеет:</p> <ul style="list-style-type: none"> - использовать источники экономической информации; - применять принципы, законы и методы экономической теории для анализа экономических явлений и процессов; - строить графики и схемы, анализировать механизмы взаимодействия различных факторов на основе экономических моделей.
УК-10 способность принимать обоснованные экономические решения в различных областях жизнедеятельности	Паспорт компетенций отсутствует	<p>Знает:</p> <ul style="list-style-type: none"> - экономические принципы и рыночные механизмы спроса и предложения на микроуровне, роль конкуренции в экономике, сущность и формы монополий, теорию поведения потребителя, особенности функционирования рынков производственных ресурсов. <p>Умеет:</p> <ul style="list-style-type: none"> - выявлять проблемы экономического характера при анализе конкретных ситуаций, предлагать способы их решения с учетом действия экономических закономерностей на микро- и макроуровнях.

2. Структура и объем дисциплины

Таблица 1

Структура и объем дисциплины для обучающихся по очной форме

Вид учебной работы		Всего часов (академические часы)	Часов в семестре (академические часы)
			1
Общая трудоемкость	зач. ед.	5	5
	час	180	180
Из них:			
Часы контактной работы (всего):		82	82
Лекции		48	48
Практические занятия		32	32
Лабораторные / практические занятия по подгруппам		0	0
Консультации и иная контактная работа		2	2
Часы внеаудиторной работы, включая самостоятельную работу обучающегося		98	98
Вид промежуточной аттестации (зачет, диф. зачет, экзамен)		экзамен	экзамен

Таблица 2

Структура и объем дисциплины для обучающихся по очно-заочной форме

Вид учебной работы		Всего часов (академические часы)	Часов в семестре (академические часы)
			1
Общая трудоемкость	зач. ед.	5	5
	час	180	180
Из них:			
Часы контактной работы (всего):		22	22
Лекции		10	10
Практические занятия		10	10
Лабораторные / практические занятия по подгруппам		0	0
Консультации и иная контактная работа		2	2
Контроль		36	36
Часы внеаудиторной работы, включая самостоятельную работу обучающегося		122	122
Вид промежуточной аттестации (зачет, диф. зачет, экзамен)		экзамен	экзамен

3. Система оценивания

Для текущего контроля применяется 100-балльная система оценивания. Баллы проставляются за посещение лекций и практических занятий и активную работу на них, а также за выполненные письменные и контрольные работы по каждой теме дисциплины. Результаты текущего контроля учитываются при промежуточной аттестации. Перевод баллов в оценки осуществляется по следующей шкале: от 91 до 100 баллов – «отлично»; от 76 до 90 баллов – «хорошо»; от 61 до 75 баллов – «удовлетворительно». Обучающиеся, не набравшие достаточного количества баллов для оценки, сдают экзамен в период экзаменационной сессии. Форма проведения экзамена – тест. Продолжительность выполнения теста - астрономический час.

4. Содержание дисциплины**4.1. Тематический план дисциплины**

Таблица 3

Тематический план дисциплины для обучающихся по очной форме обучения

№ п/п	Наименование тем и/или разделов	Всего	Виды аудиторной работы (академические часы)			Консультации и иная контактная работа
			Лекции	Практические занятия	Лабораторные/практические занятия по подгруппам	
1	2	3	4	5	6	7
1	Введение в экономическую теорию	10	4	2	0	0
2	Собственность и ее роль в экономике	10	2	1	0	0

3	Рынок и механизм его функционирования	10	2	2	0	0
4	Типы рыночных структур. Поведение потребителя на рынке	14	2	2	0	0
5	Фирма как объект микроэкономического анализа	10	2	2	0	0
6	Предпринимательство в современной экономике.	10	2	2	0	0
7	Рынки факторов производства и факторные доходы.	10	4	2	0	0
8	Поведение фирм в условиях совершенной и несовершенной конкуренции	10	4	2	0	0
9	Роль государства в экономике и его функции	10	2	1	0	0
10	Национальная экономика и общественное воспроизводство. Макроэкономические показатели	10	4	2	0	0
11	Потребление и сбережение. Мультипликатор	10	2	2	0	0
12	Макроэкономическая нестабильность: безработица, инфляция	10	4	2	0	0
13	Макроэкономическое равновесие (модель AD-AS, модель IS-LM)	14	4	2	0	0
14	Теории деловых циклов	10	2	2	0	0
15	Деньги, денежное обращение. Денежно-кредитная система государства.	10	3	2	0	0
16	Финансовая система государства. Налоги и налогово-бюджетная политика государства.	10	3	2	0	0
17	Экономический рост. Доходы населения: формирование, распределение и неравенство.	10	2	2	0	0
	Экзамен	2	0	0	0	2
	ИТОГО за 1 семестр	180	48	32	0	2

Таблица 4

Тематический план дисциплины для обучающихся по очно-заочной форме обучения

№ п/п	Наименование тем и/или разделов	Всего	Виды аудиторной работы (академические часы)			Консультации и иная контактная работа
			Лекции	Практические занятия	Лабораторные/практические занятия по подгруппам	

1	2	3	4	5	6	7
1	Введение в экономическую теорию	10	1	1	0	0
2	Рынок и механизм его функционирования	14	1	1	0	0
3	Типы рыночных структур. Поведение потребителя на рынке	12	1	1	0	0
4	Фирма как объект микроэкономического анализа	12	1	1	0	0
5	Рынки факторов производства и факторные доходы.	14	1	1	0	0
6	Национальная экономика и общественное воспроизводство. Макроэкономические показатели	14	1	1	0	0
7	Макроэкономическая нестабильность: безработица, инфляция	14	1	1	0	0
8	Теории деловых циклов	10	1	1	0	0
9	Деньги, денежное обращение. Денежно-кредитная система государства.	14	-	1	0	0
10	Финансовая система государства. Налоги и налогово-бюджетная политика государства.	14	1	1	0	0
11	Экономический рост. Доходы населения: формирование, распределение и неравенство.	14	1	-	0	0
	Экзамен	38				2
	Итого (часов)	180	10	10	0	2

4.2. Содержание дисциплины (модуля) по темам

1. Введение в экономическую теорию.

Зарождение и основные этапы развития экономической теории. Предмет, цели и задачи экономической науки. Определение предмета экономической теории разными экономическими школами. Структура экономической теории: микро-, макро- и мегаэкономика как различные уровни экономического анализа и составные части экономической науки. Методология экономики. Производство в жизни общества. Стадии движения общественного продукта. Экономическая система общества: критерии классификации, формы собственности. Ресурсы и факторы производства. Потребности индивида и общества. Закон возвышения потребностей. Проблема ограниченности экономических ресурсов и безграничности потребностей. Основные вопросы экономики. Экономический выбор и альтернативные возможности. Кривая производственных возможностей. Инструменты выбора.

2. Собственность и ее роль в экономике.

Собственность как экономическая и юридическая категория. Экономические формы реализации собственности. «Пучок прав» собственности. Разгосударствление и приватизация. Регулирование отношений собственности в России.

3. Рынок и механизм его функционирования.

Определение понятия «рынок». Функции и роль рынка в общественном производстве. Структура рынка как совокупность различных рынков, различающихся по функциональному, территориальному назначению; степени ограничения конкуренции, характеру сделок и

формам продаж; видам субъектов рыночных отношений, соответствию действующему законодательству, степени зрелости, по уровню насыщения. Инфраструктура рынка и её роль в рыночной экономике. «Провалы» рынка и необходимость его государственного регулирования. Механизм функционирования рынка. Спрос и закон спроса, причины действия закона спроса, исключения из закона спроса. Кривая спроса, факторы, действующие на спрос. Эластичность спроса: сущность, виды, измерение. Ценовая эластичность спроса, эластичность по доходу, перекрестная эластичность. Предложение и закон предложения, причины действия закона предложения. Кривая предложения, факторы, действующие на предложение. Эластичность предложения: сущность, виды, измерение, фактор времени. Практическое применение теории эластичности: возможность переложения налогового бремени в зависимости от степени эластичности спроса и предложения. Рыночное равновесие, формирование равновесной рыночной цены. Неравновесные рыночные ситуации. Цены «пола» и «потолка».

4. Типы рыночных структур. Поведение потребителя на рынке.

Конкуренция в механизме рынка: сущность, виды, роль. Совершенная и несовершенная конкуренция. Методы конкурентной борьбы. Монополия, ее виды. Сущность и формы монополистических объединений. Антимонопольное законодательство.

Потребитель как агент экономической деятельности. Предпочтения потребителя и полезность. Предельная и совокупная полезность. Убывающая предельная полезность. Закон возвышения потребностей. Теория потребительского поведения: рациональность потребителя и свобода выбора. «Эффект дохода» и «эффект замещения». Объяснение поведения потребителя с помощью кривых безразличия. Бюджетные ограничения. Пересечение бюджетной линии с кривой безразличия – условие равновесного положения потребителя. Теоретическая и практическая значимость кривых безразличия.

5. Фирма как объект микроэкономического анализа.

Предприятие и фирма. Классификация фирм. Бизнес-план как основа создания фирмы. Концепция издержек производства. Доход и прибыль фирмы. Виды и организационно-правовые формы предпринимательства. Основные виды предпринимательской деятельности. Организационно-правовые формы предпринимательства. Фирма как организационная форма предпринимательства. Внутренняя и внешняя среда фирмы.

6. Предпринимательство в современной экономике.

Эволюция взглядов на предпринимательство. Функции, признаки и задачи предпринимательства. Виды предпринимательской деятельности: производственная, коммерческая, финансовая и посредническая, их особенности. Сущность и основные формы организации предпринимательства. Их достоинства и недостатки. Малый, средний и крупный бизнес. Особенности предпринимательской деятельности в России.

7. Рынки факторов производства и факторные доходы.

Теория факторов производства. Производный характер спроса и цены на факторы производства. Особенности рынка труда и его основные элементы: спрос, предложение, цена рабочей силы. Равновесие на рынке труда. Зависимость рыночного и индивидуального предложения труда от уровня заработной платы: «эффект замещения», «эффект дохода» Рынок капитала и особенности его функционирования. Предложение и спрос на рынке капитала. Концепции капитала: вещественная, денежная, теория человеческого капитала. Доход на капитал, как фактор производства. Виды процентной ставки – цены капитала, факторы, влияющие на её уровень. Процесс дисконтирования. Виды капитала: основной и оборотный. Износ основного капитала и факторы его определяющие. Амортизация сущность, функции, нормы и методы начисления. Кругооборот и оборот промышленного капитала. Время оборота и факторы, влияющие на его скорость. Рынок природных ресурсов (земли).

Экономическая рента, земельная рента их виды. Дифференциальная рента I и II. Абсолютная рента. Монопольная рента. Цена земли. Предложение и спрос на землю.

8. Поведение фирм в условиях совершенной и несовершенной конкуренции.

Особенности поведения фирмы в условиях совершенной конкуренции на краткосрочном временном интервале: процесс максимизации прибыли; процесс минимизации убытков путем производства; процесс минимизации убытков путем закрытия производства. Кривая предложения фирмы на краткосрочном временном интервале. Долгосрочное равновесие фирмы в условиях совершенной конкуренции. Рынок совершенной конкуренции и эффективность.

Особенности поведения фирмы в условиях несовершенной конкуренции на краткосрочном временном интервале: процесс максимизации прибыли; процесс минимизации убытков путем производства; процесс минимизации убытков путем закрытия производства. Кривая предложения фирмы на краткосрочном временном интервале. Долгосрочное равновесие фирмы в условиях несовершенной конкуренции. Рынок несовершенной конкуренции и эффективность.

9. Роль государства в экономике и его функции

Необходимость и сущность государственного регулирования экономики. Экономические функции государства. Прямые методы государственного регулирования: сущность, достоинства и недостатки. Косвенные методы государственного регулирования: сущность, достоинства и недостатки.

10. Национальная экономика и общественное воспроизводство. Потребление и сбережение.

Макроуровень экономики. Понятие национальной экономики, её структура. Экономическая структура и структуры обрамления. Макроэкономика как совокупность взаимосвязанных рынков. Открытая и закрытая экономика. Общественное воспроизводство в рамках национальной экономики как кругооборот продукта и дохода. Модель кругооборота в экономике без участия и с участием государства. Система показателей развития национальной экономики. Межотраслевой баланс. Макроэкономические показатели функционирования и оценки суммарного объема национального продукта. Система национального счетоводства: основные её показатели, принципы построения и функции. Номинальные и реальные показатели. Дефлятор и инфлятор. Национальный доход и его использование. Национальное богатство.

Общая характеристика потребления, сбережений и инвестиций. Модели потребления, сбережения, инвестиции (валовые и чистые). Средние (*APC* и *APS*) и предельные склонности к потреблению (*MPC*) и к сбережению (*MPS*). Инвестиции и доход: эффект мультипликатора. Простейшая формула акселератора. Взаимосвязь акселератора и мультипликатора.

11. Потребление и сбережение. Мультипликатор.

Общая характеристика потребления, сбережений и инвестиций. Модели потребления, сбережения, инвестиции (валовые и чистые). Средние (*APC* и *APS*) и предельные склонности к потреблению (*MPC*) и к сбережению (*MPS*). Инвестиции и доход: эффект мультипликатора. Простейшая формула акселератора. Взаимосвязь акселератора и мультипликатора.

12. Макроэкономическая нестабильность: безработица, инфляция.

Колебательная динамика национальной экономики. Иррегулярные, сезонные и циклические колебания. Цикличность как форма экономического развития. Сущность цикличности и типы экономических циклов. Причины и механизм периодических кризисов перепроизводства. Основные характеристики экономического цикла деловой активности. Пофазная динамика экономических показателей. Прогнозирование деловой активности. Краткосрочные

экономические колебания. Большие циклы конъюнктуры Н. Д. Кондратьева и И. Шумпетера. Занятость и безработица. Причины, виды безработицы. Определение уровня безработицы. Естественный уровень безработицы. Экономические и внеэкономические последствия безработицы Закон Оукена. Регулирование занятости. Сущность инфляции. Причины, источники, виды и механизм развития инфляции. Социально-экономические последствия инфляции. Взаимосвязь между инфляцией и безработицей. Кривая Филлипса. Стагфляция. Антиинфляционное регулирование экономики.

13. Макроэкономическое равновесие (модель AD-AS, модель IS-LM).

Понятие макроэкономического равновесия. Частичное и общее равновесие экономики. Условия общего равновесия. Равновесие в статике и динамике. Основные модели макроэкономического равновесия. Макроэкономическое равновесие в модели. «AD-AS». Совокупный спрос его структура. Кривая совокупного спроса, её обоснование. Неценовые факторы, влияющие на совокупный спрос. Понятие совокупного предложения. Кривая совокупного предложения в краткосрочном и долгосрочном периодах. Неценовые факторы совокупного предложения. Равновесие совокупного спроса и совокупного предложения: реальный объем производства и уровень цен. Потребление, сбережения и инвестиции в механизме макроэкономического равновесия. Потребление как основная часть совокупных расходов. Функция потребления Сбережения как не потребляемая часть дохода. Причины сбережений. Функция сбережения. Графики потребления и сбережения. Средняя и предельная склонность к потреблению. Средняя и предельная склонность к сбережению. Факторы смещения кривых потребления и сбережения. Макроэкономическое неравновесие и его формы.

14. Теории деловых циклов.

Понятие экономического цикла и его фазы. Причины циклических колебаний в экономике. Виды экономических циклов. Особенности механизма и форм цикла в современных условиях. Государственное антициклическое регулирование.

15. Деньги, денежное обращение. Денежно-кредитная система государства.

Деньги как развитая форма товарных отношений: происхождение, сущность, функции. Металлистическая, номиналистическая и количественная теории денег. Эволюция денег. Современные деньги. Структура денежной массы и её измерение. Спрос на деньги и его структура. Спрос на деньги для сделок, Спрос на деньги со стороны активов. Общий спрос на деньги. Предложение денег. Денежный мультипликатор. Равновесие на денежном рынке. Монетаристские и неоклассические теории спроса на деньги в условиях экономического роста. Макроэкономические последствия монетарной политики и её эффективность. Сущность, функции, принципы и формы кредита: по способу кредитования, сроку кредитования, характеру предоставления кредита. Субъекты кредитных отношений. Кредитная система. Условия и источники высвобождения капитала в кругообороте ресурсов. Кредитное перераспределение капитала. Банковская система. Банки, их виды и функции. Типы депозитных институтов. Место Центрального Банка в кредитно-денежной системе. Кредитно-денежная политика. Центрального Банка. Инструменты кредитно-денежного регулирования. Операции на открытом рынке. Политика учетной ставки. Изменение нормы обязательных резервов. Политика «дешевых» и «дорогих» денег. Банковский мультипликатор. Коммерческие банки. Функции коммерческих банков. Активы и пассивы банков. Классификация коммерческих банков. Роль коммерческих банков в создании денежного предложения. Коммерческие банки и кредитный рынок России. Небанковские кредитно-финансовые институты.

16. Финансовая система государства. Налоги и налогово-бюджетная политика государства.

Финансы общества, сущность и роль в обеспечении экономического роста. Субъекты финансовых отношений: хозяйствующие субъекты, население и государство. Финансовая политика государства - совокупность государственных мер по оптимизации условий использования централизованных денежных ресурсов. Контрольные и распределительные функции финансовой политики. Государственный бюджет, роль в распределении и перераспределении национального дохода. Функции бюджета. Бюджет центрального правительства и бюджеты субъектов федерации (местные бюджеты). Внебюджетные фонды. Доходы и расходы бюджета, их структура. Бюджетные дефициты и их причины. Виды бюджетных дефицитов: циклический и структурный дефицит. Способы покрытия бюджетных дефицитов. Государственный долг. Формы выплаты государственного долга. Экономические последствия существования государственного долга. Внутренний долг государства и его обслуживание. Проблемы и последствия внутреннего долга.

Сущность и функции налогов. Виды налоговых ставок: твердые, пропорциональные, прогрессивные, регрессивные. Типизация налогов по методу взимания и использования. Прямые и косвенные налоги. Налоговая система и принципы её построения. Статичность и Динамичность налоговых систем. Налоговый мультипликатор. Система федеральных и местных налогов, Оптимальное налогообложение. Кривая Лаффера. Фискальная политика государства и её роль в государственном регулировании экономических процессов. Государственные расходы и налоги как инструмент фискальной политики. Виды фискальной политики. Принципы и механизмы воздействия фискальной политики на хозяйственную конъюнктуру.

17. Экономический рост. Доходы населения: формирование, распределение и неравенство.

Сущность экономического развития. Экономическое развитие и экономический рост. Циклическая и трендовая составляющие экономического развития. Экономический рост и рост экономической активности. Способы измерения экономического роста. Механизм и источники экономического роста. Факторы экономического роста, их значимость. Невозможность долговременного роста без НТП. Проблемы темпов экономического роста. Нулевой экономический рост. Типы экономического роста. Позитивные и негативные результаты экономического роста. Основные модели экономического роста. Двухфакторные и многофакторные модели. Кейнсианские модели динамического равновесия. Модель Е. Домара и модель Р. Харрода. Неоклассические модели экономического роста. Повышение эффективности и качества экономического роста в Российской Федерации.

Доходы населения, их виды и источники формирования. Структура Личных доходов населения. Номинальные, располагаемые и реальные Доходы. Рыночный принцип формирования доходов. Основные экономические теории об источниках и динамике доходов. Дифференциация доходов: причины и факторы. Измерение дифференциации доходов. Кривая Лоренца и коэффициент Джини. Уровень жизни и бедность. Система показателей уровня жизни. Цели государственной политики доходов и границы её применения Роль социальной политики. Результативность социальной политики. Государственное перераспределение: концепции, цели и инструменты.

Планы практических занятий

1. Введение в экономическую теорию

Вопросы для семинарского занятия

1. История развития экономической мысли.
2. Предмет экономики и методы экономических исследований.
3. Производство и потребности. Экономические блага, их классификация.
4. Проблема выбора в экономике.
5. Экономические системы, их характеристика.

2. Собственность и ее роль в экономике

Вопросы для семинарского занятия

1. Понятие «собственность»: экономическое и юридическое содержание.
2. Реализация экономических отношений присвоения, пользования, владения, распоряжения.
3. Виды собственности.

3. Рынок и механизм его функционирования

Вопросы к семинарскому занятию

1. Рынок, его сущность и функции. Структура и инфраструктура рынка
2. Спрос на рынке. Закон спроса. Эластичность спроса.
3. Предложение в рыночной экономике. Закон предложения. Эластичность предложения.
4. Взаимодействие спроса и предложения.

4. Поведение потребителя на рынке

Вопросы для семинарского занятия

1. Конкуренция в механизме рынка: сущность, виды, роль.
2. Совершенная и несовершенная конкуренция. Методы конкурентной борьбы.
3. Монополия, ее виды. Сущность и формы монополистических объединений.
4. Антимонопольное законодательство.
5. Предпочтения потребителя и полезность.
6. Кардиналистская концепция поведения потребителя: общая и предельная полезность блага.
7. Ординалистская концепция поведения потребителя: порядковый подход к полезности.
8. Нефункциональный спрос потребителя.

5. Фирма как объект микроэкономического анализа

Вопросы к практическому занятию

1. Предприятие и фирма. Классификация фирм.
2. Бизнес-план как основа создания фирмы.
3. Концепция издержек производства.
4. Доход и прибыль фирмы.

6. Предпринимательство в современной экономике. и факторов производства и факторные доходы.

Вопросы для семинарского занятия

1. Эволюция взглядов на предпринимательство.
2. Сущность, функции и признаки предпринимательства.
3. Виды предпринимательства.
4. Организационно-правовые формы предпринимательства в России

7. Рынки факторов производства и факторные доходы

Вопросы к семинару

1. Рынок труда и особенности его функционирования. Сущность заработной платы, формы системы оплаты труда.
2. Сущность капитала. Рынок ссудного капитала: спрос и предложение.
3. Рынок земли. Цена земли.

8. Поведение фирм в условиях совершенной и несовершенной конкуренции.

Вопросы к семинару

1. Особенности рынка совершенной конкуренции. Кривые спроса отрасли и фирмы.
2. Равновесное положение фирмы и механизмы максимизации прибыли или минимизации убытков в краткосрочном периоде.
3. Кривая предложения фирмы и отрасли.
4. Долгосрочное равновесие в условиях совершенной конкуренции.

9. Роль государства в экономике и его функции

Вопросы к семинару

1. Фирма в условиях чистой монополии:
 - а) максимизация прибыли, минимизация убытков по критерию валовых и предельных величин;
 - б) максимизация прибыли в долгосрочном периоде;
 - в) ценовая дискриминация;
 - г) регулирование монополии.
2. Фирма в условиях монополистической конкуренции:
 - а) максимизация прибыли и минимизация убытков;
 - б) неценовая конкуренция;
 - в) неэффективность монополистической конкуренции.
3. Фирма в условиях олигополии:
 - а) виды олигополии;
 - б) модели ценообразования: ценовая конкуренция, лидерство в ценах.
4. Естественная монополия.

10. Национальная экономика и общественное воспроизводство. Макроэкономические показатели

Вопросы для семинарского занятия

1. Макроэкономическая модель кругооборота экономических благ и ресурсов.
2. Основные макроэкономические показатели и их содержание.
3. Методы расчета ВВП (ВНП): по сумме доходов, по сумме расходов, по сумме произведённой продукции.
4. Конечные товары и услуги. Промежуточное потребление.
5. Номинальный и реальный ВВП (ВНП). Индексы цен. Инфлирование и дефлирование.

11. Потребление и сбережение. Мультипликатор

Вопросы для семинарского занятия

1. Общая характеристика потребления, сбережений и инвестиций.
2. Модели потребления, сбережения, инвестиции (валовые и чистые).
3. Средние (*APC* и *APS*) и предельные склонности к потреблению (*MPC*) и к сбережению (*MPS*).
4. Инвестиции и доход: эффект мультипликатора.
5. Простейшая формула акселератора. Взаимосвязь акселератора и мультипликатора.

12. Макроэкономическая нестабильность: безработица, инфляция

Вопросы для семинарского занятия

1. Понятие безработицы. Уровень безработицы.
2. Причины безработицы: классическая и кейнсианская концепции.
3. Виды безработицы. Естественный уровень безработицы.
4. Последствия безработицы: неэкономические и экономические. Закон Оукена.
5. Государственная политика борьбы с безработицей.
6. Сущность, причины и формы проявления инфляции.
7. Инфляция спроса и инфляция предложения. Их взаимосвязь и взаимодействие.
8. Социально-экономические последствия и издержки инфляции. Инфляционная спираль.

13. Макроэкономическое равновесие (модель AD-AS, модель IS-LM)

Вопросы для семинарского занятия

1. Понятие «равновесие» в национальной экономике: позиции различных школ.
2. Структурные элементы равновесия. Модель «AD-AS».
3. Кейнсианская модель «совокупные доходы – совокупные расходы».

14. Теории деловых циклов

Вопросы для семинарского занятия

1. Понятие экономического цикла и его фазы.
2. Причины циклических колебаний в экономике.
3. Виды экономических циклов.

4. Особенности механизма и форм цикла в современных условиях.

5. Государственное антициклическое регулирование.

15. Деньги, денежное обращение. Денежно-кредитная система государства

Вопросы для семинарского занятия

1. Деньги:

а) функции денег;

б) виды денег;

в) денежные агрегаты.

2. Рынок денег:

а) спрос на деньги: классическая и кейнсианская концепции;

б) предложение денег; денежный мультипликатор;

в) равновесие на денежном рынке.

3. Монетарная политика:

а) сущность и цели монетарной политики;

б) инструменты монетарной политики;

в) виды монетарной политики;

г) воздействие монетарной политики на экономику.

Денежно-кредитная система государства. Банки и их роль в экономике.

1. Банковская система и ее структура.

2. Центральный банк и его функции.

3. Коммерческие банки и их операции. Резервы коммерческих банков и их виды.

4. Инструменты денежно-кредитной политики государства.

16. Финансовая система государства. Налоги и налогово-бюджетная политика государства.

Вопросы для семинарского занятия

1. Финансы и финансовая система государства.

2. Государственный бюджет:

а) основные виды доходов и расходов государственного бюджета;

б) концепции государственного бюджета;

в) дефицит государственного бюджета и способы его финансирования;

г) государственный долг, его виды и последствия.

1. Налоговая система и принципы налогообложения.

2. Виды налогов.

3. Воздействие налогов на экономику.

4. Фискальная политика государства.

17. Экономический рост. Доходы населения: формирование, распределение и неравенство

Вопросы для семинарского занятия

1. Понятие и показатели экономического роста.

2. Факторы и типы экономического роста, его значение и издержки:

а) факторы предложения, спроса и распределения;

б) физические факторы производства; факторы роста производительности труда;

в) экстенсивный и интенсивный факторы роста.

3. Теории экономического роста:

а) историко-социологическая концепция роста У. Ростоу;

б) неокейнсианские модели роста Е. Домара и Р. Харрода;

в) неоклассическая модель роста Р. Солоу.

1. Доходы: виды, источники и принципы формирования.

2. Дифференциация доходов: причины, факторы, измерение.

3. Асимметрия доходов как форма неравенства в экономике.

4. Государственная политика регулирования доходов.

Образцы средств для проведения текущего контроля

1. Введение в экономическую теорию. Собственность и ее роль в экономике

Вопросы для самоконтроля

1. Что изучает экономическая теория?
2. Что послужило причиной формирования у людей экономического мышления?
3. Какая фундаментальная экономическая проблема лежит в основе предмета экономической теории?
4. Какова связь экономической теории с другими экономическими, социальными, правовыми науками?
5. Каковы основные «инструменты» экономических исследований?
6. В чем различие позитивных и нормативных утверждений? Приведите примеры тех и других.
7. Какую роль играет научная абстракция в изучении экономических отношений? Приведите примеры.
8. Что представляет собой гипотеза? Чем она отличается от научной теории? На чем она строится?
9. Каковы различия между микро-, макро- и мегаэкономикой?
10. Когда (на каком уровне исследования) экономическая теория прибегает к построению моделей? Что представляет собой моделирование и почему оно необходимо?
11. Что такое экономические ресурсы?
12. Почему экономический выбор всегда сопряжен с альтернативными издержками?
13. Дайте определение следующим терминам: благо, продукт, товар, услуга, потребность, ресурс.
14. По какому принципу вы распределяете ограниченные ресурсы между членами вашей семьи (по желанию, способностям, возможностям, ...)? Может быть, ресурсы вашей семьи неограниченны?
15. Имела ли альтернативную стоимость ваша последняя крупная покупка? Что было альтернативной стоимостью вашего решения провести время так, как вам хотелось?
16. Что такое вмененные (альтернативные) издержки? Какова вмененная стоимость учебы в Университете?
17. Объясните форму кривой производственных возможностей.
18. Как технический прогресс влияет на положение кривой производственных возможностей?
19. Назовите главные признаки классификации экономических систем.
20. Фундаментальные вопросы экономики (Что производить? Как производить? Для кого производить?) остаются неизменными при любой форме организации общественного производства?
21. Каковы преимущества экономики централизованного планирования?
22. При какой экономике принимаются решения благодаря взаимодействию спроса и предложения?
23. Каким образом и кем принимаются экономические решения в традиционной, плановой и рыночной экономике.
24. Дайте определение собственности как экономической категории.
25. Ученые утверждают, что собственность есть единство экономики и права. Как вы понимаете эту формулу? Можно ли провести различие между собственностью как экономической категорией и собственностью как юридическим понятием?
26. Что является экономической основой собственности?
27. Что такое «пучок прав собственности»? Кто является автором этой концепции?

Письменное индивидуальное задание

Составьте сравнительную таблицу: «Предмет экономической теории на различных этапах её эволюции». Сформулируйте предмет экономической науки разных экономических школ с указанием периода, основных представителей.

2. Рынок и механизм его функционирования

Вопросы для самоконтроля

1. Что такое рынок как экономическая категория?
2. Назовите основные объекты и субъекты рыночных отношений. Как опосредуется в них реализация отношений собственности?
3. Каковы основные черты рыночной экономики?
4. Назовите критерии, по которым классифицируется рынок.
5. Перечислите основные виды рынков.
6. Какими проблемами в рыночной экономике должно заниматься государство?
7. Какие функции выполняет рынок?
8. Сформулируйте определения к следующим категориям: «рыночный спрос», «функция спроса», «кривая спроса», «закон спроса».
9. Чем отличаются понятия «спрос» и «потребность»?
10. Чем отличаются товары-субституты от комплементарных товаров?
11. В чем проявляется смысл эффекта Веблена?
12. Спрос какой группы потребителей проявляет более высокую степень эластичности: высокооплачиваемой или низкооплачиваемой? Ответу дайте объяснение.
13. Под влиянием каких факторов происходит смещение кривой спроса и движение вдоль кривой спроса?
14. Сформулируйте определения к следующим категориям: «рыночное предложение», «функция предложения», «кривая предложения», «закон предложения».
15. Что произойдет с кривой предложения автомобилей, если возрастёт цена на бензин?
16. Изменяется ли эластичность предложения при действии его неценовых факторов? Поясните на примере.
17. Укажите неценовые факторы предложения. Можно ли к ним отнести цены на используемые ресурсы? Ответ аргументируйте.
18. В чём сущность рыночного равновесия?
19. Почему при неэластичном спросе выручка от продажи возрастает при повышении цены?
20. Объясните, почему наличие товаров-заменителей оказывает влияние на эластичность спроса.

Решите задачи

1. В таблице представлены данные, характеризующие различные ситуации на рынке консервированной фасоли.

Цена (ден.ед.)	Объем спроса (млн. банок в год)	Объем предложения (млн. банок)
8	70	10
16	60	30
24	50	50
32	40	70
40	30	90

- а) Изобразите кривые спроса и предложения по данным таблицы.
- б) Чему равна равновесная цена на данном рынке?
- в) Что характерно для данного рынка – излишки или дефицит – если рыночная цена за банку фасоли равна 8 ден. ед.?

г) Рост потребительских доходов снизил потребление консервированной фасоли на 15 млн. банок при каждом уровне цен. Каковы будут равновесная цена и равновесный объем производства?

д) Отмена налоговых льгот для производителей пищевой продукции повлекла сокращение поставок консервированной фасоли на рынок на 10 млн. банок при каждом уровне цен. Какова будет равновесная цена и равновесный объем производства?

2. Предположим, что спрос на товар представлен в виде уравнения $P = 10 - 0,2Q_d$, а предложение – уравнением $P = 2 + 0,2Q_s$, где Q_d и Q_s – величина соответственно спроса и предложения, а P – цена.

Используя условия равновесия, дайте решение этих уравнений и определите равновесную цену и равновесное количество товара.

Объясните, почему $P = 4$ не станет на этом рынке равновесной. В подтверждение ваших ответов дайте графическое изображение двух уравнений.

3. В таблице представлены данные о структуре расходов семьи за 2 года. Заполните таблицу.

Покупаемые товары	Расходы на покупку (ден. ед.)		Доля в бюджете семьи (%)		Эластичность спроса по доходу	Характер товара
	1-й год	2-й год	1-й год	2-й год		
А	30	50				
Б	30	70				
В	25	20				
Г	15	60				
ИТОГО	100	200	100	100		

4. Цена товара X выросла со 100 до 200 руб., в результате спрос на товар Y повысился с 2000 до 2500 шт. ежедневно. Рассчитайте перекрестную эластичность спроса.

5. Заполните пропущенные ячейки в таблице. Постройте кривые спроса, предложения по данным таблицы.

Цена	Спрос	Предложение	Дефицит	Избыток	Объем продаж	Выручка
40			80			800
	80				30	1800
		50	5			5000
120				30	40	

3. Конкуренция и ее виды

Вопросы для самоконтроля

1. Проанализируйте позитивные и негативные стороны конкуренции.
2. Что такое недобросовестная конкуренция? В каких формах она осуществляется?
3. Что такое ценовая дискриминация? На каких условиях она возможна?
4. Что такое внутриотраслевая конкуренция?
5. Дайте характеристику основных черт совершенной конкуренции, в каких сферах экономики она встречается? Приведите примеры совершенно конкурентных рынков.
6. В чем заключаются преимущества и сложность работы в условиях совершенной конкуренции?
7. В чем состоят особенности монополистического рынка? Каковы барьеры, ограничивающие доступ на него новых фирм?
8. Что принято называть естественной монополией?
9. Что характерно для олигополии? Что является главным барьером на пути проникновения в олигополистическую отрасль?
10. Каковы специфические условия монополистической конкуренции?
11. Что такое дифференциация продукта, и какую роль она играет в формировании рынка монополистической конкуренции?

12. Какую роль играет реклама в процессе дифференциации предлагаемого товара?
13. Что характерно для олигопсонии?
14. Чем совершенная конкуренция отличается от несовершенной? Какая из этих форм преобладает на российском рынке?
15. В каком случае понятие «фирма» и «отрасль» совпадают или являются синонимами?

Тест

1. Отличительной особенностью рынка совершенной конкуренции является ...
 - 1) наличие большого количества продавцов и покупателей
 - 2) наличие большого количества разнообразных товаров
 - 3) очень низкий уровень цен
 - 4) высокие барьеры входа в отрасль
2. Рынок монополистической конкуренции характеризуется:
 - 1) максимальной монопольной властью
 - 2) возможностью сговора с целью создания картеля
 - 3) наличием значительного числа фирм, выпускающих совершенные товары-заменители
 - 4) наличием, выпускающих близкие, но не совершенные товары-заменители
3. Существование естественной монополии выполняется при следующем условии:
 - 1) в долгосрочном периоде средние затраты с ростом выпуска снижаются
 - 2) в долгосрочном периоде средние затраты с ростом выпуска не меняются
 - 3) в долгосрочном периоде средние затраты с ростом выпуска растут
 - 4) производимый товар не имеет заменителей
4. Применение ценовой дискриминации приведет:
 - 1) к уменьшению выигрыша покупателей
 - 2) к уменьшению выигрыша продавцов
 - 3) к уменьшению выигрыша как покупателей, так и продавцов
 - 4) никак не повлияет ни на выигрыш продавцов, ни на выигрыш покупателей
5. Если рынок по своей структуре является монополией, это означает, что ...
 - 1) на рынке действует один покупатель
 - 2) на рынке действует один продавец
 - 3) на рынке действуют один покупатель и один продавец
 - 4) продавец имеет возможность продавать свой товар по очень высокой цене
6. Антимонopolное законодательство, действующее в настоящее время во многих странах, нацелено в первую очередь на обеспечение:
 - 1) запрета монополии
 - 2) экономической свободы
 - 3) условий конкуренции
 - 4) регулирования цен
7. Структура рынка, на котором действуют несколько крупных покупателей, называется ...
 - 1) олигополией
 - 2) монопсонией
 - 3) монополистической конкуренцией
 - 4) олигопсонией
8. Распространение сведений, ложных или порочащих товары конкурента, это элемент
 - 1) свободной (совершенной) конкуренции
 - 2) несовершенной конкуренции
 - 3) недобросовестной конкуренции
 - 4) неценовой конкуренции
9. Продажа одинаковой продукции разным покупателям по разным ценам это:
 - 1) научно-техническое соперничество

- 2) ценовая дискриминация
- 3) неценовая дискриминация
- 4) промышленно-производственное соперничество

10. Монополистическая конкуренция возникает на рынке тех товаров, где эластичность спроса:

- 1) как правило, низка
- 2) как правило, высока
- 3) приблизительно равна единице
- 4) может быть какой угодно

4. Поведение потребителя на рынке.

Вопросы для самоконтроля

1. Дайте определение категориям: «полезность», «ценность», «предельная полезность», «цена». Каковы взаимосвязи между ними?
2. В чем смысл и назначение теории потребительского поведения (выбора)?
3. Почему вода, обладая высокой полезностью, имеет низкую цену, а алмазы, менее полезные для человека, - высокую цену?
4. В чем смысл первого и второго законов Г. Госсена?
5. Решает ли вопрос о рациональном распределении денежного дохода максимизация полезности, вытекающая из второго закона Г. Госсена?
6. При каком условии потребительский выбор считается рациональным?
7. Потребительское поведение влияет на развитие производства и предложение товаров?
8. Что такое равновесие потребителя?
9. Каково содержание «закона убывающей предельной полезности»?
10. Что общего между законом убывающей предельной полезности и законом спроса?
11. Какие зависимости выражают кривые безразличия и бюджетная линия?
12. Какое экономическое содержание отражает движение вдоль кривой безразличия и переход с одной кривой на другую в карте кривых безразличия?
13. Чем отличается количественный подход к измерению полезности от порядкового подхода?
14. Что такое эффект замещения и эффект дохода и какова взаимосвязь между ними?
15. Как влияют изменение цен на товары и величины дохода на равновесное состояние покупателя?

Решите задачи

1. При каком значении параметров α и β потребитель будет находиться в положении равновесия?

Благо	MU	P
A	α	7
B	24	3
B	16	β

2. Студент читает журналы и слушает музыку, записанную на диски.

Таблица показывает полезность, которую он получает от потребления различного количества журналов и дисков:

Количество	Журналы			Диски		
	полезность	MU	Ми/р	полезность	MU	Ми/р
1	60	-	-	360	-	-
2	111			630		
3	156			810		
4	196			945		

5	232			1050		
6	265			1140		
7	295			1215		
8	322			1275		
9	347			1320		
10	371			1350		

Цена журнала – 1,5\$, а цена диска – 7,5\$.

Предположим, что обычно студент покупает 2 диска и 10 журналов.

- Сколько денег тратит студент на покупку этого количества дисков и журналов?
- Какую полезность он получает от потребления такой комбинации товаров?
- Рассчитайте предельную полезность, которую он получает от потребления дисков и журналов?
- Изобразите на рисунке кривую предельной полезности дисков?
- Можете ли Вы установить, максимизирует ли студент полезность?
- Какую полезность он получит, если весь свой бюджет будет тратить на покупку дисков?
- Рассчитайте отношение предельной полезности к цене для каждого из товаров?
- При какой комбинации двух товаров полезность окажется максимальной?

3. Состояние равновесия для потребителя устанавливается при следующей структуре его товарных закупок: овощи – 2 кг по 3 тыс. руб. за килограмм; фрукты – 4 кг по 5 тыс. руб. за килограмм. Определите предельную норму замещения (MRS) фруктов овощами.

5. Фирма как объект микроэкономического анализа.

Вопросы для самоконтроля

- Что такое производственная функция?
- Какие критерии лежат в основе классификации издержек?
- Покажите на примерах в чем заключается различие между внешними и внутренними издержками. Каковы внешние и внутренние издержки учебы в университете?
- Зачем нужно привлекать к анализу деятельности фирмы предельные издержки и предельный продукт?
- Что такое альтернативные издержки производства?
- Уменьшение каких издержек наиболее важно для максимизации прибыли?
- Чем отличается экономическая прибыль от бухгалтерской?
- Чем определяется величина предельного продукта и каково соотношение между средним и предельным продуктами?

Решите задачи

- Фирма расширяет производство с 80 единиц на 10 %. При этом совокупные издержки вырастают с 640 до 700 руб. Чему будут равны предельные издержки?
- Если в краткосрочном периоде фирма производит 900 единиц продукции, затрачивая при этом 1500 рублей постоянных и 3000 рублей переменных издержек, то средние общие издержки составят рублей.
- Совокупный доход предприятия - 1 100 тыс. руб., заработная плата работников составила 300 тыс. руб., затраты на сырьё и материалы – 350 тыс. руб., амортизационные отчисления – 200 тыс. руб., неявные издержки – 150 тыс. руб. Тогда экономическая прибыль составит тыс. руб.
- Если совокупный доход фирмы, производящей радиоприёмники, составляет 1 000 ден. единиц в месяц при объёме выпуска 500 штук, её постоянные издержки составляют 800 ден. единиц в месяц, а переменные – 100 ден. единиц в месяц, то её средняя прибыль равна ...
- Известно, что $Q = 100$, $FC = 250$, $AVC = 35$. Определите средние общие издержки.

Письменное индивидуальное задание

Составьте структуру издержек проведения Вашего досуга. Оцените при этом Ваши бухгалтерские и экономические издержки.

6. Предпринимательство в современной экономике.

Темы докладов

1. Индивидуальное предпринимательство и малый бизнес в России.
2. Основные стратегии фирмы.
3. Теория безубыточности продаж.
4. Известные предприниматели России.
5. Венчурный бизнес в России.
6. Эволюция взглядов на предпринимательство в процессе развития человека и общества.
7. Франчайзинговое предпринимательство.

7. Рынки факторов производства и факторные доходы

Вопросы для самоконтроля

1. В чём особенности труда по сравнению с другими факторами производства?
2. Что определяет спрос и предложение рабочей силы?
3. Что такое предельный продукт труда?
4. Покажите с помощью графиков спроса и предложения, что происходит на рынке труда при установлении государством минимального уровня заработной платы.
5. Покажите с помощью графика спроса и предложения, что происходит на рынке эстрадной песни при увеличении государством налоговых платежей с артистов?
6. Какое влияние на предложение рабочей силы в России оказывают демографический и миграционный факторы?
7. Какова сущность заработной платы?
8. Назовите основные формы заработной платы? Какова взаимосвязь повременной и сдельной заработной платы?
9. Чем отличается реальная заработная плата от номинальной заработной платы?
10. Какова структура капитала? Какой признак положен в основу его деления на основной и оборотный?
11. Виды износа основного капитала? Каковы причины физического и морального износа основного капитала?
12. Что такое амортизация? С каким капиталом она связана и чему равна её норма?
13. Что является предметом купли продажи на рынке ссудных капиталов?
14. Что такое спрос на капитал на рынке факторов производства? Почему вообще капитал пользуется спросом?
15. В чём состоит различие капитала и инвестиций? Что такое инвестирование?
16. Как называется процедура сопоставления сегодняшних затрат фирмы на приобретение капитального оборудования с будущими доходами, которые это оборудование принесет?
17. В чём особенности земли как фактора производства? Чем земля отличается от других факторов производства?
18. В чём сущность земельной ренты?
19. Объясните условия и причины возникновения дифференциальной ренты? Назовите общие черты для всех форм и разновидностей дифференциальной ренты.
20. Каковы различия между дифференциальной рентой I и дифференциальной рентой II?
21. Что такое абсолютная рента, кто и как объяснил её происхождение, кто её присваивает?
22. Чем объясняется неэластичность спроса на сельскохозяйственную продукцию и каковы её последствия?

Решите задачи

1. Ожидаемая норма прибыли при вложении капитала в производство нового класса холодильников составляет 12 %. Будет ли осуществляться этот проект инвестиций при ставке процента, равной 3%, 8%, 13%?

2. Весь авансированный капитал – 6 млн. долл., в том числе стоимость сырья, материалов и топлива – 1,2 млн. долл., топлива и электроэнергии – 200 тыс., оплата рабочей силы – 600 тыс. долл. Стоимость машин и оборудования в 3 раза больше стоимости производственных зданий и сооружений, а средняя продолжительность их полного износа соответственно 10 и 25 лет.

Рассчитайте сумму амортизационных отчислений, которая накопится через 8 лет.

8. Поведение фирм в условиях совершенной и несовершенной конкуренции.

Сочините экономическое эссе

1. Побочные эффекты дифференциации продукции и рекламы в российской экономике.
2. Особенности поведения российских олигополий.
3. Существует ли в реальной экономике совершенная конкуренция?

9. Роль государства в экономике и его функции

Темы докладов

1. Системы государственного регулирования национальных экономик (на примере США, Китая, Японии – по выбору).
2. Становление системы государственного регулирования в России.
3. Эволюция методов государственного регулирования экономики.
4. Роль нормативно-правовой базы в системе государственного регулирования экономики.
5. Положительные и отрицательные внешние эффекты в российской экономике и роль государства в их регулировании (на конкретных примерах).
6. Асимметричная информация на российских рынках.
7. Государство в шведской и американской моделях рынка.
8. Государство как самостоятельный хозяйственный субъект.
9. Оптимальные масштабы участия государства в современной рыночной экономике России.

10. Национальная экономика и общественное воспроизводство. Макроэкономические показатели

Вопросы для самоконтроля

1. В чём отличие макроэкономического и микроэкономического подходов к анализу экономики?
2. Какие сектора взаимодействуют в макроэкономических связях и какую роль они выполняют?
3. Каковы способы связи государственного сектора экономики с другими экономическими субъектами?
4. Каковы способы связи иностранного сектора с другими экономическими субъектами?
5. Когда экономика страны называется открытой? Закрытой?
6. Что такое чистый экспорт? Как определяется его величина?
7. Каковы показатели открытости экономики?
8. Какую роль играет СНС и какие показатели она включает?
9. Дайте определение ВВП и ВВП и покажите различия между ними.
10. Что такое конечная продукция и добавленная стоимость? Почему величина ВВП, рассчитанная по конечной продукции и добавленной стоимости, одинакова? Объясните.
11. Что такое «двойной счёт»? Приведите примеры.
12. Учитываются или нет в ВВП полуфабрикаты и сырьё?
13. Почему государственные трансферты не увеличивают стоимость ВВП?

14. Что больше повлияет на показатель ВВП – производство малолитражного автомобиля или шикарного лимузина? Почему?
15. В каком случае номинальный и реальный ВВП будут равны?
16. Дайте определение чистого внутреннего продукта (ЧВП) и национального дохода (НД) и объясните, как они рассчитываются.
17. В чем смысл дефлятора и как его можно рассчитать?
18. Если часть домохозяек в стране устроится на работу, а для выполнения домашних дел будет нанимать прислугу, отразится ли это на величине ВВП?
19. Какие вы знаете методы расчета ВВП?
20. Что такое национальное богатство?

Решите задачи

1. В таблице представлены данные номинального и реального ВВП за период с 1998 по 2002 гг.

Год	Номинальный ВВП	Реальный ВВП	Дефлятор	Темп инфляции
1998	2150	2150		
1999	2370	2230		
2000	2415	2210		
2001	2700	2350		
2002	3100	2800		

Заполните таблицу, ответьте на следующие вопросы:

- а) Какой год является базовым?
- б) Какие годы характеризуются инфляцией, а какие дефляцией, в каком году осуществлялось инфлирование, а в каком дефлирование ВВП?
- в) Определите относительные изменения покупательной способности денег за период 1998-2000 гг.

2. Имеются следующие данные по экономике страны за один год (млр. долл.)

Личные потребительские расходы – 245

Трансфертные платежи – 12

Арендная плата – 14

Амортизация – 27

Взносы на социальное страхование – 20

Проценты – 13

Доход от собственности – 31

Чистый экспорт – 3

Дивиденды – 16

Заработная плата наемных работников – 221

Косвенные налоги на бизнес – 18

Нераспределенные прибыли корпораций – 21

Индивидуальные налоги – 26

Подоходные налоги с корпораций – 19

Прибыль корпораций – 56

Государственные закупки товаров и услуг – 72

Чистые частные внутренние инвестиции – 33

Личные сбережения – 16

Рассчитайте показатель ВВП по методам доходов и расходов. Определите ЧНП и национальный доход.

3. Рассчитайте дефлятор ВВП, если были произведены яблоки, апельсины и бананы в количестве 100, 75 и 50 т, соответственно, и проданы по цене 100, 150 и 75 денежных единиц за 1 кг.

В прошлом году цены были: 60, 90 и 80 денежных единиц за 1 кг соответственно.

4. Рассчитайте стоимость конечного и промежуточного проектов по следующим данным:

Стадии движения продукта	Продажная цена материалов или продукции (денежных единиц)	Добавленная стоимость (денежных единиц)
Фирма А, овцеводческая ферма	60	60
Фирма Б, шерстеперерабатывающее предприятие	100	40
Фирма В, производитель костюмов	125	25
Фирма Г, оптовый продавец одежды	175	50
Фирма Д, розничный продавец одежды	250	75

Тест

1. Макроэкономика отличается от микроэкономики тем, что:
 - 1) изучает поведение отдельного экономического субъекта
 - 2) включает в себя теорию спроса и предложения
 - 3) использует принципы рационального экономического поведения
 - 4) оперирует преимущественно агрегированными понятиями
2. Макроэкономический анализ используется при изучении
 - 1) состояния государственного бюджета
 - 2) механизма рыночного ценообразования
 - 3) объема потребительских расходов домохозяйств
 - 4) рентабельности предприятий
3. Сальдо между доходами, полученными резидентами данной страны за рубежом, и доходами, полученными иностранными резидентами на территории данной страны, - это величина, на которую отличаются показатели
 - 1) ВВП и ЧВП (чистый внутренний продукт)
 - 2) ВВП и ВВП (валовой национальный продукт)
 - 3) ВВП и НД (национальный доход)
 - 4) ВВП и ЛД (личный доход)
4. Общественный продукт в номинальном значении измеряется в:
 - 1) мировых ценах

- 2) экспортных ценах
- 3) рыночных текущих ценах
- 4) базовых ценах
5. Если ВВП в текущих ценах равен 5000 ден.ед, а дефлятор 1,25, то реальный ВВП составит:
 - 1) 5372,5 ден.ед
 - 2) 5865,9 ден.ед
 - 3) 6250 ден.ед
 - 4) 4000 ден. ед
6. ЧВП (чистый внутренний продукт) рассчитывается как разность ВВП (валовой внутренний продукт) и ОПК (отчисления на потребление капитала). Под «отчислениями на потребление капитала» понимаются:
 - 1) чистые инвестиции
 - 2) чистые иностранные инвестиции
 - 3) амортизационные отчисления
 - 4) затраты на содержание основных фондов
7. Расширение производственного потенциала будет обеспечиваться за счет:
 - 1) превышения ВВП над ЧВП на величину амортизации
 - 2) превышения НБ над объемом потребительских расходов
 - 3) превышения валовых инвестиций над величиной амортизации
 - 4) превышения чистых инвестиций над величиной амортизации
8. Совокупность понятий «средства производства, накопленное имущество, природные ресурсы, материальные и культурные ценности» раскрывает сущность определения:
 - 1) национальный доход
 - 2) национальный продукт
 - 3) национальное богатство
 - 4) национальный баланс
9. Чистые внутренние частные инвестиции (I_n) меньше валовых внутренних частных инвестиций (I_g) на величину:
 - 1) затрат на покупку ценных бумаг
 - 2) амортизации
 - 3) изменения в запасах
 - 4) аренды и рентных платежей
10. Расчет ВВП по расходам суммируются все перечисленные компоненты расходов, кроме:
 - 1) чистых инвестиций
 - 2) расходов домашних хозяйств
 - 3) пенсий учителям
 - 4) стоимости потребленного основного капитала

11. Потребление и сбережение. Мультипликатор

Вопросы для самоконтроля

1. Как связаны между собой потребление и сбережения при данном уровне дохода? Что является важнейшей мотивацией для сбережений?
2. Какое воздействие на желаемое потребление и желаемые сбережения оказывает увеличение текущих доходов, ожидаемых в будущем доходов и величины богатства?
3. Что показывают функции потребления и сбережения?
4. Какие факторы влияют на размер и динамику инвестиций?
5. В чём смысл действия мультипликатора? Какими причинами объясняется действие мультипликативного эффекта?
6. В чём заключается парадокс бережливости?

7. Что такое предельная склонность к потреблению? Как она определяется?
8. Что такое средняя склонность к потреблению и как она рассчитывается?
9. Что такое предельная склонность к сбережению и как она рассчитывается?
10. Что такое средняя склонность к сбережению и как она рассчитывается?
11. Рост предельной склонности к сбережению оказывает благоприятное или отрицательное воздействие на рост инвестиций и темпы роста ВВП?
12. С развитием общества склонность к сбережениям возрастает или остается неизменной?
13. Согласно теории Дж. М. Кейнса государство должно стимулировать инвестиции и потребительский спрос или поощрять сбережения?
14. Почему инвестиции в строительство и в производственные отрасли имеют тенденцию колебаться больше, чем инвестиции в розничную торговлю и сферы обслуживания?
15. Как взаимодействие мультипликатора и акселератора может объяснить циклические колебания национального дохода?

Тест

1. Если люди не тратят весь свой доход на потребление и помещают неизрасходованную сумму в банк, то можно сказать (используя терминологию СНС), что они:
 - 1) Сберегают, но не инвестируют
 - 2) Инвестируют но не сберегают
 - 3) Не сберегают и не инвестируют
 - 4) И сберегают, и инвестируют
 - 5) Сберегают, но инвестируют часть сбережений, которая используется для покупки ценных бумаг
2. Предельная склонность к потреблению снижается, когда:
 - 1) Падает уровень дохода
 - 2) Растет уровень дохода
 - 3) Падает предельная склонность к сбережению
 - 4) доход остается неизменным
3. Если реальная процентная ставка увеличится, то:
 - 1) Кривая спроса на инвестиции сдвинется вправо
 - 2) Кривая спроса на инвестиции сдвинется влево
 - 3) Кривая спроса на инвестиции переместится вверх
 - 4) Инвестиционные расходы сократятся
 - 5) Все предыдущие ответы неверны
4. Сумма MPC и MPS должна быть:
 - 1) больше единицы
 - 2) равна единице
 - 3) меньше единицы
 - 4) находится в пределах от 0 до 1
5. Предельная склонность к потреблению – это:
 - 1) отношение совокупного потребления к совокупному доходу;
 - 2) отношение Δ потребительских расходов на единицу Δ располагаемого дохода
 - 3) отношение совокупного сбережения к совокупному доходу
 - 4) все ответы не верны
6. «Парадокс бережливости» по Дж.М. Кейнсу заключается в том, что попытки больше сберечь могут вызвать:
 - 1) сокращение фактического объема сбережений;
 - 2) рост инвестиции;
 - 3) рост предложения;
 - 4) снижение уровня инфляции.

7. В краткосрочном периоде увеличение доли сбережений в доходах населения приведет к тому, что:

- 1) сократиться совокупный спрос на товары и услуги;
- 2) сократиться объем производства товаров и услуг;
- 3) повысится уровень цен на товары и услуги;
- 4) возрастет объем производства товаров и услуг, а также занятость.

8. Если объем располагаемого дохода в стране увеличился, то:

- 1) APC и APS возрастают;
- 2) APC повысится, а APS упадет;
- 3) APC упадет, а APS повысится;
- 4) APC и APS упадет.

12. Макроэкономическая нестабильность: безработица, инфляция

Вопросы для самоконтроля

1. Дайте определение безработицы и обоснуйте, кого следует включать в состав безработных.

2. Каковы причины безработицы в рыночной экономике?

3. С помощью каких показателей можно охарактеризовать безработицу?

4. Что означает «естественный» уровень безработицы?

5. Почему фрикционная безработица не только обязательна, но и желательна для общества?

6. Почему при циклической безработице потери общества превосходят потери граждан, оказавшихся без работы?

7. Можно ли согласиться с утверждением, что безработица является сугубо негативным явлением в экономике? Аргументируйте свой ответ.

8. Каким образом можно объяснить один из феноменов российской экономики – наличие «скрытой» безработицы, с чем связано стремление некоторых руководителей отечественного бизнеса сохранить имеющиеся кадры и предоставить возможность работать всем сотрудникам, но неполное рабочее время?

9. Почему безработица представляет собой экономическую проблему? Дайте объективную оценку последствий безработицы.

10. В чем состоит экономический смысл кривой Филлипса?

11. Дайте определение понятия «инфляция». Можно ли утверждать, что сущность инфляции сводится только к чрезмерному количеству денег в обращении?

12. Каковы положения кейнсианской версии инфляции?

13. Дайте характеристику неоклассического (монетарного) подхода к объяснению причин инфляции?

14. Какие критерии положены в основу классификации видов инфляции? Чем различаются умеренная, галопирующая и гиперинфляция?

15. Каковы признаки открытой и подавленной инфляции? Почему подавленная инфляция приносит экономике больший вред в долгосрочном периоде, чем открытая?

16. Какой вид инфляции предпочтительней: сбалансированная или несбалансированная, ожидаемая или неожиданная?

17. Как рассчитывается темп инфляции?

18. Кто выигрывает и кто проигрывает от инфляции?

19. Почему трудно контролировать инфляцию и как правительство должно бороться с инфляцией?

20. Суть и механизм инфляции спроса. Её особенности в российской экономике. Как изображается графически модель инфляции спроса?

21. Каковы отрицательные последствия высокой инфляции?

22. Каковы позитивы невысокого уровня инфляции?

23. Когда в обществе наблюдаются высокие темпы роста цен, начинается бегство от денег. Куда лучше вкладывать имеющиеся сбережения в современной России?

24. В каком случае образуется дефляционный разрыв?

25. В каком случае образуется инфляционный разрыв?

Решите задачи

1. В стране проживает 29 человек, работающих по контракту; 18 пенсионеров; 20 школьников; 3 инвалида; 8 человек находится в оплачиваемом отпуске; 15 студентов; 5 артистов; 6 не работающих, но ищущих работу; 2 тунеядца и 4 бомжа.

Необходимо вычислить уровень безработицы.

2. Потенциальный объем ВВП равен \$700 млрд. Фрикционная безработица составляет 5%, структурная безработица— 2%, общий уровень безработицы — 15%.

Необходимо вычислить реальный объем ВВП.

3. В таблице заданы цены и объемы предлагаемых к продаже товаров А, В и С в январе, феврале и марте 2005 г.

	А		В		С	
	Р	Q	Р	Q	Р	Q
январь	15	10	10	2	20	28
февраль	20	20	40	4	25	16
март	30	28	80	2	28	10

Найти:

1) уровень инфляции в феврале по отношению к январю (индекс цен, выраженный в процентах) ($I_{ф/я} * 100\%$);

2) уровень инфляции в марте по отношению к февралю ($I_{м/ф} * 100\%$);

3) уровень инфляции в марте по отношению к январю ($I_{м/я} * 100\%$).

4. В экономике имеется 20 вакансий грузчиков и 30 вакансий инженеров. В таблице рассматриваются пять случаев, каждый из которых описывается определенным составом безработных.

Случай	Грузчики	Учителя	Инженеры	Продавцы
1	19	2	29	0
2	2	24	3	21
3	1	25	4	33
4	23	3	36	1
5	11	16	14	9

Определите для каждого случая наиболее подходящую характеристику безработицы:

а) циклическая;

б) структурная;

в) фрикционная;

г) циклическая и структурная;

д) структурная и фрикционная.

13. Макроэкономическое равновесие (модель AD-AS, модель IS-LM)

Вопросы для самоконтроля

1. Какие экономисты, какая теоретическая школа привнесли в науку понятие «равновесие»?

2. Что означает «макроэкономическое равновесие»?

3. В рамках каких школ были созданы основные модели равновесия?

4. В чем заключается общий смысл любой модели равновесия?

5. В чем заключается кейнсианский принцип эффективного спроса?

6. Чем вызвана эволюция моделей равновесия? В чем эта эволюция проявилась?

7. Считаете ли вы, что в последующем могут возникнуть новые модели равновесия?

8. Перечислите и объясните причины отрицательного наклона кривой совокупного спроса.

9. В каком случае наблюдается инфляционный разрыв в кейнсианской модели?
10. К чему приведет рост спроса в ситуации, когда все ресурсы задействованы, достигнут потенциальный объем ВВП?
11. К чему приведет рост спроса в ситуации, когда потенциальный объем ВВП ещё не достигнут и использованы не все ресурсы?
12. Что происходит, когда совокупный спрос падает по отношению к производственным возможностям экономики?
13. Какие причины могут привести к правостороннему/левостороннему смещению кривой совокупного спроса?
14. Как форма кривой совокупного предложения отражает различия между кейнсианским, промежуточным и классическим отрезками?
15. Какие факторы вызывают сдвиг кривых сбережений и инвестиций?

Решите задачи

1. В таблице представлены данные, характеризующие совокупное предложение:

Уровень цен	Произведённый ВВП в реальном выражении
250	2 000
225	2 000
200	1 900
175	1 700
150	1 400
125	1 000
125	500
125	0

Определить:

- 1) В каких пределах изменяется объём реального ВВП на кейнсианском отрезке кривой AS?
- 2) В каких пределах изменяется уровень цен и объём реального ВВП на классическом отрезке кривой AS?
- 3) В каких пределах изменяется объём реального ВВП на промежуточном отрезке кривой AS?

Построить график кривой совокупного предложения.

2. Спрос и предложение на рынке автомобилей ФРГ и Польши описывается следующими параметрами:

P (тыс. шт)		Qd (тыс.шт.)		Qs (тыс.шт)	
ФРГ	Польша	ФРГ	Польша	ФРГ	Польша
10	10	10	5	4	2
20	20	8	4	6	6
30	30	6	3	8	10
40	40	4	2	10	14

Определите:

1. Равновесную цену на автомобили?
2. Какая страна будет осуществлять экспорт?
3. Изменяются ли объёмы экспорта и импорта, если Польша решит ввести импортную пошлину в размере 5 тыс. долл. на каждый автомобиль?

14. Теории деловых циклов и экономический рост

Вопросы для самоконтроля

1. Что такое «экономический цикл» и какие фазы он проходит?
2. Каковы основные типы циклов? Что лежит в основе их характеристики?
3. Что является причинами среднесрочного цикла?
4. Что является основой долгосрочного цикла? Каковы его особенности?

5. Объясните взаимосвязь экономических колебаний с научно-техническим прогрессом.
6. В чем смысл теории «длинных волн» Н.Д. Кондратьева?
7. Почему экономические циклы называют ещё деловыми циклами?
8. Являются ли сезонные колебания в экономической деятельности конъюнктурными циклами?
9. Каковы социально-экономические последствия циклического развития экономики?
10. Каковы целевые установки государственной антициклической политики?
11. Почему в плановой экономике бывшего Советского Союза отсутствовали экономические циклы?
12. Почему происходили спады производства в советской экономике?
13. Чем отличаются понятия «экономический рост» и «экономическое развитие»?
14. Назовите показатели экономического роста, как они рассчитываются?
15. Как можно оценить уровень экономического развития страны?

Решите задачи

1. Заполните графы в таблице:

Годы	Объем ВВП млрд. руб.	Темп прироста, %	Занятость в % от населения	Темп прироста, %
1	10 000	-	80	
2		110		105
3		90		95
4		80		80
5		75		80
6		100		100
7		100		100

Ответьте на вопросы:

- а) Какие части цикла характеризуют данные таблицы?
- б) Какие факторы определяют падение темпов прироста ВВП и занятости?
- в) Какие факторы способствуют росту ВВП и занятости?

2. Укажите, какие процессы относятся:

а) к фазе спада	б) к фазе подъема

1. Рост частных инвестиций;
2. сокращение объема розничных продаж;
3. сокращение прибылей;
4. рост товарно-материальных запасов фирм;
5. рост налоговых поступлений;
6. сокращение объема производства;
7. увеличение спроса на труд;
8. падение курса акций;
9. рост уровня безработицы;
10. рост уровня занятости.
11. увеличение суммы выплат по безработице;
12. сокращение дефицита государственного бюджета.

3. Теория экономического роста развивалась по двум основным направлениям:

I. Неоклассическому

II. Кейнсианскому (позднее некейнсианскому)

Какие из указанных ниже характеристик относятся к I и II моделям экономического роста.

- а) Каждый фактор производства «обеспечивает» соответствующую роль производимого продукта;

- б) Экономический рост связан с процессом накопления;
- в) Стоимость продукции создается производственными факторами;
- г) Предполагается равенство инвестиций сбережениям;
- д) Рост национального дохода определяется только одним фактором – нормой накопления капитала (остальные факторы исключаются);
- е) Экономика обладает необходимыми предпосылками для автоматического восстановления равновесия в процессе свободной конкуренции;
- ж) Капиталоемкость определяется лишь техническими условиями производства, имеющими тенденцию сохранять ее неизменной;
- з) Исследуется роль отдельных факторов роста с позиций количественного подхода (увеличение численности рабочих, основного капитала) и качественного (прогресс науки, совершенствование системы образования, улучшение организации производства).

Тест

1. Наиболее существенная причина экономического роста развитых стран:
 - 1) увеличение количества рабочей силы
 - 2) технологические изменения в производстве
 - 3) увеличение объема применяемого капитала
 - 4) использование государством стимулирующей денежно-кредитной политики
2. Модель «AD-AS» представляет экономический рост как:
 - 1) сдвиг кривой AS влево
 - 2) сдвиг кривой AD вправо
 - 3) сдвиг кривой AD влево
 - 4) сдвиг кривой AS вправо
3. Циклический характер развития экономики проявляется:
 - 1) в периодических колебаниях экономической конъюнктуры
 - 2) в периодических спадах деловой активности
 - 3) в периодических подъемах деловой активности
 - 4) периодическими колебаниями безработицы
4. Фазами промышленного цикла принято считать:
 - 1) бум, подъем, оживление и рост экономики
 - 2) депрессию, спад, падение деловой активности
 - 3) оживление, подъем, депрессию, рост экономики
 - 4) спад, депрессию, оживление, подъем
5. Необходимость государственного регулирования экономики впервые теоретически была обоснована представителями такого направления экономической теории, как:
 - 1) классическое
 - 2) неоклассическое
 - 3) кейнсианское
 - 4) институциональное
6. Общеэкономическая функция государства в рыночной экономике связана с необходимостью:
 - 1) производства общественных благ
 - 2) планирования цен
 - 3) защиты национальных границ государства
 - 4) регулирования границ валютного коридора
7. Государство может непосредственно влиять на такие части совокупных расходов, как
 - 1) частные инвестиции
 - 2) расходы домохозяйств
 - 3) объем импортируемых товаров и услуг
 - 4) величину государственных закупок товаров и услуг
8. Укажите правильную последовательность фаз экономического цикла:

- а) подъем, оживление, депрессия, кризис;
 - б) кризис, депрессия, оживление, подъем;
 - в) кризис, оживление, подъем, депрессия;
 - г) подъем, оживление, кризис, депрессия.
9. В каком году разразился первый экономический кризис перепроизводства:
- а) 1930;
 - б) 1825;
 - в) 1700;
 - г) 1945.
10. Функцией кризиса является:
- а) стимулирующая;
 - б) познавательная;
 - в) критическая;
 - г) практическая.

15. Деньги, денежное обращение. Денежно-кредитная система государства

Вопросы для самоконтроля

1. Каковы факторы, обусловившие необходимость кредита?
2. По каким критериям можно выделить формы и виды кредита?
3. Какова структура банковской системы?
4. Почему возникли коммерческие банки и какие функции они выполняют?
5. Охарактеризуйте основные операции коммерческих банков.
6. Зачем экономике нужен Центральный Банк? Перечислите его функции и раскройте их содержание.
7. В чем экономический смысл установления ЦБ норматива обязательных резервов для коммерческих банков? Как система частичных банковских резервов влияет на объём денежного предложения?
8. Представим себе, что ЦБ не устанавливает норму обязательных резервов для коммерческих банков. Как в данном случае будет «работать» банковский мультипликатор?
9. Если норма обязательного резерва – 14%, то чему равен депозитный мультипликатор?
10. Дайте определение денежно-кредитной политике. Перечислите ее основные инструменты.
11. Дайте определение понятию «операции на открытом рынке» и объясните, как они влияют на денежную массу в обращении.
12. Объясните, почему в условиях экономического кризиса коммерческие банки предоставляют в основном краткосрочные кредиты?
13. Предположим, что на какой-то момент времени все заёмщики погашают банкам свою задолженность. Отразится ли это на денежном предложении?
14. Банк России осуществляет широкомасштабную продажу государственных ценных бумаг на открытом рынке. На что направлена эта мера, являющаяся одним из инструментов денежно-кредитной политики?
15. Какие проблемные ситуации, связанные с кредитным регулированием, вы можете назвать?

Решите задачи

1. Банк получил от вкладчиков 5000 руб. Норма резерва равна 12%. Банк выплачивает своим вкладчикам 4% годовых. Под какой процент банк выдаст кредит фирме, если он планирует получить прибыль в размере 240 руб.?
2. В обращении находится 40 двадцатикопеечных монет, которые за год обслужили в среднем 15 сделок купли-продажи каждая. 14 пятидесятикопеечных монет обслужили по 5 покупок; 5 рублевых монет — по 3 покупки; 2 пятирублевые монеты и 1 десятирублевая монета по 2 раза перешли из рук в руки.

Найти скорость обращения денег.

3. Предположим, что каждый доллар, предназначенный для сделок, обращается в среднем 4 раза в год и направляется на покупку конечных товаров и услуг. Номинальный объем ВВП составляет 2000 млрд. долларов. Величина спроса на деньги со стороны активов при различных ставках процента представлена в таблице.

Ставка процента (%)	Объем спроса на деньги со стороны активов
16	20
14	40
12	60
10	80
8	100
6	120
4	140

Предложение денег составляет 580 млрд. долларов. Определите равновесную ставку процента.

16. Финансовая система государства. Налоги и налогово-бюджетная политика государства

Вопросы для самоконтроля

1. Что такое финансовая система?
2. Перечислите статьи доходов и расходов государственного бюджета. Какие из них являются наиболее важными?
3. Что такое дефицит бюджета? Каковы его причины?
4. Назовите способы финансирования бюджетного дефицита.
5. Можно ли рассматривать приватизацию как средство сокращения бюджетного дефицита?
6. Какие концепции регулирования бюджетного дефицита вы знаете?
7. Что такое государственный долг и какое влияние он оказывает на экономику страны?
8. Каковы последствия внутреннего государственного долга?
9. Приводит или нет к перераспределению доходов внутренний долг?
10. Каковы последствия внешнего государственного долга?
11. В чем состоит отличие рефинансирования государственного долга от его погашения?
12. Дайте определение налогов. Какие функции выполняют в экономике налоги?
13. Какие виды классификации налогов вы знаете?
14. Какими принципами руководствуются при построении налоговой системы?
15. Что может служить объектом налогообложения?
16. Что представляют собой налоговые ставки, их виды?
17. Должен ли подоходный налог иметь прогрессивную или регрессивную шкалу? По какой шкале определяется в настоящее время подоходный налог в России?
18. Основываясь на показателях кривой Лаффера, поясните связь между величиной налоговых ставок и размерами налоговых поступлений.
19. Как влияют налоги на товары, их цены и объемы продаж?
20. Почему введение налогов обуславливает сокращение излишков потребителей и производителей

Решите задачи

1. ВВП в условиях полной занятости составляет 20 млрд. ден. ед. Фактический объем ВВП равен 16 млрд. ден. ед. Сумма налогов составляет 10 % от величины ВВП. Государственные расходы на товары и услуги равны 1,8 млрд. ден. ед. Определите, сводится ли

государственный бюджет с дефицитом или излишком, и установите его размеры. Определите как изменится сальдо государственного бюджета в условиях достижения полной занятости.

2. Правительство получило заем иностранных банков в размере 1 млрд. долларов по годовой ставке 8%. Эти средства инвестируются в реализацию проектов, которые позволяют увеличивать национальный продукт страны в течение последующих лет на 300 млн. долларов ежегодно. Приведет ли этот заем к увеличению государственного долга страны и в каком размере?

3. Рабочий А зарабатывает 3 тыс. руб. в месяц, рабочий Б – 7 тыс. руб., рабочий В – 14 тыс. руб.

Найти:

1) какую сумму налогов заплатит каждый, если в стране установлена прогрессивная система налогообложения; при этом зарабатывающий до 1 тыс. руб. вообще не платит налоги; тот, чьи заработки составляют от 1 до 5 тыс., платит налоги по ставке 5%; от 5 до 10 тыс. руб. – 10%; свыше 10 тыс. – 15%;

2) какую сумму налогов заплатит каждый, если в стране установлена регрессивная система налогообложения; при этом зарабатывающий до 2 тыс. руб. вообще не платит налоги; тот, чьи заработки составляют от 2 до 5 тыс., платит налоги по ставке 15%; от 5 до 10 тыс. руб. – 10%; свыше 10 тыс. – 5%.

Письменное индивидуальное задание

На основе статистических данных проведите анализ доходов, расходов федерального бюджета РФ за последние 5 лет, выявите дефицит или профицит.

17. Доходы населения: формирование, распределение и неравенство

Темы эссе:

1. «От того, что жители России хранят доллары США, выигрывают американцы».
2. Главные уроки из мирового опыта, которые должна извлечь Россия при проведении своей макроэкономической политики.
3. Экономические последствия повышения курса рубля по отношению к доллару.
4. Целесообразно ли продавать российские предприятия иностранным фирмам?
5. Международная миграция в Россию.

5. Учебно-методическое обеспечение и планирование самостоятельной работы обучающихся

Таблица 3

№ темы	Темы	Формы СРС, включая требования к подготовке к занятиям
1.	Введение в экономическую теорию	Работа с учебной литературой и другими источниками информации, проработка лекций
2.	Собственность и ее роль в экономике	Работа с учебной литературой и другими источниками информации, проработка лекций
3.	Рынок и механизм его функционирования	Работа с учебной литературой и другими источниками информации, проработка лекций, подготовка к тестированию
4.	Типы рыночных структур. Поведение потребителя на рынке	Работа с учебной литературой и другими источниками информации, проработка лекций
5.	Фирма как объект микроэкономического анализа	Работа с учебной литературой и другими источниками информации, проработка лекций
6.	Предпринимательство в современной экономике.	Работа с учебной литературой и другими источниками информации, проработка лекций, подготовка доклада

7.	Рынки факторов производства и факторные доходы.	Работа с учебной литературой и другими источниками информации, проработка лекций
8.	Поведение фирм в условиях совершенной и несовершенной конкуренции	Работа с учебной литературой и другими источниками информации, проработка лекций
9.	Роль государства в экономике и его функции	Работа с учебной литературой и другими источниками информации, проработка лекций, подготовка доклада
10.	Национальная экономика и общественное воспроизводство. Макроэкономические показатели	Работа с учебной литературой и другими источниками информации, проработка лекций, подготовка к тестированию
11.	Потребление и сбережение. Мультипликатор	Работа с учебной литературой и другими источниками информации, проработка лекций, подготовка к тестированию
12.	Макроэкономическая нестабильность: безработица, инфляция	Работа с учебной литературой и другими источниками информации, проработка лекций
13.	Макроэкономическое равновесие (модель AD-AS, модель IS-LM)	Работа с учебной литературой и другими источниками информации, проработка лекций
14.	Теории деловых циклов	Работа с учебной литературой и другими источниками информации, проработка лекций, подготовка к тестированию
15.	Деньги, денежное обращение. Денежно-кредитная система государства.	Работа с учебной литературой и другими источниками информации, проработка лекций
16.	Финансовая система государства. Налоги и налогово-бюджетная политика государства.	Работа с учебной литературой и другими источниками информации, проработка лекций
17.	Экономический рост. Доходы населения: формирование, распределение и неравенство.	Работа с учебной литературой и другими источниками информации, проработка лекций

Порядок выполнения каждого вида самостоятельной работы:

1. Изучение лекционного материала по теме.
2. Изучение рекомендованной основной и дополнительной литературы.
3. Ответы на пункты плана для практических занятий.
4. Разбор практических примеров, продемонстрированных на лекциях и решенных на практических занятиях.

Контроль за самостоятельной работой осуществляется при выполнении обучающимся тестов и заданий, решения задач

6. Промежуточная аттестация по дисциплине

6.1. Оценочные материалы для проведения промежуточной аттестации по дисциплине (модулю)

Процедура оценивания результатов обучения обучающихся основана на использовании балльно-рейтинговой системы. Максимальная сумма баллов, которую студент может набрать за семестр по дисциплине в ходе текущего и рубежного контроля, составляет 100 баллов.

Полученные в течение семестра баллы, преподаватель переводит в 5-балльную шкалу:
от 61 до 75 баллов – «3» (удовлетворительно);
от 76 до 90 баллов – «4» (хорошо);
от 91 до 100 баллов – «5» (отлично).

Экзамен проводится в форме тестирования по вопросам курса (микроэкономика, макроэкономика). В случае не сдачи экзамена с первой попытки, студент в сроки пересдачи сдает экзамен по билетам (2 вопроса в билете).

Примерные вопросы экзаменационного теста по дисциплине

1. Закон спроса предполагает, что:

- а) превышение предложения над спросом вызовет снижение цены;
- б) если доходы потребителей растут, они обычно покупают больше товаров;
- в) когда цена товара падает, объем планируемых покупок растет.

2. Отличие земли как фактора производства от других факторов производства:

- а) ограниченность предложения;
- б) свободно воспроизводится;
- в) количество является величиной данной, фиксированной, не подлежащей увеличению;
- г) является продуктом человеческого труда.

3. Дайте определение средств труда:

- а) часть средств производства, при помощи которых производится продукт;
- б) часть материальных ресурсов, необходимых для вовлечения человека в производство;
- в) часть средств производства, при помощи которых человек воздействует на вещество природы;
- г) часть средств производства, на которую человек воздействует в процессе производства.

4. Собственность – это:

- а) отношение человека к вещи;
- б) сама вещь;
- в) отношения между людьми по поводу присвоения материальных благ;
- г) отношения распределения.

5. В чем разница между рентой и арендной платой:

- а) это одно и то же;
- б) это сумма абсолютной и дифференциальной ренты;
- в) это плата за пользование капиталом, вложенным в данный участок;
- г) арендная плата включает кроме ренты сумму процента за капитал и амортизацию.

6. Расчет ВВП по расходам дает возможность установить:

- а) роль государственного сектора в экономике;
- б) норму прибыли и норму накопления;
- в) объем и темпы капитального строительства;
- г) долю промышленности в национальной экономике.

7. Интенсивный экономический рост имеет место при:

- а) устойчивом уровне производительности труда;
- б) использовании качественно новых или более совершенных ресурсов;
- в) неизменности органического строения капитала;
- г) наращивании объемов используемых ресурсов.

8. Если количество денег в обращении возрастает, то это результат:

- а) увеличения денежной базы;
- б) снижения нормы обязательных резервов;
- в) уменьшения избыточных резервов КБ;
- г) сокращения доли наличных денег в общей сумме платежных средств населения;

д) всего, что перечислено выше.

9. Трансфертными платежами НЕ считаются:

- а) премии за лучшие результаты работы;
- б) пенсии по старости;
- в) пособия;
- г) стипендии.

10. Какая функция денег свидетельствует об их абсолютной ликвидности:

- а) меры стоимости;
- б) средства обращения;
- в) средства платежа;
- г) средства накопления.

Вопросы для подготовки к экзамену (часть 1):

1. История развития экономической мысли.
2. Предмет экономики и методы экономических исследований.
3. Производство и потребности. Экономические блага, их классификация.
4. Проблема выбора в экономике.
5. Экономические системы, их характеристика.
6. Понятие «собственность»: экономическое и юридическое содержание.
7. Реализация экономических отношений присвоения, пользования, владения, распоряжения.
8. Виды собственности.
9. Рынок, его сущность и функции. Структура и инфраструктура рынка
10. Спрос на рынке. Закон спроса. Эластичность спроса.
11. Предложение в рыночной экономике. Закон предложения. Эластичность предложения.
12. Взаимодействие спроса и предложения.
13. Конкуренция в механизме рынка: сущность, виды, роль.
14. Совершенная и несовершенная конкуренция. Методы конкурентной борьбы.
15. Монополия, ее виды. Сущность и формы монополистических объединений.
16. Антимонопольное законодательство.
17. Предпочтения потребителя и полезность.
18. Кардиналистская концепция поведения потребителя: общая и предельная полезность блага.
19. Ординалистская концепция поведения потребителя: порядковый подход к полезности.
20. Нефункциональный спрос потребителя.
21. Предприятие и фирма. Классификация фирм.
22. Бизнес-план как основа создания фирмы.
23. Концепция издержек производства.
24. Доход и прибыль фирмы.
25. Эволюция взглядов на предпринимательство.
26. Сущность, функции и признаки предпринимательства.
27. Виды предпринимательства.
28. Организационно-правовые формы предпринимательства в России.
29. Особенности рынка совершенной конкуренции. Кривые спроса отрасли и фирмы.
30. Равновесное положение фирмы и механизмы максимизации прибыли или минимизации убытков в краткосрочном периоде.
31. Кривая предложения фирмы и отрасли.
32. Долгосрочное равновесие в условиях совершенной конкуренции.
33. Фирма в условиях чистой монополии.
34. Фирма в условиях монополистической конкуренции.

35. Фирма в условиях олигополии.
36. Рынок труда и особенности его функционирования. Сущность заработной платы, формы системы оплаты труда.
37. Сущность капитала. Рынок ссудного капитала: спрос и предложение.
38. Рынок земли. Цена земли.
39. Необходимость и сущность государственного регулирования экономики.
40. Экономические функции государства.
41. Прямые методы государственного регулирования: сущность, достоинства и недостатки.
42. Косвенные методы государственного регулирования: сущность, достоинства и недостатки.

Вопросы для подготовки к экзамену (часть 2):

1. Необходимость и сущность государственного регулирования экономики.
2. Экономические функции государства.
3. Прямые методы государственного регулирования: сущность, достоинства и недостатки.
4. Косвенные методы государственного регулирования: сущность, достоинства и недостатки.
5. Макроэкономическая модель кругооборота экономических благ и ресурсов.
6. Основные макроэкономические показатели и их содержание.
7. Методы расчета ВВП (ВНП): по сумме доходов, по сумме расходов, по сумме произведённой продукции. Конечные товары и услуги. Промежуточное потребление.
8. Номинальный и реальный ВВП (ВНП). Индексы цен. Инфлирование и дефлирование.
9. Общая характеристика потребления, сбережений и инвестиций.
10. Модели потребления, сбережения, инвестиции (валовые и чистые).
11. Средние (APC и APS) и предельные склонности к потреблению (MPC) и к сбережению (MPS).
12. Инвестиции и доход: эффект мультипликатора.
13. Простейшая формула акселератора. Взаимосвязь акселератора и мультипликатора.
14. Понятие «равновесие» в национальной экономике: позиции различных школ.
15. Структурные элементы равновесия. Модель «AD-AS».
16. Кейнсианская модель «совокупные доходы – совокупные расходы».
17. Понятие безработицы. Уровень безработицы.
18. Причины безработицы: классическая и кейнсианская концепции.
19. Виды безработицы. Естественный уровень безработицы.
20. Последствия безработицы: неэкономические и экономические. Закон Оукена.
21. Государственная политика борьбы с безработицей.
22. Сущность, причины и формы проявления инфляции.
23. Инфляция спроса и инфляция предложения. Их взаимосвязь и взаимодействие.
24. Социально-экономические последствия и издержки инфляции. Инфляционная спираль.
25. Понятие экономического цикла и его фазы.
26. Причины циклических колебаний в экономике.
27. Виды экономических циклов.
28. Особенности механизма и форм цикла в современных условиях.
29. Государственное антициклическое регулирование.
30. Деньги, функции, виды денег.
31. Рынок денег.
32. Монетарная политика.
33. Банковская система и ее структура.

34. Центральный банк и его функции.
35. Коммерческие банки и их операции. Резервы коммерческих банков и их виды.
36. Инструменты денежно-кредитной политики государства.
37. Финансы и финансовая система государства.
38. Государственный бюджет.
39. Налоговая система и принципы налогообложения.
40. Виды налогов.
41. Воздействие налогов на экономику.
42. Фискальная политика государства.
43. Понятие и показатели экономического роста.
44. Факторы и типы экономического роста, его значение и издержки.
45. Теории экономического роста.
46. Доходы: виды, источники и принципы формирования.
47. Дифференциация доходов: причины, факторы, измерение.
48. Асимметрия доходов как форма неравенства в экономике.
49. Государственная политика регулирования доходов.

6.2 Критерии оценивания компетенций:

Таблица 5

Карта критериев оценивания компетенций

№ п/п	Код и наименование компетенции	Индикаторы достижения компетенций, соотнесенные с планируемыми результатами обучения	Оценочные материалы	Критерии оценивания
1.	ОПК-1 способность решать профессиональные задачи на основе знаний (на промежуточном уровне) экономической, организационной и управленческой теории	<p>Знает:</p> <ul style="list-style-type: none"> - генезис экономической науки, предмет, метод, функции и инструменты экономической теории; - ресурсы и факторы производства, типы и фазы воспроизводства, роль экономических потребностей в активизации производственной деятельности, типы экономических систем, формы собственности. <p>Умеет:</p> <ul style="list-style-type: none"> - использовать источники экономической информации; - применять принципы, законы и методы экономической теории для анализа экономических явлений и процессов; - строить графики и схемы, анализировать механизмы взаимодействия различных факторов на основе экономических моделей. 	Тест Письменный ответ на вопросы	<p>Компетенция сформирована: при правильности и полноте ответов на теоретические вопросы, при глубине понимания вопроса и правильности выполнения предложенных заданий.</p> <p>Шкала критериев согласно требованиям п.4.29 "Положения о текущем контроле успеваемости и промежуточной аттестации"</p>

				обучающихся ФГАОУ ВО "ТюмГУ".
2.	УК-10 способность принимать обоснованные экономические решения в различных областях жизнедеятельности	<p>Знает:</p> <ul style="list-style-type: none"> - экономические принципы и рыночные механизмы спроса и предложения на микроуровне, роль конкуренции в экономике, сущность и формы монополий, теорию поведения потребителя, особенности функционирования рынков производственных ресурсов. <p>Умеет:</p> <ul style="list-style-type: none"> - выявлять проблемы экономического характера при анализе конкретных ситуаций, предлагать способы их решения с учетом действия экономических закономерностей на микро- и макроуровнях. 	Тест Письменный ответ на вопросы	<p>Компетенция сформирована: при правильности и полноте ответов на теоретические вопросы, при глубине понимания вопроса и правильности выполнения предложенных заданий.</p> <p>Шкала критериев согласно требованиям п.4.29 "Положения о текущем контроле успеваемости и промежуточной аттестации обучающихся ФГАОУ ВО "ТюмГУ".</p>

7. Учебно-методическое и информационное обеспечение дисциплины

7.1. Основная литература

1. Журавлева Г.П. Экономическая теория (политэкономия) : Учебник / под общ. ред. д-ра экон. наук, проф., засл. деят. науки РФ Г.П. Журавлевой. — 5-е изд. — М. : ИНФРА-М, 2017. — 864 с. — (Высшее образование). Режим доступа - <http://znanium.com/bookread2.php?book=872682> (дата обращения 25.05.2021).

7.2. Дополнительная литература:

1. Общая экономическая теория : учебник / под общ. ред. А. Ю. Воронина. — Москва : ИНФРА-М, 2019. - 518 с. - (Высшее образование: Бакалавриат). — ISBN 978-5-16-009294-2. - Текст : электронный. - URL: <https://znanium.com/catalog/product/1009020> (дата обращения: 25.05.2021). – Режим доступа: по подписке.

2. Сажина М.А. Экономическая теория : Учебник / М.А. Сажина, Г.Г. Чибриков. — 3-е изд., перераб. и доп. — М. : ИД «ФОРУМ» : ИНФРА-М, 2017. — 608 с. — (Классический университетский учебник). Режим доступа - <http://znanium.com/catalog.php?bookinfo=792660> (дата обращения 25.05.2021).

3. Селезнев А. З. Чередниченко Л. Г. Макроэкономика: учебник - М.:НИЦ ИНФРА-М, 32016. - 396 с.: 60x90 1/16. - (Высшее образование: Бакалавриат) (Переплёт 7БЦ) ISBN 978-5-

16-011387-6. Режим доступа - <http://znanium.com/catalog.php?bookinfo=522115> (дата обращения 25.05.2021).

7.3. Интернет-ресурсы

1. <http://www.council.gov.ru> - официальный сайт Совета Федерации РФ
2. <http://www.duma.gov.ru> - официальный сайт Государственной думы РФ
3. <http://www.economy.gov.ru> - официальный сайт Министерства экономического развития и торговли РФ (Прогнозы и программы территориального социально-экономического развития РФ, Результаты комплексной оценки уровня социально-экономического развития субъектов РФ)
4. <http://www.expert.ru> - официальный сайт журнала Эксперт (инвестиционный рейтинг регионов России, обзор социально-экономической ситуации в субъектах федерации)
5. <http://www.gov.ru> - официальный сайт федеральных органов исполнительной власти РФ
6. <http://www.minfin.ru> - официальный сайт Министерства финансов РФ (межбюджетные отношения, региональные бюджеты: формирование и исполнение)
7. <http://www.nalog.ru> - официальный сайт Министерства по налогам и сборам РФ (федеральные, региональные и местные налоги; распределение налогов между уровнями бюджетной системы) (региональные банковские системы)
8. <http://www.economictheory.narod.ru> Экономическая теория on-line
9. <http://www.gks.ru> – Федеральная служба государственной статистики (Росстат)
10. <http://www.imf.org> – Международный валютный фонд
11. <http://www.oblstat.tmn.ru> - – Территориальный орган ФСГС по Тюменской области
12. <http://www.oecd.org> – Организация экономического сотрудничества и развития

7.4 Современные профессиональные базы данных и информационные справочные системы:

Справочная правовая система КонсультантПлюс <http://www.consultant.ru/>

Межвузовская электронная библиотека (МЭБ) <https://icdlib.nspu.ru/>

Национальная электронная библиотека <https://rusneb.ru/>

8. Перечень информационных технологий, используемых при осуществлении образовательного процесса по дисциплине

Интернет, доступ в информационно-образовательную среду ТюмГУ, включающую в себя доступ к учебным планам и рабочим программам дисциплин, к изданиям электронной библиотечной системы и электронным образовательным ресурсам.

Лицензионное ПО, в том числе отечественного производства:

платформа для электронного обучения Microsoft Teams.

Свободно распространяемые ПО, в том числе отечественного производства:

Adobe Reader;

7-Zip

9. Технические средства и материально-техническое обеспечение дисциплины

Учебные аудитории для проведения занятий лекционного и семинарского типа, консультаций, текущего контроля и промежуточной аттестации, а также помещения для самостоятельной работы. Для проведения занятий лекционного типа необходимо демонстрационное оборудование. Помещения для самостоятельной работы обучающихся должны быть оснащены компьютерной техникой с возможностью подключения к сети "Интернет" и обеспечением доступа в электронную информационно-образовательную среду.