

Документ подписан простой электронной подписью

Информация о владельце:

ФИО: Романчук Иван Сергеевич

Должность: Ректор

Дата подписания: 23.08.2023 16:44:29

Уникальный программный ключ:

6319edc2b582ffdacea443f01d5779368d0957ac34f5cd074d81181530452479

МИНИСТЕРСТВО НАУКИ И ВЫСШЕГО ОБРАЗОВАНИЯ
РОССИЙСКОЙ ФЕДЕРАЦИИ

Федеральное государственное автономное образовательное учреждение
высшего образования

«ТЮМЕНСКИЙ ГОСУДАРСТВЕННЫЙ УНИВЕРСИТЕТ»

УТВЕРЖДАЮ

Заместитель директора по учебно-методической работе Института дистанционного образования

Савченко А.А. Савченко

01.06.2020

ИНФОРМАЦИОННЫЕ ТЕХНОЛОГИИ В ПРОФЕССИОНАЛЬНОЙ ДЕЯТЕЛЬНОСТИ

Рабочая программа дисциплины
для обучающихся по направлению подготовки 40.03.01 Юриспруденция
очно-заочная форма обучения

Пряхина Е. Н. Информационные технологии в профессиональной деятельности. Рабочая программа для обучающихся по направлению подготовки 40.03.01 Юриспруденция, очно-заочная форма обучения. Тюмень, 2020.

Рабочая программа дисциплины (модуля) опубликована на сайте ТюмГУ: Информационные технологии в профессиональной деятельности [электронный ресурс] / Режим доступа: <http://www.op.utmn.ru>.

© Тюменский государственный университет, 2020.

© Пряхина Е. Н., 2020.

1. Пояснительная записка

Целью освоения дисциплины является получение высшего профессионального (на уровне бакалавра) образования, позволяющего выпускнику успешно работать в избранной сфере деятельности с применением современных компьютерных технологий.

Задачи дисциплины: научить студента

- работать с большими документами, разработает шаблон для курсовых работ и ВКР: автосохранение, ссылки, сноски, список литературы, колонтитулы, форматирование текста, создание схем;
- решать сложные задачи с условием, строить графики и диаграммы, использовать встроенные функции, создавать таблицы;
- создавать различные виды презентаций, использовать программы для создания презентаций;
- разрабатывать электронные ресурсы, использовать ЭР в различных областях деятельности, применять мультимедийные технологии.

1.1. Место дисциплины (модуля) в структуре образовательной программы

Данная дисциплина входит в блок Б1 Дисциплины (модули) вариативной части, дисциплина (модуль) по выбору.

Для освоения данной дисциплины достаточно предварительного прохождения обучающимися дисциплины «Цифровая культура».

1.2. Компетенции обучающегося, формируемые в результате освоения данной дисциплины (модуля)

Код и наименование компетенции	Код и наименование части компетенции (при наличии паспорта компетенций)	Компонент (знаниевый/функциональный)
ДПК-1. Способность решать профессиональные задачи с помощью знаний, приобретенных в процессе конструирования индивидуальной образовательной траектории	ДПК-1.	Знает оптимальные способы самостоятельного поиска информации для решения профессиональных задач.
		Умеет эффективно пользоваться различными информационными и программными ресурсами в целях саморазвития.

2. Структура и трудоемкость дисциплины

Таблица 1

Вид учебной работы		Всего часов (академические часы)	Часов в семестре (академические часы)
			4
Общая объем	зач. ед.	4	4
	час	144	144
Из них:			
Часы аудиторной работы (всего):		22	22
Лекции		12	12
Практические занятия		10	10

Лабораторные / практические занятия по подгруппам	0	0
Часы внеаудиторной работы, включая самостоятельную работу обучающегося	122	122
Вид промежуточной аттестации (зачет, диф. зачет, экзамен)	зачет	зачет

3. Система оценивания

3.1. Оценивание достижений обучающихся в течение семестра осуществляется на основе балльно-рейтинговой системы.

Текущий контроль успеваемости обучающихся с применением электронного обучения и дистанционных образовательных технологий осуществляется с использованием инструментов электронно-информационной образовательной среды в дистанционной форме как во время контактной работы с преподавателем, так и во время самостоятельной работы обучающихся. При проведении текущего контроля используется система оценивания **в баллах**.

Баллы начисляются студентам за следующие активности:

- 1) работа на практическом занятии – 0-10 баллов;
 - 2) подготовка конспектов в процессе самостоятельной подготовки к занятиям – 0-2 баллов;
- Для получения зачета по дисциплине обучающимся необходимо набрать за семестр не менее 61 балла. Студенты, не набравшие по итогам работы в семестре менее 61 балл, сдают зачет по дисциплине в форме защиты творческих работ.

4. Содержание дисциплины

4.1. Тематический план дисциплины

Таблица 2

№	Темы (очно-заочная форма)	Виды аудиторной работы (в час.)			Итого аудиторных часов по теме
		Лекции	Практические занятия	Лабораторные / практические занятия по подгруппам	
1	2	3	4	5	6
	Часов в 4 семестре	12	10	0	22
1	Введение. ИТ: основные понятия, классификация ПО. Работа с большими документами в Microsoft Word.	2	2	0	4
2	Решение сложных задач.	4	2	0	6
3	Подготовка и защита проектов, электронное сопровождение докладов.	2	2	0	4
4	Создание сайта	2	2	0	4
5	Разработка электронных ресурсов	2	2	0	4
	Итого (часов)	12	10	0	22

4.2. Содержание дисциплины (модуля) по темам

1. "Введение. ИТ: основные понятия, классификация ПО. Работа с большими документами в Microsoft Word."

2. "Решение сложных задач."

Пример задания на практическую работу:

ПОСТРОЕНИЕ ТОЧЕЧНОЙ ДИАГРАММЫ ФУНКЦИИ ПО ДВУМ УСЛОВИЯМ

Вычислить значение функции и построить график:

1. Получить значения x на требуемом интервале с требуемым шагом с помощью автозаполнения.

2. Вычислить по формуле значения y на требуемом интервале

3. "Подготовка и защита проектов, электронное сопровождение докладов."

Ответы на любые вопросы по работе со стандартным пакетом программ MS Office 2007.

4. "Создание сайта"

5. "Разработка электронных ресурсов"

Ответы на вопросы по разработке электронных ресурсов.

6. "Защита проекта"

7. "ИТ в профессиональной деятельности"

Зачет выставляется по количеству баллов, набранных студентом в процессе изучения данной дисциплины.

5. Учебно-методическое обеспечение и планирование самостоятельной работы обучающихся

Таблица 4

№ Темы	Темы	Виды СРС
1	Введение. ИТ: основные понятия, классификация ПО. Работа с большими документами в Microsoft Word.	Проработка лекций Чтение обязательной и дополнительной литературы
2	Решение сложных задач.	Проработка лекций Чтение обязательной и дополнительной литературы
3	Подготовка и защита проектов, электронное сопровождение докладов.	Проработка лекций Чтение обязательной и дополнительной литературы
4	Разработка электронного ресурса.	Проработка лекций Чтение обязательной и дополнительной литературы

5	Создание сайта	Проработка лекций Чтение обязательной и дополнительной литературы
6	Защита проекта	Проработка лекций Чтение обязательной и дополнительной литературы
7	ИТ в профессиональной деятельности	Самостоятельное изучение заданного материала

6. Промежуточная аттестация по дисциплине (модулю)

6.1 Оценочные материалы для проведения промежуточной аттестации по дисциплине (модулю)

Зачет выставляется по количеству баллов, набранных студентом в процессе изучения данной дисциплины.

Форма проведения промежуточной аттестации (зачета) по дисциплине – устное собеседование обучающегося с преподавателем в форме защиты творческих работ.

Обучающиеся, совокупно набравшие по итогам работы в семестре и в ходе итогового собеседования 61 балл и более, получают зачет по дисциплине.

Обучающиеся, по итогам текущего контроля успеваемости в семестре набравшие 61 балл и более, получают зачет автоматом без прохождения итогового собеседования.

Студенты, не посещающие занятий и выполнившие все практические работы и приславшие их на проверку за 2 недели до даты, на которую назначен Зачет, могут быть допущены к защите творческого проекта и, соответственно, к зачету. В противном случае, студент к зачету не допускается и готовится к передаче на тех же условиях.

6.2. Критерии оценивания компетенции:

Таблица 5

Карта критериев оценивания компетенций

№ п/п	Код и наименование компетенции	Компонент (знаниевый/функциональный)	Оценочные материалы	Критерии оценивания
1	ДПК-1. Способность решать профессиональные задачи с помощью знаний, приобретенных в процессе конструирования индивидуальной образовательной траектории	Знает современные информационные технологии, в том числе технологии работы с текстом; решение профессионально-направленных задач средствами MS Word, MS PowerPoint.	Конспекты материалов использованных для подготовки к занятию.	1. Наличие конспекта.
			Устный опрос в ходе практических занятий.	1. Полнота ответов на теоритические вопросы.
			Результат выполнения практической работы.	1. Умение использовать лекционный материал. 2. Поиск информации в сети Интернет, печатных источниках.
		Умеет эксплуатировать программные и	Конспекты материалов использованных	1. Наличие конспекта.

		аппаратные средства персонального компьютера; работать с программными средствами общего назначения.	для подготовки к занятию.	
			Устный опрос в ходе практических занятий.	1. Полнота ответов на теоритические вопросы.
			Результат выполнения практической работы.	<ol style="list-style-type: none"> 1. Умение использовать лекционный материал. 2. Поиск информации в сети Интернет, печатных источниках. 3. Защита творческого проекта.

7. Учебно-методическое и информационное обеспечение дисциплины (модуля)

7.1. Основная литература:

Иванова, А. В. Информационные технологии в профессиональной деятельности : учебно-методическое пособие. Направления подготовки 44.03.01 Педагогическое образование, 44.03.05 Педагогическое образование (с двумя профилями подготовки), уровень бакалавриата / А. В. Иванова, Т. А. Саркисян. — Сургут : Сургутский государственный педагогический университет, 2019. — 111 с. — ISBN 2227-8397. — Текст : электронный // Электронно-библиотечная система IPR BOOKS : [сайт]. — URL: <http://www.iprbookshop.ru/89981.html> (дата обращения: 05.05.2020). — Режим доступа: для авторизир. пользователей

7.2 Дополнительная литература:

Коноплева, Ирина Аполлоновна. Информационные технологии: учебное пособие / И. А. Коноплева, О. А. Хохлова, А. В. Денисов. — 2-е изд., перераб. и доп. — Электрон. текстовые дан. — Москва: Проспект, 2015. — Электронная копия учебника. — Загл. с титул. экрана. — 2-Лицензионный договор № 2т/521-14/2014-12-11. — Доступ по паролю из сети Интернет (чтение). — URL: <https://library.utmn.ru/dl/IDO/Информационные технологии. 2-е изд. Коноплева И.А.pdf> (дата обращения: 05.05.2020). — Режим доступа: для авторизир. пользователей

8. Перечень информационных технологий, используемых при осуществлении образовательного процесса по дисциплине:

Компьютерные технологии, облачные технологии, технологии работы с пакетом MS Office. Любое ПО для демонстрации презентаций, созданных в Microsoft Power Point, выхода в Интернет.

9. Технические средства и материально-техническое обеспечение дисциплины

Учебные аудитории для проведения лекций и практических занятий с мультимедийным оборудованием.

МИНИСТЕРСТВО НАУКИ И ВЫСШЕГО ОБРАЗОВАНИЯ
РОССИЙСКОЙ ФЕДЕРАЦИИ
Федеральное государственное автономное образовательное учреждение
высшего образования
«ТЮМЕНСКИЙ ГОСУДАРСТВЕННЫЙ УНИВЕРСИТЕТ»

УТВЕРЖДАЮ
Заместитель директора по учебно-
методической работе Института
дистанционного образования
Савченко А.А. Савченко
01.06.2020

ИСТОРИЯ ГОСУДАРСТВА И ПРАВА РОССИИ
Рабочая программа дисциплины
для обучающихся по направлению подготовки 40.03.01 Юриспруденция
очно-заочная форма обучения

Альмухаметова М.Ш. История государства и права России. Рабочая программа для обучающихся по направлению подготовки 40.03.01 Юриспруденция, очно-заочная форма обучения. Тюмень, 2020.

Рабочая программа дисциплины (модуля) опубликована на сайте ТюмГУ: История государства и права России [электронный ресурс] / Режим доступа: <https://www.utmn.ru/sveden/education/#>.

1. Пояснительная записка

Целью изучения дисциплины «История государства и права России» (ИГПР) является формирование юридического мировоззрения у студентов, позволяющего занимать твердые позиции в отстаивании режима законности; развитие общей и правовой культуры, овладение понятийным аппаратом, воспитание уважительного отношения к праву и закону, прошлому и настоящему отечественного государства и права, подготовка к изучению отраслевых юридических и специальных дисциплин.

К **задачам** дисциплины относятся: показать общие закономерности и специфические особенности формирования и развития российской государственности на различных этапах российской истории; проследить процесс возникновения и детерминантного развития важнейших отраслей и институтов права; ознакомить студентов с важнейшими памятниками российского права; раскрыть взаимодействие и взаимообусловленность государственных структур и правовых институтов.

1.1. Место дисциплины (модуля) в структуре образовательной программы

История государства и права России (ИГПР) входит в блок Б1 Дисциплины (модули), базовая часть.

ИГПР тесно взаимосвязана с юридической дисциплиной «Теория государства и права». Если теория государства и права изучает общие закономерности развития государства и права, то ИГПР занимается изучением конкретных государственных и правовых систем, существовавших на территории нашей страны за её многовековую историю. История государства и права использует обобщения, содержащиеся в курсе теории государства и права, и в то же время даёт конкретный материал для таких обобщений. Поскольку в содержание учебной дисциплины входит ознакомление студентов с историей формирования и становления государственно-правовых институтов России, постольку в её рамках осуществляется подготовка студентов к изучению современных отраслевых и специальных дисциплин (конституционного, гражданского, уголовного, административного, процессуального права). Поэтому ИГПР рассматривается как вводный курс в системе юридических дисциплин.

1.2. Компетенции обучающегося, формируемые в результате освоения данной дисциплины (модуля)

Код и наименование компетенции (из ФГОС ВО)	Компонент (знаниевый/функциональный)
ОК-3 Владение основными методами, способами и средствами получения, хранения, переработки информации, навыками работы с компьютером как средством управления информацией	Знает основные методы, способы и средства получения, хранения, переработки информации, особенности работы с компьютером как средством управления информацией при изучении истории государства и права России
	Умеет применять основные методы, способы и средства получения, хранения, переработки информации и работать с компьютером как средством управления информацией при изучении истории государства и права России
ОК-4 Способность работать с информацией в глобальных компьютерных сетях	Знает, как найти в глобальных компьютерных сетях информацию об основных исторических памятниках российского права

	Умеет работать с информацией в глобальных компьютерных сетях при изучении истории государства и права России
ОК–6 способность работать в коллективе, толерантно воспринимая социальные, этнические, конфессиональные и культурные различия	Знает, как работать в коллективе, толерантно воспринимая социальные, этнические, конфессиональные и культурные различия при изучении истории государства и права России
	Умеет работать в коллективе, толерантно воспринимая социальные, этнические, конфессиональные и культурные различия при изучении истории государства и права России
ОК–7 способность к самоорганизации и самообразованию	Знает, как организовать работу и какие навыки способствуют самоорганизации и самообразованию при изучении истории государства и права России
	Умеет правильно организовать свою деятельность к самоорганизации и самообразованию при изучении истории государства и права России
ПК–2 способность осуществлять профессиональную деятельность на основе развитого правосознания, правового мышления и правовой культуры	Знает, как осуществлять профессиональную деятельность на основе развитого правосознания, правового мышления и правовой культуры при изучении истории государства и права России
	Умеет осуществлять профессиональную деятельность на основе развитого правосознания, правового мышления и правовой культуры при изучении истории государства и права России

2. Структура и объем дисциплины

Таблица 1

Вид учебной работы		Всего часов (академические часы)	Часов в семестре (академические часы)
			2
Общая объем	зач. ед.	4	4
	час	144	144
Из них:			
Часы аудиторной работы (всего):		22	22
Лекции		10	10
Практические занятия		12	12
Лабораторные / практические занятия по подгруппам		0	0
Часы внеаудиторной работы, включая самостоятельную работу обучающегося		122	122
Вид промежуточной аттестации (зачет, диф. зачет, экзамен)		Экзамен	Экзамен

3. Система оценивания

3.1. Текущий контроль успеваемости обучающихся с применением электронного обучения и дистанционных образовательных технологий осуществляется с использованием инструментов электронно-информационной образовательной среды в дистанционной форме как во время контактной работы с преподавателем, так и во время самостоятельной работы обучающихся.

При проведении текущего контроля используется система оценивания **в баллах**.

Максимальная сумма баллов, которую обучающийся может набрать по дисциплине в ходе текущего контроля составляет 100 баллов. Результаты текущего контроля учитываются при промежуточной аттестации. Баллы переводятся в оценку согласно шкале перевода.

Шкала перевода баллов в оценки:

- 60 баллов и менее – «неудовлетворительно»;
- от 61 до 75 баллов – «удовлетворительно»;
- от 76 до 90 баллов – «хорошо»;
- от 91 до 100 баллов – «отлично».

Обучающиеся не набравшие необходимого количества баллов для получения положительной оценки или желающие повысить свою оценку проходят промежуточную аттестацию.

4. Содержание дисциплины

4.1. Тематический план дисциплины

Таблица 2

№	Наименование тем и/или разделов	Объем дисциплины (модуля), час.				
		Всего	Виды аудиторной работы (академические часы)			Иные виды контактной работы
			Лекции и	Практические занятия	Лабораторные/практические занятия по подгруппам	
1	2	3	4	5	6	7
1.	ТЕМА 1. Древнерусское государство и право (IX–XII вв.)	8	0,5	0,5	0	0
2.	ТЕМА 2. Государство и право Руси в период феодальной раздробленности (XII–XIV вв.)	8	0,5	0,5	0	0
3.	ТЕМА 3. Образование Русского централизованного государства и его правовой системы (вторая половина XIV – начало XVI вв.)	8	0,5	0,5	0	0
4.	ТЕМА 4. Сословно-представительная монархия в России (середина XVI – середина XVII вв.)	8	0,5	0,5	0	0
5.	ТЕМА 5. Государство и право России в период становления и расцвета абсолютизма (конец XVII – XVIII вв.)	8	1	1	0	0
6.	ТЕМА 6. Государство и право России в период разложения крепостнического строя и роста	8	1	1	0	0

	капиталистических отношений (первая половина XIX в.)					
7.	ТЕМА 7. Государство и право России в период утверждения капитализма (вторая половина XIX в.)	8	1	1	0	0
8.	ТЕМА 8. Государство и право России в начале XX века (1900 – февраль 1917 гг.)	10	1	1	0	0
9.	ТЕМА 9. Государство и право России в межреволюционный период (февраль – октябрь 1917 г.)	10	0,5	0,5	0	0
10.	ТЕМА 10. Создание советского государства и права (октябрь 1917 – середина 1918 гг.)	8	0,5	0,5	0	0
11.	ТЕМА 11. Советское государство и право в период Гражданской войны (1918–1920 гг.)	8	0,5	0,5	0	0
12.	ТЕМА 12. Советское государство и право в период НЭПа (1920-е годы)	10	0,5	0,5	0	0
13.	ТЕМА 13. Советское государство и право в период утверждения тоталитарной политической системы (1930-е годы)	10	0,5	1	0	0
14.	ТЕМА 14. Советское государство и право в период Великой Отечественной войны и послевоенные годы (июнь 1941–1953 гг.)	10	0,5	1	0	0
15.	ТЕМА 15. Советское государство и право в условиях кризиса социализма (1953 – декабрь 1991 гг.)	10	0,5	1	0	0
16.	ТЕМА 16. Государство и право Российской Федерации (1990-е годы – по настоящее время)	10	0,5	1	0	0
17.	Консультация перед экзаменом	2	0	0	0	2
	Итого (часов)	144	10	12	0	2

4.2. Содержание дисциплины (модуля) по темам План практических занятий

ТЕМА 1. Древнерусское государство и право (IX–XII вв.)

1. Механизм и форма Древнерусского государства.
2. Источники древнерусского права. «Русская правда».
3. Социальные группы населения и их правовое положение.

4. Гражданское право: а) право собственности; б) обязательственное право; в) наследственное право.
5. Понятие преступления. Виды преступлений. Система наказаний.
6. Процессуальное право: а) органы, осуществлявшие правосудие; б) формы процесса; в) предварительные следственные действия (гонение следа, залич, свод); г) доказательства.

ТЕМА 2. Государство и право Руси в период феодальной раздробленности (XII–XIV вв.)

1. В чем заключались принципиальные отличия формы правления в Новгородском и Псковском государствах от других феодальных государств периода раздробленности?
2. Когда и кем была принята Псковская судная грамота? Нормы какой отрасли права занимают в ней доминирующее место и почему?
3. Произошли ли изменения в институте права собственности по сравнению с «Русской правдой»?
4. Что вкладывалось в содержание понятий «движимое имущество» и «недвижимое имущество» и какая терминология использовалась для их обозначения?
5. Что такое «кормля»? Проанализируйте статьи 72, 88, 89 ПСГ. Какие новые виды договоров появились в ПСГ? Сошлитесь на конкретные статьи. Как они оформлялись и предусматривались ли способы обеспечения выполнения обязательств?
6. Изменились ли по сравнению с «Русской правдой» нормы уголовного и процессуального права?

ТЕМА 3. Образование Русского централизованного государства и его правовой системы (вторая половина XIV – начало XVI вв.)

1. Социально-экономические и политические условия появления «Судебника» и его общая характеристика.
 2. Регулирование поземельных и иных имущественных отношений.
 3. Правовое положение крестьян, начало процесса закрепощения.
 4. Уголовное право. Понятие и виды преступлений. Система наказаний.
 5. Процессуальное право: а) судебные органы; б) формы процесса. Характеристика розыскного процесса.
- Нормативный материал: Судебник 1497 года.

ТЕМА 4. Сословно-представительная монархия в России (середина XVI – середина XVII вв.)

1. Историческая обстановка, в которой было принято «Соборное уложение», его общая характеристика.
2. Завершение закрепощения крестьян: а) основные этапы Закуп епостительной политики от «Судебника» 1497 года до «Соборного уложения» 1649 года; б) отмена урочных лет.
3. Правовое положение посадского населения: а) посад и посадские люди; б) ликвидация «белых слобод».
4. Формы феодального землевладения. Вотчины и поместья. Тенденции их развития.
5. Понятие преступления. Виды преступлений и наказаний.
6. Судебные органы и процесс.

ТЕМА 5. Государство и право России в период становления и расцвета абсолютизма (конец XVII – XVIII вв.)

1. Государственные реформы Петра I. Бюрократизация государственного аппарата.
2. Сословные реформы Петра I. Правовой статус сословий: дворянства,

духовенства, городского населения, крестьян.

3. Изменения в регулировании имущественных отношений. Развитие права собственности. Обязательственные отношения.

4. Уголовное право: а) специфические особенности; б) понятие преступления, терминология; в) виды преступлений и наказаний.

5. Процессуальное право: а) судебная система; б) укрепление розыскных начал в судебном процессе по Указу 1697 г. и в «Кратком изображении процессов или судебных тяжб»; в) Указ «О форме суда».

ТЕМА 6. Государство и право России в период разложения крепостнического строя и роста капиталистических отношений (первая половина XIX в.)

1. Проекты государственных реформ М. М. Сперанского и Н. Н. Новосильцева.

2. Систематизация российского законодательства: а) Полное собрание законов Российской империи. Принципы построения и общая характеристика; б) Свод законов Российской империи. Принципы построения, структура. Характеристика основных разделов (государственные законы; законы гражданские).

4. Уложение о наказаниях уголовных и исправительных 1845 г. Понятие преступления и проступка. Система преступлений. Лестница наказаний.

ТЕМА 7. Государство и право России в период утверждения капитализма (вторая половина XIX в.)

1. Разработка и проведение судебной реформы.

2. Структура судов, принципы их формирования. Демократизация судебной системы.

3. Принципы организации уголовного и гражданского судопроизводства.

4. Контрреформы 80-90 гг. XIX в. Изменения в судебной системе и судопроизводстве.

ТЕМА 8. Государство и право России в начале XX века (1900 – февраль 1917 гг.)

1. Первая русская революция и трансформация политической системы:

а) Манифест 17 октября 1905 года; б) провозглашение и предоставление демократических свобод; в) изменения в избирательной системе; г) учреждение Государственной Думы и ее полномочия; д) реорганизация Государственного Совета.

2. Свод основных государственных законов 1906 г. Анализ важнейших положений.

3. Третьеиюньский государственный переворот: причины, суть и последствия.

ТЕМА 9. Государство и право России в межреволюционный период (февраль – октябрь 1917 г.)

Февральская революция в России: дискуссионные вопросы.

Изменения в государственном строе.

Законодательство Временного правительства.

Октябрьская революция и ее современная политико-правовая оценка.

ТЕМА 10. Создание советского государства и права (октябрь 1917 – середина 1918 гг.)

1. Слом старого государственного аппарата. Формирование новых органов власти и управления:

а) Второй съезд Советов и его декреты; б) созыв и разгон Учредительного собрания; в) система власти на местах.

2. Конституция РСФСР 1918 года. Анализ ее структуры и основных положений.

ТЕМА 11. Советское государство и право в период Гражданской войны (1918–1920 гг.)

1. Гражданское право (правовое регулирование собственности на основные средства производства и землю, договорных и обязательных отношений, распределения и обмена).

2. Кодекс законов об актах гражданского состояния, брачном, семейном и опекунском праве РСФСР (16 сентября 1918 г.).
3. Трудовое право. Кодекс законов о труде (10 декабря 1918 г.).

ТЕМА 12. Советское государство и право в период НЭПа (1920-е годы)

1. Изменение в нормах трудового права в Кодексе законов о труде РСФСР 1922 г. по сравнению с КЗоТом 1918 г.
2. Кодекс законов о браке, семье и опеке РСФСР 1926 г. Необходимость принятия. Новации в нормах брачного и семейного права.
3. Уголовные кодексы РСФСР 1922 и 1926 гг. Общие положения и отличия.

ТЕМА 13. Советское государство и право в период утверждения тоталитарной политической системы (1930-е годы)

1. Деформация политической системы:
 - а) изменения в форме правления. Признаки личной власти Сталина;
 - б) реорганизация правоохранительных органов;
 - в) превращение общественных организаций в «приводные ремни» коммунистической партии.
2. Становление тоталитарного политического режима и его специфика в СССР. Соотношение понятий «тоталитаризм» и «авторитаризм».
3. Массовый террор в 1930-е годы: причины, масштабы и последствия.
4. Конституция СССР 1936 г.

ТЕМА 14. Советское государство и право в период Великой Отечественной войны и послевоенные годы (июнь 1941–1953 гг.)

1. Нападение Германии на СССР. Реорганизация государственного аппарата. Создание Государственного Комитета Обороны.
2. Развитие права в условиях войны.

ТЕМА 15. Советское государство и право в условиях кризиса социализма (1953 – декабрь 1991 гг.)

1. Конституция СССР 1977 года.
2. Творческое задание: Сравните структуру органов власти и управления по Конституции 1977 г. с Конституцией 1936 г.

Тема эссе

1. Новеллы в юридическом закреплении прав и свобод граждан по Конституции СССР 1977 г. и их реализация.
2. Трудности и противоречия в становлении российской государственности после распада СССР.

ТЕМА 16. Государство и право Российской Федерации (1990-е годы – по настоящее время)

1. Трудности и противоречия в становлении российской государственности после распада СССР.
2. Конституция РФ 1993 г.
3. Административные реформы В. В. Путина и Д. А. Медведева.
4. Основные направления развития права.

Образцы средств для проведения текущего контроля

Тематика докладов

1. Киевская Русь – раннефеодальная монархия.
2. Каноническое право в Древнерусском государстве

3. Правовое положение женщин Киевской Руси.
4. Новгородская судная грамота – правовой документ Новгородской республики.
5. Русское семейное право XV – XVI вв.
6. Абсолютизм в России: дискуссионные вопросы.
7. Модернизация механизма российского государства при Петре I.
8. История и современность российской полиции.
9. Семейное право России в XVI–XVIII вв.
10. Государственная деятельность Александра I.
11. Роль М.М. Сперанского в систематизации российского законодательства.
12. Становление российской адвокатуры во второй половине XIX в.
13. Суд присяжных в России: история и современность.
14. Особенности развития права при советском тоталитарном режиме.
15. Смертная казнь в России: историко-правовой аспект.

Примерные темы дискуссии

1. «Военный коммунизм» в России: сущность, последствия, правовая основа.
2. Конституция РСФСР 1918 г.: характеристика и оценка.
3. Смертная казнь в России: история и современность.

Тестовые задания для текущего контроля знаний

1. Форма правления в древнерусском государстве:
 - 1) деспотия
 - 2) абсолютизм
 - 3) раннефеодальная монархия
 - 4) теократия
2. Имя основателя протографа древнерусского права «Русской правды» - _____.
3. Начало эпохи политической раздробленности было юридически закреплено:
 - 1) «Соляным бунтом»
 - 2) заговором закупов в Киеве в 1113 г.
 - 3) нашествием монголо-татарского ига
 - 4) съездом князей в г. Любеч в 1097 году
4. Форма правления, установившаяся в Новгородском и Псковском государствах:
 - 1) феодальная республика
 - 2) абсолютная монархия
 - 3) теократическая республика
 - 4) дуалистическая монархия
5. Имя князя, при котором Великое княжество Московское превратилось в Русское (Московское) государство - _____.
6. Важной особенностью судопроизводства в конце XV - начале XVI вв. являлось:
 - 1) становление состязательной формы судопроизводства
 - 2) возникновение розыскной формы судопроизводства
 - 3) его единообразие по различным делам
 - 4) ликвидация всех судебных инстанций, кроме великокняжеского суда
7. Соборное уложение отличалось от остальных памятников права тем, что:
 - 1) регулировало только гражданско-правовые отношения

- 2) считалось первым письменным сводом законов
- 3) закрепляло правовой статус категорий населения
- 4) было напечатано типографским способом

8. Область семейного права, которая по Соборному уложению 1649 года находилась под юрисдикцией этого суда:

- 1) государственного
- 2) церковного
- 3) вотчинного
- 4) народного

9. Важный компонент политико-правовой доктрины Петра I:

- 1) волюнтаристская теория лидерства
- 2) идея патернализма
- 3) теория харизмы человека
- 4) идея сверхчеловека

10. Адмиралтейский регламент - это:

- 1) высший орган управления военно-морскими делами в России в 1718—1802 годах
- 2) свод законов и положений, регламентировавших жизнь и деятельность морского ведомства
- 3) морское министерство Российской империи
- 4) народный комиссариат по военным и морским делам

11. Систематизации законодательства, которую использовал М.М. Сперанский при составлении Полного собрания законов Российской империи:

- 1) кодификация
- 2) инкорпорация
- 3) учёт
- 4) консолидация

12. Особый вид вещного права, представляющий собой возможность пользования чужой вещью в установленных пределах или ограничивать её собственника, назывался:

- 1) сервитуты
- 2) товарищества
- 3) страхование
- 4) брачный договор

13. В ходе земской реформы 1864 г. сформировались два вида земств:

- а) крестьянские и дворянские
- б) временные и постоянные
- в) распорядительные и исполнительные
- г) избираемые и назначаемые

14. С отменой крепостного права в России в гражданском праве утверждаются:

- а) нормы феодального права
- б) нормы обычного права
- в) буржуазные принципы
- г) принципы великокняжеского права

15. Свод Основных государственных законов 1906 г. установил, что Государственный Совет и Государственная Дума созываются по:

- а) указу императора
- б) закону «О выборах в Государственную Думу»
- в) предложению инициативной группы
- г) решению Сената

16. Согласно Своду Основных государственных законов 1906 г., использование в государственных учреждениях национальных окраин иных языков, кроме русского:

- а) запрещено
- б) разрешено без согласования с правительством
- в) определяется «особыми законами»
- г) допускается с личного согласия императора

17. Судебными полномочиями в России в 1917 г. был(и) наделен(ы) орган(ы):

- 1. сенат
- 2. министерство внутренних дел
- 3. юридическое совещание
- 4. местные комитеты

18. Для регулирования экономики Временным правительством были созданы:

- 1. юридическое совещание
- 2. 2. местные экономические советы и главный экономический комитет
- 3. 3. министерство финансов
- 4. комитет налогового контроля

19. Конституция РСФСР 1918 г. была разработана и принята:

- 1. В.И. Лениным и группой его сторонников
- 2. конституционной комиссией ВЦИК
- 3. учредительным собранием
- 4. советом народных депутатов

20. Нормативно-правовой акт, изображенный на иллюстрации, был принят:

- 1. СНК РСФСР
- 2. Верховным съездом советов РСФСР
- 3. Советом народных комиссаров
- 4. В.И. Лениным и группой его сподвижников



21. Кодекс законов о труде 1918 г. впервые законодательно закреплял:

- 1. пенсионный возраст для мужчин и женщин

2. точный размер пособий по безработице
3. 8-часовой рабочий день для взрослого населения
4. полный перечень профессий, к которым не допускались женщины и дети

22. Соотнесите движения («красные» или «белые») с их представителями:

1 Белогвардейские лидеры	а) А.М. Каледин
	б) В.К. Блюхер
2 Красноармейские лидеры	в) С.М. Буденный
	г) А.В. Колчак
	д) Л.Г. Корнилов
	е) Г.И. Котовский

23. Согласно Положению о прокурорском надзоре от 25 мая 1922 г., на прокуратуру возлагалась следующая обязанность:

2. надзор за торговыми и трудовыми органами РСФСР
3. рассмотрение кассационных жалоб
4. надзор от имени государства за законностью действий всех органов власти, хозяйственных учреждений
5. обеспечение внутреннего правопорядка

24. Событие на иллюстрации рассказывает о явлении, в дальнейшем отменённом в результате проведения НЭП:

1. Свободная торговля зерном
2. Добровольная сдача продовольствия на нужды армии
3. Продразвёрстка
4. Сбор налога на прибыль с реализации урожая



25. Конституция СССР 1936 г. могла меняться:

1. по решению Верховного Совета СССР
2. на всенародном референдуме

3. по решению верховного суда СССР
4. согласно постановлению ЦК ВКП(б)

26. Сопоставьте сферу жизни общества и преобразования, происходившие в ней в СССР 1930-х г.:

<ol style="list-style-type: none"> 1. Экономическая 2. Политическая 3. Духовная 4. Национальная 	<ol style="list-style-type: none"> А) Установление контроля над средствами массовой информации Б) Централизация управления регионами страны В) Огосударствление собственности на средства производства Г) Закрепление однопартийной диктатуры
---	---

27. Указ Президиума ВС СССР «Об увеличении государственной помощи беременным женщинам, многодетным и одиноким матерям, усилении охраны материнства и детства» от 8 июля 1944 г. учредил:

1. медаль «За вклад в развитие материнства и детства»
2. всесоюзную организацию «Дети войны»
3. орден «Материнская слава»
4. медаль «За защиту детей»

28. Указ Президиума ВС СССР от 26.05.1947 отменял в качестве уголовного наказания:

1. смертную казнь
2. ссылку
3. штраф
4. тюремное заключение на срок более 15 лет

29. Сопоставьте название исторического периода СССР и сопровождавшего его главы государства:

<ol style="list-style-type: none"> 1. «Перестройка» 2. «Застой» 3. «Оттепель» 	<ol style="list-style-type: none"> а) Л.И. Брежнев б) Н.С. Хрущев в) М.С. Горбачев
--	---

30. В 1958 г. из уголовного кодекса СССР было изъято понятие:

1. организованная преступность
2. мошенничество
3. враг народа
4. незаконный предприниматель

31. Свобода совести, провозглашенная в Конституции РФ, означает:

1. политический плюрализм
2. отсутствие идеологии
3. право не свидетельствовать против себя и своих близких
4. право выбирать религию по своему усмотрению, либо не исповедовать никакой

32. В ходе реформ Гайдара-Ельцина 1992 г. были проведены (несколько ответов):

1. либерализация цен
2. деноминация рубля
3. национализация промышленных предприятий
4. существенные ограничения внешней торговли

Решение тестовых заданий – предполагает решение тестов открытой и закрытой форм, включая выбор нескольких правильных ответов.

5. Учебно-методическое обеспечение и планирование самостоятельной работы обучающихся

Таблица 3

№ Темы	Темы	Формы СРС, включая требования к подготовке к занятиям
1.	ТЕМА 1. Древнерусское государство и право (IX–XII вв.)	Проработка лекции; чтение обязательной и дополнительной литературы
2.	ТЕМА 2. Государство и право Руси в период феодальной раздробленности (XII–XIV вв.)	Проработка лекции; чтение обязательной и дополнительной литературы
3.	ТЕМА 3. Образование Русского централизованного государства и его правовой системы (вторая половина XIV – начало XVI вв.)	Проработка лекции; чтение обязательной и дополнительной литературы
4.	ТЕМА 4. Сословно-представительная монархия в России (середина XVI – середина XVII вв.)	Проработка лекции; чтение обязательной и дополнительной литературы
5.	ТЕМА 5. Государство и право России в период становления и расцвета абсолютизма (конец XVII – XVIII вв.)	Проработка лекции; чтение обязательной и дополнительной литературы
6.	ТЕМА 6. Государство и право России в период разложения крепостнического строя и роста капиталистических отношений (первая половина XIX в.)	Проработка лекции; чтение обязательной и дополнительной литературы
7.	ТЕМА 7. Государство и право России в период утверждения капитализма (вторая половина XIX в.)	Проработка лекции; чтение обязательной и дополнительной литературы
8.	ТЕМА 8. Государство и право России в начале XX века (1900 – февраль 1917 гг.)	Проработка лекции; чтение обязательной и дополнительной литературы
9.	ТЕМА 9. Государство и право России в межреволюционный период (февраль – октябрь 1917 г.)	Проработка лекции; чтение обязательной и дополнительной литературы
10.	ТЕМА 10. Создание советского государства и права (октябрь 1917 – середина 1918 гг.)	Проработка лекции; чтение обязательной и дополнительной литературы
11.	ТЕМА 11. Советское государство и право в период Гражданской войны (1918–1920 гг.)	Проработка лекции; чтение обязательной и дополнительной литературы
12.	ТЕМА 12. Советское государство и право в период НЭПа (1920-е годы)	Проработка лекции;

		чтение обязательной и дополнительной литературы
13.	ТЕМА 13. Советское государство и право в период утверждения тоталитарной политической системы (1930-е годы)	Проработка лекции; чтение обязательной и дополнительной литературы
14.	ТЕМА 14. Советское государство и право в период Великой Отечественной войны и послевоенные годы (июнь 1941–1953 гг.)	Проработка лекции; чтение обязательной и дополнительной литературы
15.	ТЕМА 15. Советское государство и право в условиях кризиса социализма (1953 – декабрь 1991 гг.)	Проработка лекции; чтение обязательной и дополнительной литературы
16.	ТЕМА 16. Государство и право Российской Федерации (1990-е годы – по настоящее время)	Проработка лекции; чтение обязательной и дополнительной литературы

Чтение обязательной литературы, предусмотренной рабочей программой дисциплины. Контроль – на практическом занятии в устной или письменной форме при решении задач и обсуждении теоретических вопросов.

Проработка лекций – предполагает присутствие студента на лекционных занятиях и конспектирование материала, подготовка презентаций усвоенного лекционного материала.

6. Промежуточная аттестация по дисциплине (модулю)

6.1. Оценочные материалы для проведения промежуточной аттестации по дисциплине (модулю)

Обучающиеся, не набравшие необходимого количества баллов при проведении мероприятий текущего контроля для получения положительной оценки или желающие повысить свою оценку, проходят промежуточную аттестацию посредством электронного компьютерного тестирования.

Шкала перевода баллов в оценки:

экзамен

- 60 баллов и менее – «неудовлетворительно»;
- от 61 до 75 баллов – «удовлетворительно»;
- от 76 до 90 баллов – «хорошо»;
- от 91 до 100 баллов – «отлично».

Форма проведения промежуточной аттестации по дисциплине – тестирование (тестовые задания разработаны по вопросам к экзамену).

Примерные тестовые задания для промежуточной аттестации

Образование Древнерусского государства произошло на основе объединения:

- а) государств Славия, Артания, Куляба
- б) племенных союзов восточных славян
- в) двух варяжских племен
- г) четырех княжеских родов

Основной исполнительный и законосовещательный орган в Киевской Руси:

- а) Духовная консистория
- б) Дворцовый приказ
- в) Княжеский совет
- г) Младшая дружина

Законодательной основой Владимиро-Суздальской земли являлась:

- а) система Литовского феодального права
- б) Германское Гражданское уложение
- в) система княжеских статутов
- г) система права Древнерусского государства

Пять административных районов Новгорода (концов города) в период феодальной раздробленности непосредственно управлялись:

- а) уличанскими старостами
- б) кончанскими старостами
- в) Владыкой
- г) тысяцким

Наиболее крупные административно-территориальные единицы в Русском централизованном государстве:

- а) уезды
- б) станы
- в) волости
- г) губернии

В период Русского централизованного государства в сфере гражданского права основное внимание уделялось регулированию:

- а) поземельных отношений
- б) личных неимущественных отношений
- в) авторскому праву
- г) вопросам брака и семьи

Систему органов государственной власти при сословно-представительной монархии в России возглавлял:

- а) царь
- б) княжеский совет
- в) Боярская Дума
- г) патриарх

Наиболее значимые вопросы государственного значения, решаемые Земскими Соборами:

- а) избрание царя
- б) решение налоговых вопросов
- в) регулирование внешней политики
- г) принятие уголовного законодательства

Переход к абсолютизму в России характеризовался:

- а) отмиранием сословно-представительных органов
- б) усилением сословно-представительных органов
- в) учреждением Боярской Думы
- г) отменой коллегий

На основе нормативного документа «Учреждение для управления губерний Всероссийской империи» (1775 г.) было проведено:

- а) разукрупнение губерний
- б) укрупнение губерний
- в) уменьшений числа губерний

г) упразднение губернских институтов

В ходе административных преобразований начала XIX в. отменена система:

- а) министерств
- б) приказов
- в) коллегий
- г) наркоматов

В рамках сословных преобразований в 1832 г. была учреждена социальная группа:

- а) поместного дворянства
- б) черного духовенства
- в) почетных граждан
- г) крепостного крестьянства

По крестьянской реформе 1861 г. волостной сход формировался:

- а) на представительной основе
- б) путем назначения старостой
- в) путем назначения помещиком
- г) по жребию

Судебная реформа 1864 г. ввела _____ судебный процесс:

- а) состязательный
- б) инквизиционный
- в) розыскной
- г) односторонний

Форма государственного устройства России, юридически закрепленная в Своде основных государственных законов 1906 года:

- 1) унитарная
- 2) федеративная
- 3) конфедеративная
- 4) смешанная

Разновидность монархической формы правления, которая установилась в России после изменений в государственном строе, осуществленных в ходе первой русской революции (1905–1907 гг.):

- 1) абсолютная
- 2) сословно-представительная
- 3) дуалистическая
- 4) парламентская

Государственная власть в России после Февральской революции 1917 года была сосредоточена в руках:

- 1) Петроградского Совета рабочих и солдатских депутатов
- 2) Временного правительства
- 3) Государственного Совета
- 4) Государственной Думы
- 5)

Занимаясь законодательной деятельностью, Временное правительство, созданное после Февральской революции 1917 года:

- 1) создало комиссию при Юридическом совещании для подготовки проекта конституции

- 2) созвало Учредительное собрание
- 3) ввело пост Президента
- 4) добровольно передало в октябре 1917 года власть большевистской партии

Советское государство по своей классовой сущности де-факто отражало интересы:

- 1) рабочего класса
- 2) крестьянства
- 3) интеллигенции
- 4) партийно-государственной бюрократии

Трудовое право после установления советской власти:

- 1) формируется в самостоятельную отрасль права
- 2) вводит сверхурочные работы
- 3) устанавливает нерегламентированный рабочий день
- 4) разрешает ночной труд женщин и подростков до 16 лет

Красная Армия в годы гражданской войны (1918–1920 гг.) комплектовалась на основе принципа:

- 1) добровольчества
- 2) рекрутских наборов
- 3) всеобщей воинской обязанности
- 4) с учетом классового отбора в воинские части, участвовавшие в боевых действиях

30 ноября 1918 года был образован Совет Рабочей и Крестьянской Обороны:

- 1) после чего перестали созываться съезды Советов
- 2) которому была предоставлена вся полнота полномочий в интересах обороны
- 3) постановления Совета РКО имели рекомендательный характер
- 4) деятельность Совета РКО сделала ненужным Реввоенсовет республики

Земельный кодекс РСФСР 1922 года санкционировал:

- 1) аренду земли
- 2) ее субаренду
- 3) продажу
- 4) передачу земли по наследству

Уголовно-процессуальный кодекс 1923 года предусматривал:

- 1) апелляцию
- 2) кассацию
- 3) апелляцию и кассацию
- 4) иные действия по вынесенному приговору

Высшим органом государственной власти по Конституции СССР 1936 года являлся:

- 1) Всесоюзный съезд Советов
- 2) Съезд народных депутатов СССР
- 3) Президент СССР
- 4) Верховный Совет ССР

Ужесточение трудового законодательства в 30-е годы выразилось в(о):

- 1) принятии закона «Об измене Родине»
- 2) принятии нового Кодекса законов о труде
- 3) запрещении колхозникам иметь личное подсобное хозяйство

- 4) введении уголовной ответственности за трудовые правонарушения

Чрезвычайные органы, наделенные особыми полномочиями, в годы Великой Отечественной войны:

- 1) Совет рабочей и Крестьянской Обороны
- 2) государственный Комитет Обороны
- 3) Совет труда и обороны
- 4) Реввоенсовет Республики

Перестройка государственного аппарата в послевоенные годы (1946-начало 1950-х годов) предусматривала:

- 1) создание Государственного Комитета Обороны
- 2) образование Ставки Верховного Главнокомандования
- 3) упразднение чрезвычайных органов власти и управления
- 4) принятие новой Конституции СССР

Относительная демократизация советского общества в период хрущевской «оттепели» проявилась в(о):

- 1) частичной реабилитации жертв политических репрессий
- 2) введении системы разделения властей
- 3) расширении прав и свобод граждан
- 4) введении президентской формы правления

Кодекс законов о семье и браке РСФСР 1969 года внес ряд изменений в брачное и семейное право:

- 1) придал юридическую силу фактическому браку
- 2) отменил упрощенный порядок развода для супругов, не имевших детей
- 3) ликвидировал прочерк об отцовстве в свидетельстве о рождении внебрачных детей
- 4) запретил советским гражданам вступать в брак с иностранцами

Наиболее реальными путями преодоления экономических трудностей в России на современном этапе являются:

- 1) восстановление планирования экономики
- 2) разработка долгосрочных экономических программ
- 3) иностранные инвестиции
- 4) восстановление СССР

Новый этап социально-политического развития России, наступивший в 90-е годы XX в., в историко-юридической литературе характеризуется как:

- 1) утверждение режима личной власти президента Б. Н. Ельцина
- 2) контрреволюция
- 3) смена государственного и общественного строя
- 4) переход к развитой демократии

Примерные вопросы для подготовки к экзамену

1. Предмет истории государства и права России. Место науки истории государства и права России в системе юридических наук. Источники и методология учебной дисциплины.
2. Возникновение государственности у восточных славян. Норманнская теория.
3. Форма Древнерусского государства.

4. Социальные группы населения в Древнерусском государстве и их правовое положение.
5. Право собственности и его защита. Система договоров. Наследственное право (по «Русской правде»).
6. Понятие и виды преступных деяний. Система наказаний (по «Русской правде»).
7. Судебные органы и процесс (по «Русской правде»).
8. Форма Владимиро-Суздальского и Галицко-Волынского государств-княжеств.
9. Особенности формы правления в Новгородском и Псковском государствах (XII–XV вв.).
10. Регулирование имущественных отношений, право собственности, виды договоров и порядок их заключения, наследственное право (по «Псковской судной грамоте»).
11. Понятие преступления. Виды преступлений и наказаний (по «Псковской судной грамоте»).
12. Судебные органы и процесс (по «Псковской судной грамоте»).
13. Государственный механизм и форма правления в период формирования Русского централизованного государства (XIV – нач. XVI вв.).
14. Регулирование поземельных и иных имущественных отношений (по «Судебнику» 1497 г.).
15. Уголовное право. Понятие и виды преступлений. Цели и виды наказаний (по «Судебнику» 1497 года).
16. Судебные органы и процесс (по «Судебнику» 1497 г.).
17. Государственный строй России в период сословно-представительной монархии (сер. XVI в. – сер. XVII в.).
18. Правовое положение крестьян и посадского населения. Ликвидация «белых слобод», (по «Соборному уложению» 1649 г.).
19. Правовое регулирование собственности на землю. Вотчины и поместья (по «Соборному уложению» 1649 г.).
20. Понятие преступления. Виды преступлений и наказаний (по «Соборному уложению» 1649 г.).
21. Судебные органы и процесс по «Соборному уложению» 1649 г.
22. Модернизация государственной системы при Петре I Бюрократизация государственного аппарата.
23. Сословные реформы Петра I. Правовой статус дворянства, духовенства, городского населения и крестьянства.
24. Изменения в регулировании имущественных отношений, праве наследования в первой четверти XVIII века. Указ 23 марта 1714 года «О порядке наследования в движимых и недвижимых имуществах».
25. Нормы уголовного права в «Артикуле воинском».
26. Судебные органы и процесс по законодательству Петра I.
27. Политика «просвещенного абсолютизма». Реформирование центрального и местного аппарата управления при Екатерине II.
28. Законодательство Екатерины II.
29. Реорганизация судебной системы при Екатерине II.
30. Преобразования в государственном и общественном строе России в первой половине XIX века.
31. Систематизация российского законодательства в первой половине XIX века. Полное собрание законов Российской империи. Свод законов Российской империи.
32. Уложение о наказаниях уголовных и исправительных 1845 года.
33. Правовые документы крестьянской реформы 1861 года.
34. Земская и городская реформы 60–70 годов XIX века.
35. Судебная реформа 1864 года.
36. Изменения в государственном строе России в годы первой русской революции (1905–1907 гг.)

37. Свод основных государственных законов Российской империи 1906 г.
38. Государство и право в России в годы Первой мировой войны (1914 – февраль 1917 года).
39. Изменения в государственном строе России после февральской революции 1917 года.
40. Законодательство Временного правительства.
41. Создание советской государственной системы после Октябрьской революции 1917 года.
42. Конституция РСФСР 1918 года. Анализ ее основных положений.
43. Создание основ советского гражданского, земельного и трудового права (октябрь 1917 г – сер. 1918 г.).
44. Декреты о суде № 1, 2, 3.
45. Изменения в механизме Советского государства в годы Гражданской войны (1918–1920 гг.).
46. Кодекс законов об актах гражданского состояния, брачном, семейном и опекунском праве РСФСР 1918 г.
47. Кодекс законов о труде 1918 г.
48. Уголовное право в годы Гражданской войны. «Руководящие начала по уголовному праву РСФСР» (1919 г.).
49. Перестройка государственного аппарата в период НЭПа (1921–1929 гг.).
50. Образование СССР: причины, этапы, альтернативные проекты, объединения советских республик. Форма государственного устройства.
51. Конституция СССР 1924 года. Анализ основных положений.
52. Гражданский кодекс РСФСР 1922 года.
53. Земельный кодекс РСФСР 1922 года.
54. Кодекс законов о труде РСФСР 1922 года.
55. Кодекс законов о браке, семье и опеке РСФСР 1926 года.
56. Кодификация советского уголовного права. Уголовные кодексы РСФСР 1922 и 1926 года.
57. Деформация политической системы СССР в 1930-е годы.
58. Конституция СССР 1936 года.
59. Правовая основа сплошной коллективизации. Изменения в земельном праве. Формирование колхозного права (конец 1920-х –1930-е годы).
60. Гражданское и хозяйственное право в условиях проведения форсированной индустриализации в СССР (1930-е годы).
61. Ужесточение трудового законодательства (1930-е годы).
62. Уголовное право и процесс (1930-е годы).
63. Реорганизация государственного аппарата в годы Великой Отечественной войны.
64. Советское право в годы Великой Отечественной войны.
65. Попытка реформирования государственного механизма в период либерализации общественных отношений (1953 – октябрь 1964 гг.).
66. Начало новой кодификации советского законодательства в период либерализации общественных отношений (1953 – октябрь 1964 гг.).
67. Застойные явления в жизни общества и государства. Особенности развития государственного механизма в условиях нарастания кризиса социализма (вторая пол. 1960-х – начало 1980-х годов).
68. Конституция СССР 1977 года (содержание и реальность).
69. Кодификация советского права в условиях нарастания кризиса социализма (вторая пол. 1960-х – начало 1980-х годов).
70. Советское государство и право в период перестройки (апрель 1985 – декабрь 1991 гг.).
71. Государство и право Российской Федерации (1990-е годы – по настоящее время).

6.2. Критерии оценивания компетенций:

Карта критериев оценивания компетенций

№ п/п	Код и наименование компетенции	Компонент (знаниевый/функциональный)	Оценочные материалы	Критерии оценивания
1	ОК-3 владение основными методами, способами и средствами получения, хранения, переработки информации, навыками работы с компьютером как средством управления информацией	<p>Знает основные методы, способы и средства получения, хранения, переработки информации, особенности работы с компьютером как средством управления информацией при изучении истории государства и права России</p> <p>Умеет применять основные методы, способы и средства получения, хранения, переработки информации и работать с компьютером как средством управления информацией при изучении истории государства и права России</p>	Тестовые задания, вопросы к экзамену	<p>Компетенция сформирована: при правильности и полноте ответов на теоретические вопросы, при глубине понимания вопроса и правильности выполнения предложенных заданий.</p> <p>Шкала критериев согласно требованиям п. 4.29 «Положения о текущем контроле успеваемости и промежуточной аттестации обучающихся ФГАОУ ВО ТюмГУ»</p> <p>Решение, содержащее правильные ответы на все тестовые задания, оценивается максимальным количеством баллов. Решение, содержащее неправильные ответы на тестовые задания, в зависимости от их количества оценивается в процентах от максимального балла</p>
2	ОК-4 способность работать с информацией в глобальных компьютерных сетях	<p>Знает, как найти в глобальных компьютерных сетях информацию об основных исторических памятниках российского права</p> <p>Умеет работать с информацией в глобальных компьютерных сетях при изучении истории государства и права России</p>	Тестовые задания, вопросы к экзамену	<p>Компетенция сформирована: при правильности и полноте ответов на теоретические вопросы, при глубине понимания вопроса и правильности выполнения предложенных заданий.</p> <p>Шкала критериев согласно требованиям п. 4.29 «Положения о текущем контроле успеваемости и промежуточной аттестации обучающихся ФГАОУ ВО ТюмГУ»</p>

				Решение, содержащее правильные ответы на все тестовые задания, оценивается максимальным количеством баллов. Решение, содержащее неправильные ответы на тестовые задания, в зависимости от их количества оценивается в процентах от максимального балла
3	ОК–6 способность работать в коллективе, толерантно воспринимая социальные, этнические, конфессиональные и культурные различия	Знает, как работать в коллективе, толерантно воспринимая социальные, этнические, конфессиональные и культурные различия при изучении истории государства и права России Умеет работать в коллективе, толерантно воспринимая социальные, этнические, конфессиональные и культурные различия при изучении истории государства и права России	Тестовые задания, вопросы к экзамену	Компетенция сформирована: при правильности и полноте ответов на теоретические вопросы, при глубине понимания вопроса и правильности выполнения предложенных заданий. Шкала критериев согласно требованиям п. 4.29 «Положения о текущем контроле успеваемости и промежуточной аттестации обучающихся ФГАОУ ВО ТюмГУ» Решение, содержащее правильные ответы на все тестовые задания, оценивается максимальным количеством баллов. Решение, содержащее неправильные ответы на тестовые задания, в зависимости от их количества оценивается в процентах от максимального балла
4	ОК–7 способностью к самоорганизации и самообразованию	Знает, как организовать работу и какие навыки способствуют самоорганизации и самообразованию при изучении истории государства и права России Умеет правильно организовать свою деятельность к самоорганизации и самообразованию	Тестовые задания, вопросы к экзамену	Компетенция сформирована: при правильности и полноте ответов на теоретические вопросы, при глубине понимания вопроса и правильности выполнения предложенных заданий. Шкала критериев согласно требованиям п. 4.29 «Положения о текущем контроле успеваемости и промежуточной аттестации

		при изучении истории государства и права России		обучающихся ФГАОУ ВО ТюмГУ» Решение, содержащее правильные ответы на все тестовые задания, оценивается максимальным количеством баллов. Решение, содержащее неправильные ответы на тестовые задания, в зависимости от их количества оценивается в процентах от максимального балла
5	ПК–2 способность осуществлять профессиональную деятельность на основе развитого правосознания и правовой культуры	Знает, как осуществлять профессиональную деятельность на основе развитого правосознания, правового мышления и правовой культуры при изучении истории государства и права России Умеет осуществлять профессиональную деятельность на основе развитого правосознания, правового мышления и правовой культуры при изучении истории государства и права России	Тестовые задания, вопросы к экзамену	Компетенция сформирована: при правильности и полноте ответов на теоретические вопросы, при глубине понимания вопроса и правильности выполнения предложенных заданий. Шкала критериев согласно требованиям п. 4.29 «Положения о текущем контроле успеваемости и промежуточной аттестации обучающихся ФГАОУ ВО ТюмГУ» Решение, содержащее правильные ответы на все тестовые задания, оценивается максимальным количеством баллов. Решение, содержащее неправильные ответы на тестовые задания, в зависимости от их количества оценивается в процентах от максимального балла

7. Учебно-методическое и информационное обеспечение дисциплины (модуля)

7.1. Основная литература

1. История государства и права России : учеб. пособие / Ю.А. Шестаков. — М. : РИОР : ИНФРА-М, 2018. — 310 с. — (Высшее образование: Бакалавриат). — <https://doi.org/10.12737/22805>. - Режим доступа: <http://znanium.com/catalog/product/977620> (дата обращения 20.05.2020)
2. История государства и права России : учебник / И. А. Исаев. — 4-е изд., стер. — М.: Норма : ИНФРА-М, 2019. — 800 с. - Режим доступа: <http://znanium.com/catalog/product/981861> (дата обращения 21.05.2020)

7.2. Дополнительная литература

1. Белова, Н. А. Исполнение наказаний в России в отношении женщин: история и современность: Монография / Белова Н.А. - Вологда:ВИПЭ ФСИН России, 2016. - 340 с.: ISBN 978-5-94991-365-9. - Текст : электронный. - URL: <https://znanium.com/catalog/product/898580> (дата обращения 23.05.2020)
2. История Российская с самых древнейших времен [Электронный ресурс] / В. Н. Татищев; пред. и посл. О. Бодянский. - [Б. м. : Б. и., Б. г.]. - 545 с. - Текст : электронный. - URL:<https://znanium.com/catalog/product/354502> (дата обращения 24.05.2020)

7.3. Интернет-ресурсы:

1. Русская Правда. Пространная и Краткая редакции – www.bibliotekar.ru/rus/3-2.htm
2. Псковская судная грамота – krotov.info/acts/15/2/pskov_cud.htm.
3. Соборное уложение 1649 года – www.bibliotekar.ru/sobornoe-ulozhenie-1649
4. Полное собрание законов Российской империи – pszri.ru/
5. Свод законов Российской империи – civil.consultant.ru/code
6. Кодекс законов о труде 1918 года – www.hist.msu.ru/Labour/...kodex_18.htm
7. Гражданский кодекс РСФСР 1922 г. – civil-law.narod.ru/wist/gk22/vved
8. Уголовный кодекс РСФСР 1922 г. – wikipedia.ru
9. Собрание законодательства Российской Федерации – www.szrf.ru.

7.4. Современные профессиональные базы данных и информационные справочные системы:

Справочная правовая система КонсультантПлюс. Поставщик контента: ЗАО «КонсультантПлюс». Ссылка доступа: <http://www.consultant.ru/>

8. Перечень информационных технологий, используемых при осуществлении образовательного процесса по дисциплине (модулю):

- Интернет, доступ в электронную информационно-образовательную среду ТюмГУ и Института дистанционного образования, включающую доступ к учебным планам и рабочим программам, к изданиям электронной библиотечной системы и электронным образовательным ресурсам, в том числе к электронным обучающим курсам.
- При проведении занятий по всем темам активно используется компьютерная техника для демонстрации слайдов с помощью Microsoft Office, программного приложения Microsoft Power Point.
- Программное обеспечение, находящееся в свободном доступе обеспечивающие голосовую и видеосвязь, а также коллективные видеоконференции (вебинары) (Cisco Webex, Skype, Microsoft Teams)

9. Технические средства и материально-техническое обеспечение дисциплины (модуля)

Для поддержки дисциплины, реализуемой с применением электронного обучения и дистанционных образовательных технологий, необходимы:

- Компьютер с доступом в Интернет.
- Периферийные устройства, сопряженные с компьютером: веб-камера, наушники (или динамики), микрофон (допускается использование единой гарнитуры с наушниками).
- Программы, обеспечивающие голосовую и видеосвязь, а также коллективные видеоконференции (вебинары) (Cisco Webex, Skype, Microsoft Teams).

МИНИСТЕРСТВО НАУКИ И ВЫСШЕГО ОБРАЗОВАНИЯ
РОССИЙСКОЙ ФЕДЕРАЦИИ
Федеральное государственное автономное образовательное учреждение
высшего образования
«ТЮМЕНСКИЙ ГОСУДАРСТВЕННЫЙ УНИВЕРСИТЕТ»

УТВЕРЖДАЮ

Заместитель директора по учебно-методической работе Института дистанционного образования

 А.А. Савченко
01.06.2020

МЕЖДУНАРОДНАЯ БЕЗОПАСНОСТЬ: УГРОЗЫ, ВЫЗОВЫ И ПЕРСПЕКТИВЫ

Рабочая программа дисциплины
для обучающихся по направлению подготовки 40.03.01 Юриспруденция
очно-заочная форма обучения

Баязитова Г. И., Муслимова Е. О. Международная безопасность: угрозы, вызовы и перспективы. Рабочая программа для обучающихся по направлению подготовки 40.03.01 Юриспруденция, очно-заочная форма обучения. Тюмень, 2020.

Рабочая программа дисциплины (модуля) опубликована на сайте ТюмГУ: Международная безопасность: угрозы, вызовы и перспективы [электронный ресурс] / Режим доступа: <https://www.utmn.ru/sveden/education/#>

1. Пояснительная записка

Цель курса состоит в формировании способности ориентироваться в динамике основных характеристик среды международной, национальной и региональной безопасности, подверженной воздействию политических рисков современности, дестабилизирующих устойчивое развитие государств в современной системе международных отношений. Задачи курса. 1. Знать основные политические угрозы и вызовы современности, оказывающие негативное воздействие на международную безопасность и безопасность государств. 2. Осознавать последствия влияния традиционных и новых угроз и вызовов на человека и устойчивое развитие стран мира с учетом критерия международной и национальной безопасности. 3. Обладать навыками комплексного анализа политических угроз и вызовов современности, оказывающих негативное воздействие на международную безопасность и безопасность государств. 4. Уметь применять знания о политических угрозах и вызовах современности для выбора адекватных мер по противодействию их негативным проявлениям в области международной, национальной, региональной безопасности, в рамках выполнения своих профессиональных обязанностей.

1.1. Место дисциплины (модуля) в структуре образовательной программы

Данная дисциплина (модуль) входит в блок Б1 Дисциплины (модули) вариативной части, дисциплина (модуль) по выбору. Для освоения данной дисциплины достаточно предварительного прохождения обучающимися дисциплины «Россия и мир».

1.2. Компетенции обучающегося, формируемые в результате освоения данной дисциплины (модуля):

Таблица 1

Код и наименование компетенции	Код и наименование части компетенции (при наличии паспорта компетенций)	Компонент (знаниевый/функциональный)
ДПК-2. Способность к самостоятельной постановке образовательных целей и конструированию образовательных маршрутов в целях саморазвития.	ДПК-2.	Знает политические риски современности, негативно влияющие на состояние национальной и международной безопасности; - основные методики их мониторинга и оценки;
		Умеет эффективно применять системный подход для анализа современных политических рисков, динамики их развития, устанавливать их взаимосвязь с состоянием национальной и международной безопасности

2. Структура и трудоемкость дисциплины

Таблица 2

Вид учебной работы		Всего часов	Кол-во часов в семестре (ак.ч.)
			5
Общая трудоемкость	зач. ед.	4	4
	час	144	144
Из них:			
Часы аудиторной работы (всего):		22	22
Лекции		12	12
Практические занятия		10	10
Лабораторные / практические занятия по подгруппам		0	0
Часы внеаудиторной работы, включая консультации, иную контактную работу и самостоятельную работу обучающегося		122	122
Вид промежуточной аттестации (зачет, диф. зачет, экзамен)			зачет

3. Система оценивания.

Обучающиеся, не набравшие 61 балла в течение семестра, или не согласные с оценкой, полученной по итогам текущего контроля в семестре, проходят промежуточную аттестацию в форме зачета.

4. Содержание дисциплины

4.1. Тематический план дисциплины

Таблица 3

№	Тематика учебных встреч	Виды аудиторной работы (в ак.час.)			Итого аудиторных ак.часов по теме
		Лекции	Практические занятия	Лабораторные / практические занятия по подгруппам	
1	2	3	4	5	6
	Часов в 5 семестре	10	12	0	22
	Международная безопасность: угрозы, вызовы и перспективы	10	12	0	22
1	Понятие безопасности и виды международной безопасности	2	0	0	2
2	Институты обеспечения безопасности	2	0	0	2
3	Секьюритизация/десекьюритизация	2	0	0	2
4	Заседание Совета Безопасности ООН	0	2	0	2
5	"Новые" угрозы	2	0	0	2

6	Медиабезопасность	0	2	0	2
7	"Серые" угрозы	2	0	0	2
8	Безопасность общества и личности	0	2	0	2
9	"Устойчивое развитие - 2030"	0	2	0	2
10	Современные теории безопасности	0	2	0	2
11	Перспективы обеспечения международной безопасности	0	2	0	2
12	Зачет	0	0	0	0
	Итого (ак. часов)	10	12	0	22

4.2. Содержание дисциплины (модуля) по темам

Лекции

Лекция 1. Понятие безопасности и виды международной безопасности

Вводится понятие международной безопасности. Обсуждаются формирование понятия "безопасность" в исторических и философских трудах; виды безопасности: глобальная, национальная, региональная безопасность; вертикальное и горизонтальное расширение безопасности. Проводится дискуссия о расширении пространства "мировой безопасности".

Лекция 2. Институты обеспечения безопасности

Обсуждаются институты обеспечения международной безопасности; международные институты (ООН); региональные институты (НАТО, ОДКБ, ОБСЕ); государственные и негосударственные акторы в процессах обеспечения безопасности; транснациональные НПО; «мягкая» сила; роль общества и человека в обеспечении безопасности.

Лекция 3. Секьюритизация/десекьюритизация

Вводится понятие секьюритизации/десекьюритизации. Обсуждаются критерии секьюритизации; военная и невоенная безопасность; традиционные угрозы. оружие массового уничтожения (ОМУ); ядерные вооружения; ДНЯО; режимы нераспространения ОМУ.

Лекция 5. "Новые" угрозы

Вводится понятие «новых» угроз. Обсуждаются терроризм, распространение ядерного оружия, внутренние вооруженные конфликты; гуманитарная интервенция; угрозы «футуристического» характера; виртуализация мировой политики; киберугрозы; медиабезопасность.

Лекция 7. "Серые" угрозы

Вводится понятие «серых» угроз. Обсуждаются незаконная торговля наркотиками, незаконная миграция, транснациональная организованная преступность, незаконная торговля оружием, работоторговля и т.д.; безопасность общества и личности.

Практические занятия

Практическое занятие 4. Заседание Совета Безопасности ООН

Кейсовое задание (по выбору):

Ситуация 1. «Захват власти в Пакистане исламскими фундаменталистами»

Ситуация 2. «Заседание Совета Безопасности ООН»

Практическое занятие 6. Медиабезопасность

Работа в группах: Создание фейковых новостей на основании реальных фактов.

Необходимо провести контент-анализ новостных сообщений, выявить примеры фейковых новостей, сформировать информационную карту «Чек-лист выявления фейковых новостей».

составить собственный текст фейковой новости в соответствии с чек-листом.

Практическое занятие 8. **Безопасность общества и личности**

Работа в группах: Создание ментальной карты пространства распространения «новых» угроз безопасности (работоторговли, незаконной торговли наркотиками, пиратства и т.д.)

Практическое занятие 9. **Устойчивое развитие - 2030** Форсайт-сессия «Устойчивое развитие - 2030». Подготовка и представление группового доклада об охране окружающей среды и решении экологических, экономических, продовольственных проблем, энергетической и техногенной безопасностям.

Практическое занятие 10. **Современные теории безопасности**

Дискуссия о современных теориях безопасности. Сравнение традиционных и модернистских взглядов на безопасность. Обсуждение концепции человеческой безопасности.

Практическое занятие 11. **Перспективы обеспечения международной безопасности**

Семинар: Дискурсивные практики и метафоры безопасности. Комментированное чтение. Анализ стратегий национальной безопасности методом когнитивного картирования.

Образцы средств для проведения текущего контроля

1). Примерные вопросы для дискуссии / группового обсуждения:

1. Понятие «безопасность» как развитие понятия «мир». Кратко охарактеризуйте общую логику эволюции и перечислите набор терминов, которые появились на этом направлении. Понятие «безопасность» как развитие понятия «оборона». Кратко охарактеризуйте общую логику эволюции и перечислите набор терминов, которые появились на этом направлении. Как соотносятся термины «национальная безопасность», «международная безопасность», «глобальная безопасность»?
2. Каковы широкие и узкие толкования безопасности трактовки военной силы как антитезы и как продолжения политики?
3. Что такое «реалполитика» и «либералполитика»?
4. Чем отличаются «гроцианская» и «кантианская» концепции кооперативной безопасности?
5. Что представляет собой концепция «securitization»?
6. Как связаны экология и международная безопасность?
7. Как влияет транснациональная преступность на международную безопасность?
8. Как связаны энергетические вопросы и международная безопасность?
9. Что такое "коузовский контракт"?
10. Как система экономической эффективности влияет на распределение благ и ресурсов в мире? Что представляет собой парадигма "взаимовыгодных сделок"? Всегда ли она эффективно работает?

2). Примеры групповых и индивидуальных заданий

Задание 1. Составление дорожной карты сотрудничества НПО и органов государственной власти

Шаг 1 (в подгруппах).

Подгруппа 1: провести анализ правовой документации о деятельности НПО в РФ и Тюменской области; разработать концепцию взаимодействия с НПО.

Подгруппа 2: провести анализ текущего состояния сферы, в которой действует организация, в Тюменской области; разработать концепцию взаимодействия организации с органами власти Тюменской области.

Шаг 2 (коллективная работа)

Провести переговоры об открытии региональных отделений НПО с представителями государственной власти. Составить и защитить «дорожную карту» проекта.

Пример

Вид и уровень органа государственной власти	Правительство Тюменской области
Неправительственная организация	WWF
Цель сотрудничества	Сохранение биологического разнообразия Тюменской области
Взаимные выгоды
Временной график и этапы сотрудничества
Ожидаемый результат сотрудничества

Задание 2. Кейсовое задание (по выбору)

Ситуация 1. «Захват власти в Пакистане исламскими фундаменталистами»

Определить позицию государства-члена ООН (на выбор) по вопросу и смоделировать переговоры с предполагаемыми нарушителями. Разработать и представить совместный документ (резолюция, соглашение между сторонами).

Ситуация 2. «Заседание Совета Безопасности ООН»

Определить позицию государства-члена Совета Безопасности ООН по проблеме терроризма (совершение террористических атак на США), разработать и представить совместную резолюцию Совета Безопасности ООН.

Пример

Резолюция Совета Безопасности ООН

Резолюция 1368 (2001), принятая Советом Безопасности на его 4370-м заседании 12 сентября 2001 года
Совет Безопасности, подтверждая цели и принципы Устава Организации Объединенных Наций, будучи преисполнен решимости всеми средствами бороться с угрозами для международного мира и безопасности, вызываемыми террористическими актами, признавая неотъемлемое право на индивидуальную или коллективную самооборону в соответствии с Уставом:
1. Безоговорочно осуждает акты терроризма и содействие в их проведении. 2. Выражает соболезнования населению США. 3. Призывает к принятию мер по урегулированию террористических актов. 4. Продолжает пресекать действие трансграничной системы обменов между террористами. 5. Также призывает к дальнейшему усилению международных договоренностей по борьбе с терроризмом.

Задание 3. Контент-анализ

Групповая работа (4-5 чел.). Провести анализ новостной повестки транснационального телеканала (по выбору) по ключевым словам и тегам, выявить основные темы повестки в области международной безопасности, характер представления информации, сравнить результаты, сделать выводы.

Задание 4.

Ментальная карта пространства распространения «новых» угроз безопасности

Индивидуальная/ групповая работа (4-5 чел.). Составить ментальную/информационную карту очагов и объектов «новой» угрозы. Обозначить регионы, откуда исходит данная угроза, пути ее распространения, регионы-объекты угрозы. Дополнить карту примерами реализации угрозы, основными понятиями, связанными с «новыми» угрозами.

Пример:

Наркоторговля



* * Источник: Карта мирового наркотрафика // РИА Новости. URL: <https://ria.ru/20110624/392822263.html> (дата обращения: 31.05.2020)

Задание 5. Создание фейковых новостей на основании реальных фактов
Групповая работа (4-5 чел.).

Шаг 1. Составить информационную карту «Чек-лист выявления фейковых новостей» в любом виде: список, схема, инфографика. Включить в карту конкретные действия/ признаки, которые позволяют выявить фейковую новость.

Пример:

Информационная карта «Чек-лист выявления фейковых новостей»

Чек-лист выявления фейковых новостей	
1. Используется ли в статье большое количество ярких эпитетов и определений?	√
2. Содержит ли статья ссылки на источник информации/цитаты?	√
3. Соответствуют ли цитаты заголовку статьи?	√

Шаг 2. На основе подготовленных карт и изученных признаков фейковых новостей
Сформулировать фейковый инфоповод, эффективный в конкретном регионе.
Спрогнозировать позитивные и негативные последствия.

Задание 6. Когнитивное картирование

Индивидуальная / групповая работа (4-5 чел.). Проанализировать стратегию национальной безопасности государства (по выбору). Составить объектно-ориентированную когнитивную карту.

Пример

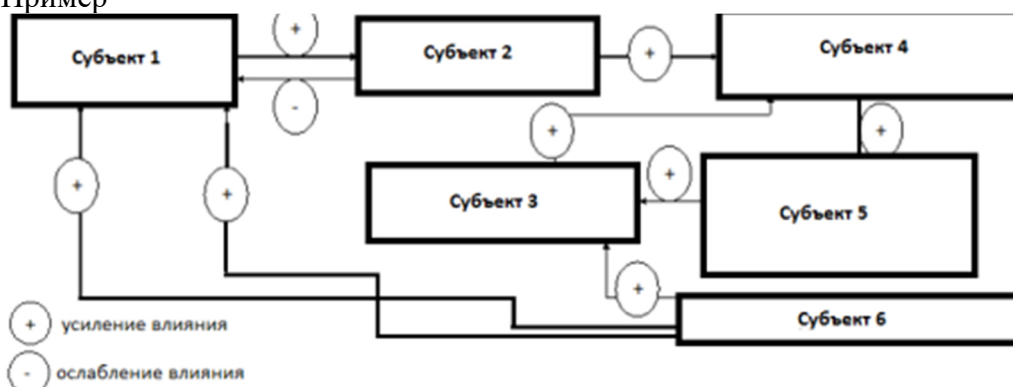

Задание 7. Групповой доклад

Групповая работа (4-5 чел.). Изучить информацию по теме, подготовить совместный доклад по плану:

- факты и цифры, объекты угрозы

- задачи в рамках обеспечения международной безопасности
- важность для обеспечения международной безопасности
- страны, сотрудничающие в рамках достижения данной цели

Примерные темы:

- 1) Качественное образование и международная безопасность
- 2) Здравоохранение и международная безопасность
- 3) Борьба с изменением климата и международная безопасность
- 4) Партнерство в интересах устойчивого развития и международная безопасность
- 5) Уменьшение неравенства и международная безопасность
- 6) Ликвидация голода и международная безопасность

Задание 8. Эссе

Индивидуальная работа. Изучить информацию по теме, подготовить эссе. Эссе сдается в письменном виде. Требования к оформлению: объем работы – 3-5 стр. (вступление -10% от объема всей работы; основная идея -80% от объема всей работы; заключение -10% от объема всей работы), оформление сносок и цитат согласно ГОСТ 7.0.11-2011. Требования к содержанию эссе: суть и обоснование выбранной темы, структурное выделение разделов и подразделов работы, аргументированное раскрытие темы на основе собранного материала, логичность изложения материала, способность построить и доказать позицию по определенным проблемам на основе приобретенных знаний, обоснованность выводов автора, оригинальность выводов автора, указание на дальнейшие направления развития темы.

Примерные темы эссе:

1. Политические и юридические проблемы международного терроризма
2. Эволюции терроризма в 21 веке
3. Политические и юридические дилеммы вооруженного вмешательства
4. Роль ядерного оружия в современном мире
5. Современное международное право вооруженных конфликтов и тенденции развития вооружений
6. Расходы на безопасность: общемировые и региональные тенденции
7. Современные центры силы
8. Изменения стратегической значимости регионов: основные причины и тенденции

3). Комментированное чтение

Примерные тексты для комментированного чтения:

Стратегия национальной безопасности РФ. 2015. URL: http://www.consultant.ru/document/cons_doc_LAW_191669/61a97f7ab0f2f3757fe034d11011c763bc2e593f/ (дата обращения: 31.05.2020). Стратегия национальной безопасности США. 2017. URL: <http://nssarchive.us/wpcontent/uploads/2017/12/2017.pdf> (дата обращения: 31.05.2020).

5. Учебно-методическое обеспечение и планирование самостоятельной работы обучающихся

Таблица 4

1.	Темы	Формы СРС, включая требования к подготовке к занятиям
2.	Понятие безопасности и виды международной безопасности	Чтение обязательной и дополнительной литературы
3.	Институты обеспечения безопасности	Чтение обязательной и дополнительной литературы

4.	Секьюритизация/десекьюритизация	Чтение обязательной и дополнительной литературы
5.	Заседание Совета Безопасности ООН	Проработка лекций
6.	"Новые" угрозы	Чтение обязательной и дополнительной литературы Проработка лекций
7.	Медиабезопасность	
8.	"Серые" угрозы	Чтение обязательной и дополнительной литературы
9.	Безопасность общества и личности	Проработка лекций
10	"Устойчивое развитие - 2030"	Проработка лекций
11	Современные теории безопасности	Проработка лекций, подготовка к дискуссии

В ходе подготовки к занятию обучающиеся читают обязательную и дополнительную литературу, прорабатывают материал, изложенный в ходе лекционных занятий. Оценка самостоятельной работы студентов осуществляется в ходе выполнения ими групповых и индивидуальных заданий на практических занятиях, а также в ходе проведения дискуссии и/или группового обсуждения. Оцениваются как фактические знания студентов, так и глубина понимания и способности оценки процессов, а также навыки самостоятельного поиска необходимой информации по теме занятия и ее критической оценки.

6. Промежуточная аттестация по дисциплине (модулю)

6.1 Оценочные материалы для проведения промежуточной аттестации по дисциплине (модулю)

Формой промежуточной аттестации по дисциплине является зачет, который может быть получен до процедуры его проведения путем получения баллов за выполнение заданий, необходимых для оценки знаний, умений, навыков, характеризующих этапы формирования компетенций.

Студент, набравший 61 и более баллов в течение семестра, имеет право получить зачет автоматически. Если студент не набрал необходимого количества баллов, он допускается к зачету и сдает его в устной форме (по вопросам, 1 вопрос в билете). Решение о сдаче зачета выводится на основе деятельности студента на этапах формирования компетенций и оценке за ответ на вопросы зачета.

Примерный перечень вопросов к зачету:

1. Понятие безопасности.
2. Подходы к безопасности в концепции реализма. Фукидид и Гоббс
3. Подходы к безопасности в концепции либерализма. Гроций и Кант
4. Подходы к безопасности «копенгагенской школы» Бузана и Вэвера
5. Пределы безопасности государства и гражданина
6. Виды безопасности.
7. Международные институты безопасности
8. Региональные институты безопасности
9. Институты обеспечения национальной безопасности
10. Проблема расширения предметного поля международной безопасности
11. Негосударственные акторы в процессах обеспечения безопасности.
12. Секьюритизация и ее критерии
13. Традиционные угрозы. ОМУ
14. Традиционные угрозы. Ядерное оружие
15. Десекьюритизация: теоретические подходы и реальные шаги
16. Проблема распространения терроризма

17. Внутренние вооруженные конфликты
18. Проблема гуманитарной интервенции
19. Киберугрозы и медиабезопасность
20. Проблема незаконной торговли наркотиками
21. Проблема незаконной миграции
22. Проблема транснациональной организованной преступности
23. Проблема незаконной торговли оружием
24. Проблема работорговли
25. Проблема безопасности общества и личности
26. Проблема экологической безопасности и роль государств в защите окружающей среды
27. Проблема эпидемиологической безопасности и роль ВОЗ
28. Проблема продовольственной безопасности
29. Проблема экономической безопасности
30. Энергетическая безопасность и экология техногенных катастроф
31. Современные теории безопасности

6.2 Критерии оценивания компетенций:

Таблица 5

№ п/п	Код и наименование компетенции	Компонент (знаниевый/функциональный)	Оценочные материалы	Критерии оценивания
1	ДПК-2. Способность к самостоятельной постановке образовательных целей и конструированию образовательных маршрутов в целях саморазвития	Знает политические риски современности, негативно влияющие на состояние национальной и международной безопасности, основные методики их мониторинга и оценки.	Дискуссия / групповое обсуждение в ходе практического занятия.	1. Ссылки в ответах на достоверные источники информации, экспертные оценки, российские и зарубежные исследования по проблематике международной безопасности. 2. Использование теоретического материала по проблематике международной безопасности для ответа по теме. 3. Грамотное оперирование терминологическим и понятийным аппаратом сферы между
			Групповые и индивидуальные задания	1. Привлечение для выполнения задания разных видов информации и источников

			информации, методик оценки процессов в области международной безопасности. 2. Соответствие результата работы поставленной задаче..
			Комментированное чтение 1.Приведение аргументированных комментариев о современном состоянии международной безопасности к разделам текста. 2.Грамотное употребление терминов и понятий
		Умеет применять системный подход для анализа современных политических рисков, динамики их развития, устанавливать их взаимосвязь с состоянием национальной и международной безопасности.	Устный ответ на зачете. 1. Ссылки на авторитетные источники информации в ходе ответа. 2. Привлечение для аргументации разных видов информации и источников информации. 3. Раскрытие основных аспектов вопроса, использование примеров и конкретных фактов..
			Дискуссия / групповое обсуждение в ходе практического занятия 1. Расстановка акцентов и структурирование излагаемой информации. 2. Выделение причинноследственных связей между понятиями и процессами. 3. Оперирование различными уровнями и видами международной безопасности

			Групповые и индивидуальные задания.	1. Соотношение фактического материала с теоретическими суждениями, определение степени их релевантности. 2. Способность произвести сопоставительную оценку информации по теме, представленной в разных источниках
			Устный ответ на зачете	1. Привлечение самостоятельно найденного теоретического и фактического материала для обоснования собственной точки зрения. 2. Использование доступных баз данных и информационных ресурсов для сопоставления и выявления причинноследственных связей.

7. Учебно-методическое и информационное обеспечение дисциплины

7.1 Литература:

Основная литература:

1. Овчинников, А. И. Основы национальной безопасности : учеб. пособие / А.И. Овчинников, А.Ю. Мамычев, П.П. Баранов. — 2-е изд. — Москва : РИОР : ИНФРА-М, 2019. — 224 с. + Доп. материалы [Электронный ресурс; Режим доступа <http://new.znaniium.com>]. — (Высшее образование). — <https://doi.org/10.12737/21448>. - ISBN 978-5-369-01592-6. - Текст : электронный. - URL: <https://znaniium.com/catalog/product/1012997> (дата обращения: 29.05.2022). – Режим доступа: по подписке.

Дополнительная литература:

1. Логунов, А. Б. Региональная и национальная безопасность: Учебное пособие / А.Б. Логунов. - 3-е изд., перераб. и доп. - Москва : Вузовский учебник: НИЦ ИНФРА-М, 2014. - 457 с. ISBN 978-5-9558-0310-4. - Текст : электронный. - URL: <https://znaniium.com/catalog/product/406872> (дата обращения: 29.05.2022). – Режим доступа: по подписке.

7.3 Электронные образовательные ресурсы:

Россия в глобальной политике. Режим доступа: [https:// globalaffairs.ru/](https://globalaffairs.ru/)
Российский совет по международным делам. Режим доступа: <https://russiancouncil.ru>
Журнал «Сравнительная политика». Режим доступа:
<https://www.comparativepolitics.org/jour>
Материалы International Crisis group. Режим доступа: <https://www.crisisgroup.org>
Международный комитет Красного Креста и Красного полумесяца. Режим доступа:
<https://www.icrc.org/ru/document/ustav-mezhdunarodnogo-komiteta-krasnogo-kresta-prinyatyu-18-dekabrya-2014-g-i-vstupivshiy-v>
«Врачи без границ». Режим доступа: <https://ru.msf.org/hartiya-i-principy>
«Всемирный фонд дикой природы». Режим доступа:
<https://wwf.ru/upload/documents/ustav-wwf-russia.pdf>
Пагуошское движение. Режим доступа:
<http://www.pugwash.ru/history/documents/4390.html>
Закон ТО О поддержке социально ориентированных некоммерческих организаций в Тюменской области (с изменениями на 26 апреля 2018 года). Режим доступа:
<http://docs.cntd.ru/document/432884282>
ФЗ О некоммерческих организациях (в редакции от 19.12.2016). Режим доступа:
<https://ppt.ru/docs/fz/7-fz-9434>

7.4 Современные профессиональные базы данных и информационные справочные системы:

ProQuest Dissertations & Theses Global / ФГБУ «Государственная публичная научно-техническая библиотека России». URL: <https://search.proquest.com/index>
Национальная электронная библиотека. URL: <https://rusneb.ru/>

8. Лицензионное и свободно распространяемое программное обеспечение, в том числе отечественного производства

MS Office, платформа для электронного обучения Microsoft Teams.

9. Технические средства и материально-техническое обеспечение дисциплины

Мультимедийная учебная аудитория для проведения занятий лекционного типа оснащена следующими техническими средствами обучения и оборудованием: учебная мебель, доска аудиторная, мультимедийное проекционное и акустическое оборудование, персональный компьютер.

Мультимедийная учебная аудитория для проведения занятий семинарского типа оснащена следующими техническими средствами обучения и оборудованием: учебная мебель, доска аудиторная, мультимедийное проекционное и акустическое оборудование, персональный компьютер.

МИНИСТЕРСТВО НАУКИ И ВЫСШЕГО ОБРАЗОВАНИЯ
РОССИЙСКОЙ ФЕДЕРАЦИИ
Федеральное государственное автономное образовательное учреждение
высшего образования
«ТЮМЕНСКИЙ ГОСУДАРСТВЕННЫЙ УНИВЕРСИТЕТ»

УТВЕРЖДАЮ

Заместитель директора по учебно-
методической работе Института
дистанционного образования

Савченко А.А. Савченко

01.06.2020

НАУЧНЫЙ СЕМИНАР

Рабочая программа дисциплины
для обучающихся по направлению подготовки 40.03.01 Юриспруденция
очно-заочная форма обучения

Пономарева Е.В. Научный семинар. Рабочая программа для обучающихся по направлению подготовки 40.03.01 Юриспруденция, форма обучения: очно-заочная. Тюмень, 2020.

Рабочая программа дисциплины (модуля) опубликована на сайте ТюмГУ: Научный семинар [электронный ресурс] / Режим доступа: <http://www.utmn.ru>

Пояснительная записка

Целями освоения учебной дисциплины «Научный семинар» является формирование у обучающихся предусмотренных компетенций, обеспечивающих подготовку к научным исследованиям в области права, расширение кругозора, получение навыков работы в научном коллективе.

Задачи освоения дисциплины (модуля):

1. овладеть теоретическими основами осуществления научных исследований;
2. обеспечить формирование профессионального научно-исследовательского мышления;
3. сформировать представления об основных профессиональных задачах и способах их решения;
4. обеспечить развитие профессионального мастерства, научного потенциала и инновационного мышления;
5. подготовить магистранта к самостоятельным научным исследованиям, требующим углубления профессиональных знаний.

1.1. Место дисциплины в структуре образовательной программы

Дисциплина «Научный семинар» входит в вариативную часть дисциплин. Дисциплина преподается на четвертом курсе, формирует понятийные и методологические основы, категориальный аппарат для дальнейшего проведения самостоятельных научных исследований.

Дисциплина «Научный семинар» находится в логической и содержательно-методической взаимосвязи со многими дисциплинами и оказывает влияние практически на все дисциплины в силу своего места и роли в системе наук. «Научный семинар» во многом основывается на понятиях и категориях дисциплин «Теория государства и права» и «Философия: технологии мышления».

1.2. Компетенции обучающегося, формируемые в результате освоения дисциплины (модуля).

Код и наименование компетенции	Компонент (знаниевый/функциональный)
ОК-3 владение основными методами, способами и средствами получения, хранения, переработки информации, навыками работы с компьютерами как средством управления информацией	Знает: основные методы, способы и средства получения, хранения, переработки информации, приемы работы с компьютерами как средством управления информацией Умеет: осуществлять основные методы, способы и средства получения, хранения, переработки информации, приемы работы с компьютерами как средством управления информацией
ОК-4 способность работать с информацией в глобальных компьютерных сетях	Знает: принципы работы с информацией в глобальных компьютерных сетях; Умеет: работать с информацией в глобальных компьютерных сетях
ОК-7 способность к самоорганизации и самообразованию	Знает: особенности самоорганизации и самообразования Умеет: организовать свое время, получать новые знания и развивать полученные навыки
ОПК-1 способен соблюдать законодательство Российской Федерации, в том числе Конституцию Российской Федерации, федеральные конституционные законы и федеральные законы, а также общепризнанные принципы,	Знает: иерархическое построение законодательства РФ Умеет: оценивать качество законодательства Российской Федерации, в том числе Конституции Российской Федерации, федеральных конституционных законов и федеральных законов, а также общепризнанных принципов, норм международного права

нормы международного права и международные договоры Российской Федерации	
ОПК-5 способность логически верно, аргументированно и ясно строить устную и письменную речь	Знает: правила построения аргументированной устной и письменной речи Умеет: логически, верно, аргументированно и ясно строить устную и письменную речь
ОПК-6 способность повышать уровень своей профессиональной компетентности	Знает: технологии повышения уровня своей профессиональной компетентности; Умеет: самостоятельно повышать уровень своей профессиональной компетентности
ПК-2 - способность осуществлять профессиональную деятельность на основе развитого правосознания, правового мышления и правовой культуры	Знает правовые понятия и категории, система права, соотношение отраслей и институтов права, методы науки; Умеет проводить самостоятельные научные исследования, работать в коллективе, ориентироваться в закономерностях развития науки, прогнозировать тенденции развития юридической науки.
ПК-5 способность применять нормативные правовые акты, реализовывать нормы материального и процессуального права в профессиональной деятельности	Знает: основные нормативные правовые акты, нормы материального и процессуального права в профессиональной деятельности Умеет: применять нормативные правовые акты, реализовывать нормы материального и процессуального права в профессиональной деятельности
ПК-6 способность юридически правильно квалифицировать факты и обстоятельства	Знает: способы юридически правильной квалификации фактов и обстоятельств Умеет: юридически правильно квалифицировать факты и обстоятельства
ПК-7 владение навыками подготовки юридических документов	Знает: правила подготовки юридических документов Умеет: осуществить подготовку юридических документов
ПК 8 - готовность к выполнению должностных обязанностей по обеспечению законности и правопорядка, безопасности личности, общества, государства	Знать: основные обязанности по обеспечению законности и правопорядка, безопасности личности, общества, государства Уметь: выполнять основные по обеспечению законности и правопорядка, безопасности личности, общества, государства
ПК-10 способность выявлять, пресекать, раскрывать и расследовать преступления и иные правонарушения	Знает: технологию выявления, пресечения, раскрытия и расследования преступлений и иных правонарушений Умеет: выявлять, пресекать, раскрывать и расследовать преступления и иные правонарушения
ПК-11 - способность осуществлять предупреждение правонарушений, выявлять и устранять причины и условия, способствующие их совершению	Знает: способы осуществления предупреждения правонарушений, устранения причин и условий, способствующих их совершению Умеет: осуществлять предупреждение правонарушений, выявлять и устранять причины и условия, способствующие их совершению

2. Структура и объем дисциплины

Вид учебной работы		Всего часов	Часов в семестре	Часов в семестре
			7	8
Общая трудоемкость	зач. ед.	8	4	4
	час	288	144	144
Из них:				
Часы аудиторной работы (всего):		30	10	20
Лекции		0	0	0
Практические занятия		30	10	20
Лабораторные / практические занятия по подгруппам		0	0	0
Часы внеаудиторной работы, включая самостоятельную работу обучающегося		258	134	124
Вид промежуточной аттестации (зачет, диф. зачет, экзамен)		Экзамен	Экзамен	Экзамен

3. Система оценивания

Публичная защита по теме научного исследования, а также экзамен по итогам изучения дисциплины проводится в устной форме.

Критерии оценок:

«отлично» - полные, исчерпывающие и аргументированные ответы на поставленные вопросы;

«хорошо» - обстоятельно владеет материалом, однако не на все вопросы дает глубокие, исчерпывающие ответы;

«удовлетворительно» - владеет материалом, однако допускает существенные недочеты;

«неудовлетворительно» - не владеет материалом.

Система оценивания 100-балльная.

Перевод баллов, полученных студентами в ходе текущего контроля, осуществляется по следующим правилам:

от 61 до 70 баллов – «удовлетворительно»,

от 71 до 90 баллов – «хорошо»,

от 91 до 100 баллов – «отлично».

4. Содержание дисциплины

4.1. Тематический план дисциплины

№	Наименование тем и/или разделов	Объем дисциплины (модуля), час.		Иные виды контактной работы
		Всего	Виды аудиторной работы	

			Лекции	Практические занятия	Лабораторные / практические занятия по подгруппам	
	7 семестр	144	0	10	0	2
1	Сущность науки и особенности современного научного знания	20	0	1	0	0
2	Предмет и объект научных исследований	20	0	1	0	0
3	Методология научных исследований	22	0	2	0	0
4	Общенаучные, частнонаучные и прикладные методы научных исследований	20	0	2	0	0
5	Цели, задачи, принципы, функции научных исследований	20	0	2	0	0
6	Основные этапы научного исследования	20	0	1	0	0
7	Концепции, доктрины, парадигмы научных исследований	22	0	1	0	0
8	8 семестр	144	0	20	0	2
9	Динамика саморазвития научных исследований	24	0	2	0	0
10	Классификация научных исследований	24	0	2	0	0
11	Классификация источников научной информации в области юриспруденции	24	0	4	0	0
12	Требования к научной работе	24	0	4	0	0
13	Подготовка к публикации научных статей	24	0	4	0	0
14	Апробация результатов научного исследования	24	0	4	0	0
	Итого (часов)	288	0	30	0	4

4.2. Содержание дисциплины (модуля) по темам

Тема 1. Сущность науки и особенности современного научного знания.

Сущность понятия «наука». Наука как сфера деятельности и знание. Функции науки. Задачи науки. Классификация наук. Деление юридических наук. Система правовых актов, регулирующих научную деятельность. Положения о знании и его видах. Современные представления о научном познании. Юридическое знание: понятие, функции. Научное знание о праве. Юридическое образование: значение, цели. Научная самостоятельность юридического образования. Юридические науки в системе научного знания. Предмет и функции юридической науки. Значение юридической науки для правотворческой и правоприменительной практики.

Тема 2. Предмет и объект научных исследований.

Место и роль научных исследований в системе современного социально-гуманитарного знания. Основные концепции научных исследований. Практические научные исследования и теоретическая юриспруденция. Единство и многообразие предмета научных исследований. Предметные основания систематизации современных научных исследований.

Место и роль предмета научных исследований в системе современного социально-гуманитарного знания. Научные исследования и политология. Основные концепции структуры научных исследований. Практические научные исследования и теоретическая юриспруденция. Соотношение предмета и объекта научных исследований.

Тема 3. Методология научных исследований.

Понятие, сущность и содержательная характеристика познания в научных исследованиях. Онтология, гносеология и антропология в научных исследованиях. Процессы правопонимания в научных исследованиях. Государство и право в рамках современного научного дискурса.

Классические, неклассические и постнеклассические типы правопонимания. Этаностатистский тип правопонимания: общая характеристика. Аналитическая юриспруденция (Г.Харт). Нормативизм (Г.Кельзен). Этаностатистское правопонимание и его эволюция в СССР: «узконормативное» и широкое понимание права. Социологическая юриспруденция в США (Р.Паунд, школа «реалистов»). Научно-практическая программа школы критических правовых исследований. Концепция естественного права в научных исследованиях и естественные права и свободы человека.

Тема 4. Общенаучные, частно-научные и прикладные методы научных исследований.

Место и роль методологии юридической науки в системе современного социально-гуманитарного знания. Основные концепции методологии научных исследований. Практическая юриспруденция и теоретическое правоведение. Единство и многообразие методов научных исследований. Методологические основания систематизации современных научных исследований. Методологические подходы в научных исследованиях.

Место и роль методологии научных исследований в системе современного социально-гуманитарного знания. Юридическая наука и политология. Практическая юриспруденция и теоретическое правоведение. Философия права: часть философии, юриспруденции или междисциплинарная отрасль знания. Философия права и отраслевые юридические науки.

Тема 5. Цели, задачи, принципы, функции научных исследований.

Цели, задачи, принципы, функции методологии юридической науки. Общая характеристика составных элементов методологии юридической науки. Процесс изучения сущности и смысла правовой действительности. Направления развития правопознания. Формирование принципов методологии юридической науки, их классификация. Проблематизация гуманитарного знания и герменевтика. Проблема человека как современная комплексная гуманитарная проблема.

Проблемы интернационализации права в контексте глобализации. Гуманитарное правопонимание – формирующаяся доктринальная основа мировой юридической науки (международного правоведения). Приоритетность проблемы прав и свобод человека. Единство проблематики мировой юридической науки в аспекте культурного плюрализма.

Основные этапы научных исследований.

Тема 6. Основные этапы научных исследований.

Научное исследование как форма существования и эволюции науки.

Научное исследование как основа академической карьеры. Основные этапы академической карьеры. Организация научного исследования.

Тема 7. Концепции, доктрины, парадигмы в научных исследованиях.

Классификация элементов методологии научных исследований. Логически обоснованное понимание явлений выраженных юридической мыслью. Качественные характеристики познаваемого научными исследованиями предмета. Роль и предметное назначение гипотез, доктрин, парадигм для научных исследований и развитие правовознания.

Естественно-правовая концепция, социология права, право справедливости, правовая аксиология, правовая антропология, правовое освоение, правовопонимание.

Тема 8. Динамика развития научных исследований.

Ценности цивилизации и культуры и развитие юридической науки. Правовая аксиология и правовой гуманизм. Идеи аксиологии (теории ценностей) и постклассическая рациональность.

Практическая юриспруденция и правовые абстракции и идеалы. Официальная государственная доктрина в контексте современной юридической науки. Современная юридическая наука и глобальные мировые процессы.

Тема 9. Классификации научных исследований.

Основания выполнения реферата, эссе. Основания выполнения курсовой работы. Основания выполнения выпускной квалификационной работы.

Структура научного исследования. Оформление научного исследования.

Тема 10. Классификация источников научной информации в области юриспруденции.

Понятие «источник научной информации». Классификация источников научной информации. Отчетные материалы. Научный документ (монография, учебник, периодические издания, нормативные документы, каталоги, патентная документация, информационные издания).

Библиографическая информация. Реферат. Аннотация. Рецензия. Неопубликованные документы (диссертации, депонированные рукописи, отчеты о научно-исследовательских работах). Методика сбора информации. Обработка и анализ научной информации.

Тема 11. Требования к научной работе.

Понятие «научная работа». Фундаментальные исследования. Прикладные исследования. Актуальность. Научная новизна. Научная проблема исследования. Критерии качества научной работы.

Тема 12. Подготовка к публикации научных статей.

Понятие «научная публикация». Классификация научных публикаций. Тезисы. Научная статья. Монография. Учебное пособие. Специфика подготовки научной статьи. Стадии подготовки научной статьи. Аннотация. Аффилиация автора. Критерии качества научной статьи. Специфика публикации научной статьи. Специализированные периодические издания.

Тема 13. Апробация результатов научного исследования

Понятие «апробация результатов научного исследования». Классификация рангов научных мероприятий (внутривузовские, региональные, всероссийские, международные).

Классификация научных мероприятий. Научная конференция. Учебно-научная конференция.

Научно-практическая конференция. Научно-методическая конференция. Научно-практический семинар. Круглый стол. Специфика доклада на научном мероприятии.

Планы семинарских занятий

Тема 1. Сущность науки и особенности современного научного знания.

1. Понятие наука, функции и задачи науки.
2. Современные представления о научном познании.
3. Юридическое знание: понятие, функции. Научное знание о праве.
4. Юридическое образование: значение, цели.

Тема 2. Предмет и объект научных исследований.

1. Основные концепции научных исследований.
2. Предметные основания систематизации современных научных исследований.
3. Место и роль предмета научных исследований в системе современного социально-гуманитарного знания.
4. Соотношение предмета и объекта научных исследований.

Тема 3. Методология научных исследований.

1. Понятие, сущность и содержательная характеристика познания в научных исследованиях.
2. Онтология, гносеология и антропология в научных исследованиях.
3. Классические, неклассические и постнеклассические типы правопонимания.

Тема 4. Общенаучные, частно-научные и прикладные методы научных исследований.

1. Место и роль методологии юридической науки в системе современного социально-гуманитарного знания.
2. Практическая юриспруденция и теоретическое правоведение.
3. Методологические основания систематизации современных научных исследований.
4. Методологические подходы в научных исследованиях.
5. Философия права: часть философии, юриспруденции или междисциплинарная отрасль знания. Философия права и отраслевые юридические науки.

Тема 5. Цели, задачи, принципы, функции научных исследований.

1. Цели, задачи, принципы, функции методологии юридической науки.
2. Общая характеристика составных элементов методологии юридической науки.
3. Формирование принципов методологии юридической науки, их классификация.
4. Проблематизация гуманитарного знания и герменевтика.
5. Основные этапы научных исследований.

Тема 6. Основные этапы научных исследований.

1. Научное исследование как форма существования и эволюции науки.
2. Научное исследование как основа академической карьеры.
3. Организация научного исследования.

Тема 7. Концепции, доктрины, парадигмы в научных исследованиях.

1. Классификация элементов методологии научных исследований.
2. Роль и предметное назначение гипотез, доктрин, парадигм для научных исследований и развитие правопознания.
3. Естественно-правовая концепция, социология права, право справедливости, правовая аксиология, правовая антропология, правовое освоение, правопонимание.

Тема 8. Динамика развития научных исследований.

1. Ценности цивилизации и культуры и развитие юридической науки.
2. Правовая аксиология и правовой гуманизм.

3. Практическая юриспруденция и правовые абстракции и идеалы.
4. Современная юридическая наука и глобальные мировые процессы.

Тема 9. Классификации научных исследований.

1. Основания выполнения реферата, эссе.
2. Основания выполнения курсовой работы.
3. Основания выполнения выпускной квалификационной работы.
4. Структура научного исследования. Оформление научного исследования.

Тема 10. Классификация источников научной информации в области юриспруденции.

1. Понятие «источник научной информации». Классификация источников научной информации.
2. Отчетные материалы. Научный документ (монография, учебник, периодические издания, нормативные документы, каталоги, патентная документация, информационные издания).
3. Библиографическая информация.
4. Реферат. Аннотация. Рецензия.
5. Методика сбора информации. Обработка и анализ научной информации.

Тема 11. Требования к научной работе.

1. Понятие «научная работа». Фундаментальные исследования. Прикладные исследования.
2. Актуальность. Научная новизна. Научная проблема исследования.
3. Критерии качества научной работы.

Тема 12. Подготовка к публикации научных статей.

1. Понятие «научная публикация». Классификация научных публикаций.
2. Тезисы. Научная статья. Монография. Учебное пособие.
3. Специфика подготовки научной статьи. Стадии подготовки научной статьи.
4. Специфика публикации научной статьи. Специализированные периодические издания.

Тема 13. Апробация результатов научного исследования

1. Понятие «апробация результатов научного исследования».
2. Классификация научных мероприятий. Научная конференция. Учебно-научная конференция. Научно-практическая конференция. Научно-методическая конференция. Научно-практический семинар. Круглый стол.
3. Специфика доклада на научном мероприятии.

Оценочные средства для проведения текущего контроля – см. Оценочные средства по дисциплине, утв. ежегодно на заседании кафедры.

5. Учебно-методическое обеспечение и планирование самостоятельной работы обучающихся

№ Темы	Темы	Виды СРС, включая требования к подготовке к занятиям
1	Сущность науки и особенности современного научного знания	Чтение обязательной и дополнительной литературы; Эссе

2	Предмет и объект научных исследований	Чтение обязательной и дополнительной литературы; Эссе
3	Методология научных исследований	Чтение обязательной и дополнительной литературы; Эссе
4	Общенаучные, частнонаучные и прикладные методы научных исследований	Чтение обязательной и дополнительной литературы; Эссе
5	Цели, задачи, принципы, функции научных исследований	Чтение обязательной и дополнительной литературы; Эссе
6	Основные этапы научного исследования	Чтение обязательной и дополнительной литературы; Эссе
7	Концепции, доктрины, парадигмы научных исследований	Чтение обязательной и дополнительной литературы; Эссе
8	Динамика саморазвития научных исследований	Чтение обязательной и дополнительной литературы; Эссе
9	Классификация научных исследований	Чтение обязательной и дополнительной литературы; Эссе
10	Классификация источников научной информации в области юриспруденции	Чтение обязательной и дополнительной литературы; Эссе
11	Требования к научной работе	Чтение обязательной и дополнительной литературы; Эссе
12	Подготовка к публикации научных статей	Чтение обязательной и дополнительной литературы; Эссе; Отчет о проделанной работе
13	Апробация результатов научного исследования	Чтение обязательной и дополнительной литературы; Эссе; Отчет о проделанной работе

Чтение обязательной и дополнительной литературы, предусмотренной рабочей программой дисциплины. Контроль – на практическом занятии в устной или письменной форме при решении задач и обсуждении теоретических вопросов.

Эссе предполагает анализ актуальной проблемы в рамках исследуемой темы с выражением и аргументацией собственной позиции.

Отчет о проделанной работе – изложение основных итогов научного исследования.

Примерные темы эссе:

1. Классификация правовых исследований.
2. Правовое исследование как форма развития юридической науки.
3. Сущность науки.
4. Особенности современного научного знания.
5. Этапы научного исследования.
6. Методология научного исследования.

7. Эмпирические исследования: сущность и стадии.
8. Аналогия и моделирование в научном исследовании.
9. Методологические проблемы междисциплинарных исследований.
10. Этическая и социальная ответственность современного ученого.
11. Юридическое образование: значение, цели.
12. Юридические науки в системе научного знания.
13. Система правовых актов, регулирующих научную деятельность.
14. Предмет и функции юридической науки.
15. Значение юридической науки для правотворческой и правоприменительной практики.
16. Гипотеза научного исследования. Содержание гипотезы. Выдвижение и обоснование гипотезы.
17. Научные методы эмпирического исследования (наблюдение, эксперимент, мысленный эксперимент, сравнение).
18. Научные методы теоретического исследования (формализация, аксиоматический метод, дедуктивный метод).
19. Основные этапы академической карьеры.
20. Ученые степени. Порядок присуждения ученой степени.
21. Ученые звания. Порядок присвоения ученого звания.
22. Понятие «источник научной информации». Классификация источников научной информации.
23. Методика сбора информации. Обработка и анализ научной информации.
24. Критерии качества научной работы.
25. Специфика доклада на научном мероприятии.

6. Промежуточная аттестация по дисциплине (модулю)

6.1 Оценочные материалы для проведения промежуточной аттестации по дисциплине (модулю)

Экзамен сдается в письменной форме по билетам. Каждый билет содержит два теоретических вопроса.

Примерные вопросы к экзамену:

1. Классификация правовых исследований.
2. Правовое исследование как форма развития юридической науки.
3. Сущность науки.
4. Особенности современного научного знания.
5. Этапы научного исследования.
6. Методология научного исследования.
7. Эмпирические исследования: сущность и стадии.
8. Аналогия и моделирование в научном исследовании.
9. Методологические проблемы междисциплинарных исследований.
10. Этическая и социальная ответственность современного ученого.
11. Юридическое образование: значение, цели.
12. Юридические науки в системе научного знания.
13. Система правовых актов, регулирующих научную деятельность.
14. Предмет и функции юридической науки.
15. Значение юридической науки для правотворческой и правоприменительной практики.
16. Гипотеза научного исследования. Содержание гипотезы. Выдвижение и обоснование гипотезы.
17. Научные методы эмпирического исследования (наблюдение, эксперимент, мысленный эксперимент, сравнение).
18. Научные методы теоретического исследования (формализация, аксиоматический метод, дедуктивный метод).

19. Основные этапы академической карьеры.
20. Ученые степени. Порядок присуждения ученой степени.
21. Ученые звания. Порядок присвоения ученого звания.
22. Понятие «источник научной информации». Классификация источников научной информации.
23. Методика сбора информации. Обработка и анализ научной информации.
24. Критерии качества научной работы.
25. Специфика доклада на научном мероприятии.

6.2. Критерии оценивания компетенций

№ п/п	Код и наименование компетенции	Компонент (знаниевый/функциональный)	Оценочные материалы	Критерии оценивания
1	ОК-3 владение основными методами, способами и средствами получения, хранения, переработки информации, навыками работы с компьютерами как средством управления информацией	Знает: основные методы, способы и средства получения, хранения, переработки информации, приемы работы с компьютерами как средством управления информацией Умеет: осуществлять основные методы, способы и средства получения, хранения, переработки информации, приемы работы с компьютерами как средством управления информацией	Устный ответ	Оценка «отлично» выставляется обучающемуся, который дает полный, развернутый ответ на поставленный вопрос с использованием информации, почерпнутой из дополнительной литературы, показывает совокупность осознанных знаний об объекте, проявляющуюся в свободном оперировании понятиями, умении выделить существенные и несущественные признаки, причинно-следственные связи; раскрывает основные положения темы; в ответе прослеживается четкая структура, логическая последовательность, отражающая сущность раскрываемых понятий, теорий, явлений; знание об объекте демонстрируется на фоне понимания его в системе данной науки и междисциплинарных связей; ответ формулируется в научных терминах,
2	ОК-4 способность работать с информацией в глобальных компьютерных сетях	Знает: принципы работы с информацией в глобальных компьютерных сетях; Умеет: работать с информацией в глобальных компьютерных сетях		
3	ОК-7 способность к самоорганизации и самообразованию	Знает: особенности самоорганизации и самообразования Умеет: организовать свое время, получать новые знания и развивать полученные навыки		
4	ОПК-1 способен соблюдать законодательство Российской Федерации, в том числе Конституцию Российской Федерации, федеральные	Знает: иерархическое построение законодательства РФ Умеет: оценивать качество законодательства Российской Федерации, в том числе Конституции Российской Федерации, федеральных конституционных законов и федеральных законов, а также		

	конституционные законы и федеральные законы, а также общепризнанные принципы, нормы международного права и международные договоры Российской Федерации	общепризнанных принципов, норм международного права		излагается литературным языком, характеризуется логичностью, доказательностью, демонстрирует авторскую позицию обучающегося; могут быть допущены недочеты в определении понятий или др., исправленные обучающимся самостоятельно в процессе ответа;
5	ОПК-5 способность логически верно, аргументированно и ясно строить устную и письменную речь	Знает: правила построения аргументированной устной и письменной речи Умеет: логически, верно, аргументированно и ясно строить устную и письменную речь		Оценка «хорошо» выставляется обучающемуся, который дает полный, развернутый ответ на поставленный вопрос, раскрывает основные положения темы; показывает умение выделить существенные и несущественные признаки, причинно-следственные связи; в ответе прослеживается четкая структура, логическая последовательность, отражающая сущность раскрываемых понятий, теорий, явлений; ответ излагается литературным языком в научных терминах; в ответе допущены недочеты или незначительные ошибки, исправленные обучающимся с помощью преподавателя;
6	ОПК-6 способность повышать уровень своей профессиональной компетентности	Знает: технологии повышения уровня своей профессиональной компетентности; Умеет: самостоятельно повышать уровень своей профессиональной компетентности		Оценка «удовлетворительно» выставляется обучающемуся, который дает недостаточно полный и недостаточно развернутый ответ; логика и последовательность изложения имеют
7	ПК-2 - способность осуществлять профессиональную деятельность на основе развитого правосознания, правового мышления и правовой культуры	Знает правовые понятия и категории, система права, соотношение отраслей и институтов права, методы науки; Умеет проводить самостоятельные научные исследования, работать в коллективе, ориентироваться в закономерностях развития науки, прогнозировать тенденции развития юридической науки.		
8	ПК-5 способность применять нормативные правовые акты, реализовывать нормы материального и процессуального права в профессиональной деятельности	Знает: основные нормативные правовые акты, нормы материального и процессуального права в профессиональной деятельности Умеет: применять нормативные правовые акты, реализовывать нормы материального и процессуального права в		

		профессиональной деятельности	
9	ПК-6 способность юридически правильно квалифицировать факты и обстоятельства	Знает: способы юридически правильной квалификации фактов и обстоятельств Умеет: юридически правильно квалифицировать факты и обстоятельства	<p>нарушения; допускает ошибки в раскрытии понятий, употреблении терминов, которые затрудняется исправить самостоятельно; не способен самостоятельно выделить существенные и несущественные признаки, причинно-следственные связи; может конкретизировать обобщенные знания, доказав на примерах их основные положения только с помощью преподавателя; речевое оформление ответа требует поправок, коррекции.</p> <p>Оценка «неудовлетворительно», выставляется обучающемуся, который дает неполный ответ, представляющий собой разрозненные знания по теме вопроса с существенными ошибками в определениях; в ответе присутствует фрагментарность, нелогичность изложения; обучающийся не осознает связь данного понятия, теории, явления с другими объектами дисциплины; отсутствуют выводы, конкретизация и доказательность изложения; речь неграмотная; дополнительные и уточняющие вопросы преподавателя не приводят к коррекции ответа студента не только на поставленный вопрос, но и на другие вопросы дисциплины,</p>
10	ПК-7 владение навыками подготовки юридических документов	Знает: правила подготовки юридических документов Умеет: осуществить подготовку юридических документов	
11	ПК 8 - готовность к выполнению должностных обязанностей по обеспечению законности и правопорядка, безопасности личности, общества, государства	Знать: основные обязанности по обеспечению законности и правопорядка, безопасности личности, общества, государства Уметь: выполнять основные по обеспечению законности и правопорядка, безопасности личности, общества, государства	
12	ПК-10 способность выявлять, пресекать, раскрывать и расследовать преступления и иные правонарушения	Знает: технологию выявления, пресечения, раскрытия и расследования преступлений и иных правонарушений Умеет: выявлять, пресекать, раскрывать и расследовать преступления и иные правонарушения	
13	ПК-11 - способность осуществлять предупреждение правонарушений, выявлять и устранять причины и условия, способствующие их совершению	Знает: способы осуществления предупреждения правонарушений, устранения причин и условий, способствующих их совершению Умеет: осуществлять предупреждение правонарушений, выявлять и устранять причины и условия, способствующие их совершению	

				либо обучающийся отказывается от ответа.
--	--	--	--	--

7. Учебно-методическое и информационное обеспечение дисциплины.

7.1 Основная литература:

1. Основы научных исследований (Общий курс): Учебное пособие/Космин В. В. - М.: ИЦ РИОР, НИЦ ИНФРА-М, 2015. - 214 с. – Режим доступа : <http://znanium.com/go.php?id=487325> (дата обращения 20.04.2020)

7.2 Дополнительная литература:

1. Кузнецов, И. Н. Основы научных исследований : учебное пособие для бакалавров / И. Н. Кузнецов. - 5-е изд., пересмотр. - Москва : Издательско-торговая корпорация «Дашков и К°», 2020. - 282 с. - ISBN 978-5-394-03684-2. - Текст : электронный. - URL: <https://znanium.com/catalog/product/1093235> (дата обращения: 20.04.2020). – Режим доступа: по подписке.

2. Основы научных исследований : учебное пособие / Б.И. Герасимов, В.В. Дробышева, Н.В. Злобина [и др.]. — 2-е изд., доп. — Москва : ФОРУМ : ИНФРА-М, 2020. — 271 с. — (Высшее образование: Бакалавриат). - ISBN 978-5-00091-444-1. - Текст : электронный. - URL: <https://znanium.com/catalog/product/1094113> (дата обращения: 20.04.2020). – Режим доступа: по подписке.

7.3 Интернет-ресурсы:

1. Справочная правовая система «Гарант» [Электронный ресурс]. URL: <http://www.garant.ru>

2. КонсультантПлюс [Электронный ресурс]. URL: <http://www.consultant.ru>

3. Судебные и нормативные акты РФ [Электронный ресурс]. URL: <http://sudact.ru>

4. genproc.gov.ru – Генеральная прокуратура Российской Федерации. Официальный сайт

5. www.grpf.info – Генеральная прокуратура Российской Федерации. Материалы.

6. www.supcourt.ru – Верховный Суд Российской Федерации. Официальный сайт

7. <http://ks.rfnet.ru/> – Конституционный Суд Российской Федерации. Официальный Сервер

8. Научная электронная библиотека www.elibrary.ru

9. Университетская библиотека ONLINE www.biblioclub.ru

10. официальный сайт ТюмГУ www.utmn.ru

11. электронный каталог ИБЦ ТюмГУ <http://mail2.tmnlib.ru/jirbis>.

12. <http://www.fsb.ru> – Федеральная служба безопасности Российской Федерации. Официальный сайт

13. <http://www.fsb.gov.ru/> – Федеральная служба безопасности Российской Федерации. Материалы.

14. www.minjust.ru – Министерство юстиции Российской федерации. Материалы.

<http://www.advokatrus.ru/> – материалы о работе адвокатуры в России

7.4 Современные профессиональные базы данных и информационные справочные системы:

Справочная правовая система КонсультантПлюс. Поставщик контента: ЗАО

«КонсультантПлюс». Ссылка доступа: <http://www.consultant.ru/>

8. Перечень информационных технологий, используемых при осуществлении образовательного процесса по дисциплине (модулю):

лицензионное ПО:

платформа для электронного обучения Microsoft Teams;

9. Технические средства и материально-техническое обеспечение дисциплины (модуля)

Учебные аудитории, оборудованные компьютерами с доступом в Интернет и мультимедиа-проектором.

МИНИСТЕРСТВО НАУКИ И ВЫСШЕГО ОБРАЗОВАНИЯ
РОССИЙСКОЙ ФЕДЕРАЦИИ
Федеральное государственное автономное образовательное учреждение
высшего образования
«ТЮМЕНСКИЙ ГОСУДАРСТВЕННЫЙ УНИВЕРСИТЕТ»

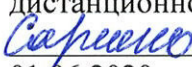
УТВЕРЖДАЮ
Заместитель директора по учебно-
методической работе Института
дистанционного образования
 А.А. Савченко
01.06.2020

ПОЛИТИЧЕСКАЯ ПРОБЛЕМАТИКА МЕЖДУНАРОДНОГО ПРАВА
Рабочая программа дисциплины
для обучающихся по направлению подготовки 40.03.01 Юриспруденция
очно-заочная форма обучения

Пустошинская О.С. Политическая проблематика международного права. Рабочая программа для обучающихся по направлению подготовки 40.03.01 Юриспруденция, очно-заочная форма обучения. Тюмень, 2020.

Рабочая программа дисциплины опубликована на сайте ТюмГУ: Политическая проблематика международного права [электронный ресурс] / Режим доступа: <https://www.utmn.ru/sveden/education/#>.

1. Пояснительная записка

Цель дисциплины состоит в развитии способностей к анализу негативного воздействия политических рисков на эффективность функционирования и трансформацию системы международного права.

Задачи дисциплины.

1. Сформировать понимание основных политических рисков современности, оказывающих негативное воздействие на систему современного международного права.
2. Дать представление о последствиях влияния политических рисков на устойчивое развитие стран мира с учетом критерия международного правопорядка.
3. Выработать умения анализировать политические риски современности, оказывающие негативное воздействие на международное право.
4. Развить умения применять знания о политических рисках современности для оценки последствий нарушения соблюдения международно-правовых стандартов со стороны политических акторов.

1.1. Место дисциплины в структуре образовательной программы

Данная дисциплина (модуль) входит в блок Б.1 Дисциплины (модули) вариативной части, дисциплина (модуль) по выбору.

Для освоения данной дисциплины достаточно предварительного прохождения обучающимися дисциплины «Россия и мир».

1.2. Компетенции обучающегося, формируемые в результате освоения данной дисциплины

Код и наименование компетенции	Код и наименование части компетенции (при наличии паспорта компетенций)	Компонент (знаниевый/функциональный)
ДПК-2. Способность к самостоятельной постановке образовательных целей и конструированию образовательных маршрутов в целях саморазвития	ДПК-2	Знает способы вычленения политических рисков современности, негативно влияющих на состояние системы международного права
		Умеет эффективно использовать в целях саморазвития методики ситуационного анализа и игровые техники для оценки негативного воздействия политических рисков на комплекс международного права

2. Структура и объем дисциплины

Таблица 1

Вид учебной работы	Всего часов	Часов в семестре
		4
Общая трудоемкость	зач. ед.	4
	час	144
Из них:		
Часы аудиторной работы (всего):	22	22
Лекции	12	12
Практические занятия	10	10
Лабораторные / практические занятия по подгруппам	0	0
Часы внеаудиторной работы, включая самостоятельную работу обучающегося	122	122
Вид промежуточной аттестации		Зачет

3. Система оценивания

3.1. Оценивание достижений обучающихся в течение семестра осуществляется на основе балльно-рейтинговой системы. Баллы начисляются студентам за следующие активности:

- 1) реализация методики SWOT-анализа по конкретной ситуации – 2 балла;
- 2) подготовка аналитической записки по результатам реализации SWOT-анализа – 2 балла;
- 3) реализация методики case study по конкретной ситуации – 3 балла;
- 4) подготовка презентаций по результатам реализации методики case study – 1 балл;
- 5) участие в ролевых играх – 4-5 баллов;
- 6) подготовка конспектов лекций – 1 балл.

Для получения зачета по дисциплине обучающимся необходимо набрать за семестр не менее 61 балла. Студенты, набравшие по итогам работы в семестре менее 61 балла, сдают зачет по дисциплине в форме устного собеседования.

4. Содержание дисциплины
4.1. Тематический план дисциплины

Таблица 2

№ п/п	Наименование тем и/или разделов	Объем дисциплины (модуля), час.				
		Всего	Виды аудиторной работы (академические часы)			Иные виды контакт ной работы
			Лекции	Практические занятия	Лаборатор ные/ практические занятия по подгруппам	
1	2	3	4	5	6	7
1.	Политическая целесообразность и эффективность международного права	12	2	0	0	0
2.	Выход Совета Безопасности ООН за пределы своих полномочий	11	0	1	0	0
3.	Дезэтизация международного права	8	2	0	0	0
4.	Проблема соотношения права народа на самоопределение с принципом сохранения территориальной целостности государств	11	0	1	0	0
5.	Трансформация содержания международного права	6	2	0	0	0
6.	Диверсификация и расширение сферы охвата международного права	15	0	1	0	0
7.	Произвольное толкование норм международного права	6	2	0	0	0
8.	Официальное VS аутентичное толкование норм	11	0	1	0	0

	международного права					
9.	Политизация содержания международных соглашений и договоров	6	1	0	0	0
10.	Согласование целей политических акторов как проблема международного права	11	0	2	0	0
11.	Нарушение режима международной законности	6	1	0	0	0
12.	Присвоение государству нарушений прав человека негосударственными субъектами	11	0	2	0	0
13.	Проблемы обеспечения международного правопорядка	6	1	0	0	0
14.	Практика современных гуманитарных интервенций: правомерность или противоправность	9	0		0	0
15.	Контроль за исполнением международного права и выход за его пределы	6	1	0	0	0
16.	Принцип мирного разрешения споров: проблемы обеспечения контроля за реализацией	9	0	1	0	0
	Итого (часов)	144	12	10	0	0

4.2. Содержание дисциплины по темам

Лекция 1. Политическая целесообразность и эффективность международного права

Место международного права среди инструментов управления международной системой. Соответствие норм международного права требованиям глобальной мировой системы.

Политизация международного права. Проблема «двойных стандартов» в мировой политике и ее влияние на трансформацию международных норм.

Практическое занятие 1. Выход Совета Безопасности ООН за пределы своих полномочий

Используя методику SWOT-анализа, на основе резолюций Совета Безопасности ООН и Устава ООН студенты составляют таблицу, которая отражает 4 аспекта сложившейся ситуации: сильные и слабые стороны, угрозы и возможности. На основании таблицы составляется аналитическая записка, которая сдается преподавателю. Знакомство с документами Комиссии осуществляется студентами самостоятельно до проведения семинарского занятия.

Лекция 2. Деэтизация международного права

Государства и межгосударственные организации как основные субъекты международного права. Влияние глобализации на соблюдение международного принципа суверенности государств.

Расширение состава субъектов международного права за счет акторов, усиливающих свое влияние в мировой политике (вольные города, административно-территориальные единицы государств, ТНК, социальные, экономические, политические организации, национально-освободительные движения и др.).

Практическое занятие 2. Проблема соотношения права народа на самоопределения с принципом сохранения территориальной целостности государств

В ходе проведения семинарского занятия студенты делятся на группы. Каждой группе выдаются карточки с описанием конкретной проблемной ситуации по теме. Группам предлагается осуществить разбор кейса в соответствии с предложенным алгоритмом. Полученные результаты представляются в виде презентации - резюме по ключевым аспектам проблемы. По окончании занятия преподаватель обозначает свою позицию относительно выступления групп, оценивает работу каждого студента.

Лекция 3. Трансформация содержания международного права

Международные нормы и их сущность: императивность, иерархичность, согласованность, универсальность, обязательность, формализация.

Понятие политических норм. Юридические последствия ссылок на них.

Действия политических акторов, приводящие к возникновению фрагментации международного права, появлению "автономных" режимов.

Практическое занятие 3. Диверсификация и расширение сферы охвата международного права

Используя методику SWOT-анализа, на основе документов Комиссии международного права ООН студенты составляют таблицу, которая отражает 4 аспекта сложившейся ситуации: сильные и слабые стороны, угрозы и возможности. На основании таблицы составляется аналитическая записка, которая сдается преподавателю. Знакомство с документами Комиссии осуществляется студентами самостоятельно до проведения семинарского занятия.

Лекция 4. Произвольное толкование норм международного права

Правила толкования норм международного права законодательными и судебными органами государств. Роль однозначного толкования международных норм в координации взаимодействия норм и гармоничном сосуществовании разных правовых систем.

Последствия неверного и произвольного толкования норм международного права ключевыми акторами мировой политики.

Практическое занятие 4. Официальное VS аутентичное толкование норм международного права

В ходе проведения семинарского занятия студенты делятся на группы. Каждой группе выдаются карточки с описанием конкретной проблемной ситуации по теме. Группам предлагается распределить роли: выделить лидера (организует процесс обсуждения в группе и представляет генерированную точку зрения преподавателю и другим группам), генераторов идей (высказывают ценные предложения, составляющие видение группы относительно проблемы и возможных путей ее решения), критиков (внимательно слушают позиции участников других групп, задают им вопросы). Далее организуется процесс обсуждения. Модератором выступает преподаватель (обозначает временные рамки высказываний, правила ведения дискуссии, этические нормы поведения). После обсуждения студентам предлагается сделать резюме по ключевым аспектам проблемы. По окончании занятия преподаватель обозначает свою позицию относительно выступления групп, оценивает работу каждого студента.

Лекция 5. Политизация содержания международных соглашений и договоров

Двустороннее регулирование международных отношений. «Мягкое право» и его роль в трансформации международного права.

Практика скрытия расхождений в политических позициях сторон и реального объекта регулирования международных актов. Снижение юридически обязательной силы международных соглашений и договоров.

Практическое занятие 5. Согласование целей политических акторов как проблема международного права

В ходе проведения семинарского занятия студенты делятся на группы. Каждой группе выдаются карточки с описанием конкретной проблемной ситуации по теме. Группам предлагается осуществить разбор кейса в соответствии с предложенным алгоритмом. Полученные результаты представляются в виде презентации - резюме по ключевым аспектам проблемы. По окончании занятия преподаватель обозначает свою позицию относительно выступления групп, оценивает работу каждого студента.

Лекция 6. Нарушение режима международной законности

Роль международной законности в поддержании демократического мира и повышении эффективности международного права.

Понятие добросовестного исполнения обязательств по международному праву. Практика создания региональных и локальных норм, противоречащих режиму международной законности.

Деятельность индивидуальных и групповых акторов в мировой политике, нарушающих режим международной законности.

Практическое занятие 6. Присвоение государству нарушений прав человека негосударственными субъектами

В ходе проведения семинарского занятия студенты делятся на группы. Каждой группе выдаются карточки с описанием конкретной проблемной ситуации по теме. Группам предлагается осуществить разбор кейса в соответствии с предложенным алгоритмом.

Полученные результаты представляются в виде презентации - резюме по ключевым аспектам проблемы. По окончании занятия преподаватель обозначает свою позицию относительно выступления групп, оценивает работу каждого студента.

Лекция 7. Проблемы обеспечения международного правопорядка

Понятие международного правопорядка. Имплементация норм международного права в национальное право. Ответственность государств за неприменение или нарушение норм международного права.

Практика одностороннего властного применения международного права. Эквивалентность интересов и проблема политической ответственности субъектов международного права.

Проблема дуализма государственной ответственности и индивидуальной уголовной ответственности.

Практическое занятие 7. Практика современных гуманитарных интервенций: правомерность или противоправность

В ходе проведения семинарского занятия студенты делятся на группы. Каждой группе выдаются карточки с описанием конкретной проблемной ситуации по теме. Группам предлагается распределить роли: выделить лидера (организует процесс обсуждения в группе и представляет генерированную точку зрения преподавателю и другим группам), генераторов идей (высказывают ценные предложения, составляющие видение группы относительно проблемы и возможных путей ее решения), критиков (внимательно слушают позиции участников других групп, задают им вопросы). Далее организуется процесс обсуждения. Модератором выступает преподаватель (обозначает временные рамки высказываний, правила ведения дискуссии, этические нормы поведения). После обсуждения студентам предлагается сделать резюме по ключевым аспектам проблемы. По окончании занятия преподаватель обозначает свою позицию относительно выступления групп, оценивает работу каждого студента.

Лекция 8. Контроль за исполнением международного права и выход за его пределы

Понятие международного контроля. Роль международных органов и организаций, национальных органов власти, смешанных и специальных комиссий в его осуществлении.

Противоречие в принципе сочетания уважения суверенных прав государств с надежностью международного контроля. Правило разумной достаточности.

Дискуссия о реформе ООН: проблема обеспечения международного контроля за соблюдением принципов международного права всеми участниками мировой политики.

Практическое занятие 8. Принцип мирного разрешения споров: проблемы обеспечения контроля за реализацией

В ходе проведения семинарского занятия студенты делятся на группы. Каждой группе выдаются карточки с описанием конкретной проблемной ситуации по теме. Группам предлагается распределить роли: выделить лидера (организует процесс обсуждения в группе и представляет генерированную точку зрения преподавателю и другим группам), генераторов идей (высказывают ценные предложения, составляющие видение группы относительно проблемы и возможных путей ее решения), критиков (внимательно слушают позиции участников других групп, задают им вопросы). Далее организуется процесс обсуждения. Модератором выступает преподаватель (обозначает временные рамки высказываний, правила ведения дискуссии, этические нормы поведения). После обсуждения студентам предлагается сделать резюме по ключевым аспектам проблемы. По окончании занятия преподаватель обозначает свою позицию относительно выступления групп, оценивает работу каждого студента.

5. Учебно-методическое обеспечение и планирование самостоятельной работы обучающихся

Таблица 3

№ темы	Темы	Формы СРС, включая требования к подготовке к занятиям
1.	Политическая целесообразность и эффективность международного права	Изучение рекомендованной основной и дополнительной литературы. Подготовка конспекта лекции
2.	Выход Совета Безопасности ООН за пределы своих полномочий	Изучение лекционного материала по теме. Знакомство с методикой SWOT-анализа. Подготовка аналитической записки по результатам реализации SWOT-анализа
3.	Дезаттизация международного права	Изучение рекомендованной основной и дополнительной литературы. Подготовка конспекта лекции
4.	Проблема соотношения права народа на самоопределения с принципом сохранения территориальной целостности государств	Изучение лекционного материала по теме. Знакомство с методикой case-study. Подготовка презентаций
5.	Трансформация содержания международного права	Изучение рекомендованной основной и дополнительной литературы. Подготовка конспекта лекции
6.	Диверсификация и расширение сферы охвата международного права	Изучение лекционного материала по теме. Знакомство с методикой SWOT-анализа. Подготовка аналитической записки по результатам реализации SWOT-анализа
7.	Произвольное толкование норм международного права	Изучение рекомендованной основной и дополнительной литературы. Подготовка конспекта лекции
8.	Официальное VS аутентичное толкование норм международного права	Изучение лекционного материала по теме. Знакомство с методикой ролевых игр
9.	Политизация содержания международных соглашений и договоров	Изучение рекомендованной основной и дополнительной литературы. Подготовка конспекта лекции

10.	Согласование целей политических акторов как проблема международного права	Изучение лекционного материала по теме. Знакомство с методикой case-study. Подготовка презентаций
11.	Нарушение режима международной законности	Изучение рекомендованной основной и дополнительной литературы. Подготовка конспекта лекции
12.	Присвоение государству нарушений прав человека негосударственными субъектами	Изучение лекционного материала по теме. Знакомство с методикой case-study. Подготовка презентаций
13.	Проблемы обеспечения международного правопорядка	Изучение рекомендованной основной и дополнительной литературы. Подготовка конспекта лекции
14.	Практика современных гуманитарных интервенций: правомерность или противоправность	Изучение лекционного материала по теме. Знакомство с методикой ролевых игр
15.	Контроль за исполнением международного права и выход за его пределы	Изучение рекомендованной основной и дополнительной литературы. Подготовка конспекта лекции
16.	Принцип мирного разрешения споров: проблемы обеспечения контроля за реализацией	Изучение лекционного материала по теме. Знакомство с методикой ролевых игр

Задействование SWOT-анализа и методики case-study осуществляется в ходе занятия по ситуациям, описанным в карточках, которые преподаватель заранее готовит для каждой микрогруппы студентов. До посещения семинаров с применением указанных техник обучающиеся знакомятся со специальной методической литературой, в которой подробно излагаются принципы и этапы их реализации. Оценка знаний и умений студентов в ходе этих занятий осуществляется по критериям качества проведенного исследования, а также полноты сформулированных выводов, следования правилам составления аналитических записок, качества презентаций.

Реализация ролевых игр происходит после детального изучения студентами организационных правил их применения. Дополнительно преподаватель акцентирует внимание на этических нормах ведения конструктивной дискуссии. Оценка знаний и умений студентов в ходе этих занятий осуществляется по критериям качества исполняемых ролей, включенности в дискуссию, умения выстраивать и аргументировать свою позицию, способности презентации резюме по итогам ролевых игр.

Оценка самостоятельной работы студентов производится также посредством проверки конспектов лекций.

Список специальных материалов, рекомендованных для изучения по названным методикам

1. Богатуров, А.Д. Международно-политический анализ / А.Д. Богатуров. – Москва: Аспект Пресс, 2018. – 208 с. – URL: <https://znanium.com/read?id=343461> (дата обращения: 20.05.2020).

2. Попова, О.В. Политический анализ и прогнозирование: учебник / О.В. Попова. – Москва: Аспект Пресс, 2011. – 464 с. – URL: <https://znanium.com/read?id=343537> (дата обращения: 20.05.2020).

3. Федорова, Л.И. Игра: дидактическая, ролевая, деловая. Решение учебных и профессиональных проблем: монография / Л.И. Федорова. – Москва: ФОРУМ: ИНФРА-М, 2021. – 174 с. – URL: <https://znanium.com/read?id=367913> (дата обращения: 20.05.2020).

4. Хрусталева, М.А. Анализ международных ситуаций и политическая экспертиза: учебник / М.А. Хрусталева. – Москва: Аспект Пресс, 2019. – 224 с. – URL: <https://znanium.com/read?id=343635> (дата обращения: 20.05.2020).

6. Промежуточная аттестация по дисциплине

6.1. Оценочные материалы для проведения промежуточной аттестации по дисциплине

Форма проведения промежуточной аттестации (зачета) по дисциплине – устное (итоговое) собеседование обучающегося с преподавателем. Студенту предлагается дать ответ на один вопрос из списка вопросов, выданному преподавателем в начале семестра. В случае получения неверного или неполного ответа от студента на поставленный вопрос преподаватель имеет право задать еще один вопрос. Свой ответ студенты должны подкреплять примерами из самостоятельно найденного теоретического и фактического материала по темам дисциплины.

Список вопросов для подготовки студентов к зачету по дисциплине

1. Международное право как инструмент управления международной системой.
2. Политизация международного права.
3. Субъекты международного права.
4. Дезэтизация международного права.
5. Международные нормы.
6. Политические нормы в международном праве.
7. «Автономные режимы» в международном праве.
8. Правила толкования норм международного права и последствия их нарушения.
9. Аутентичное толкование норм международного права.
10. Официальное толкование норм международного права.
11. «Мягкое право» и его место в международном праве.
12. Скрытие расхождений в политических позициях сторон: международные договоры.
13. Скрытие расхождений в политических позициях сторон: международные соглашения.
14. Режим международной законности.
15. Региональные нормы, противоречащие режиму международной законности.
16. Локальные нормы, противоречащие режиму международной законности.
17. Деятельность индивидуальных акторов мировой политики, нарушающая режим международной законности.
18. Деятельность групповых акторов мировой политики, нарушающая режим международной законности.
19. Международный правопорядок.
20. Ответственность государства за ненадлежащее применение норм международного права.
21. Ответственность государства за нарушение международного права МП.
22. Индивидуальная уголовная ответственность в международном праве.
23. Уголовная ответственность за соучастие в международном праве.
24. Международный контроль.
25. Правило разумной достаточности в международном контроле.

26. Суверенные права государств и надежность международного контроля.
27. Специальные комиссии, реализующие международный контроль.
28. Смешанные комиссии, реализующие международный контроль.
29. Международные организации, реализующие международный контроль.
30. Дискуссия о реформе ООН.

Обучающиеся, по итогам текущего контроля успеваемости в семестре набравшие 61 балл и более, получают зачет автоматом без прохождения итогового собеседования.

6.2. Критерии оценивания компетенций:

Таблица 4

Карта критериев оценивания компетенций

№ п/п	Код и наименование компетенции	Компонент	Оценочные материалы	Критерии оценивания
1	ДПК-2. Способность к самостоятельной постановке образовательных целей и конструированию образовательных маршрутов в целях саморазвития.	<i>Знает</i> способы вычленения политических рисков современности, негативно влияющих на состояние системы международного права	Аналитические записки по результатам реализации SWOT-анализа	1. Качество проведенного исследования. 2. Полнота сформулированных выводов по итогам SWOT-анализа. 3. Соблюдение правил составления аналитических записок.
			Презентации по итогам реализации методики case study по конкретной ситуации	1. Полнота сформулированных выводов по итогам реализации методики case study по конкретной ситуации. 2. Качество подготовленных презентаций (по структуре, содержанию, оформлению).
			Конспекты лекций	1. Полнота отражения информации в конспектах. 2. Дополнение конспектируемой информации сведениями из научных статей.
			Устное (итоговое) собеседование на зачете	1. Понимание политико-правовых коллизий. 2. Понимание механизмов проникновения политики в международное право, влияния политических

				<p>рисков на его разбалансировку.</p> <p>3. Понимание последствий влияния политических рисков на устойчивое развитие стран мира с учетом критерия международного правопорядка.</p>
	<p>Умеет эффективно использовать в целях саморазвития методики ситуационного анализа и игровые техники для оценки негативного воздействия политических рисков на комплекс международного права</p>	<p>Аналитические записки по результатам реализации SWOT-анализа</p>	<p>1. Верное выделение сильных и слабых сторон, возможностей и угроз в конкретной ситуации.</p> <p>2. Умение формулировать введение, основную и резолютивную части аналитических записок.</p>	
		<p>Презентации по итогам реализации методики case study по конкретной ситуации</p>	<p>1. Определение параметров кейса в контексте его внутренней и внешней среды.</p> <p>2. Проведение замеров ситуации.</p> <p>3. Формулировка выводов, их визуальное отражение и вербальная артикуляция.</p>	
		<p>Резюме по итогам участия в ролевых играх</p>	<p>1. Верная расстановка акцентов в аргументации.</p> <p>2. Качество и количество подтверждающих аргументы примеров.</p> <p>3. Умение вести полемику и формулировать выводы по итогам ролевых игр</p>	
		<p>Устное (итоговое) собеседование на зачете</p>	<p>1. Привлечение самостоятельно найденного теоретического и фактического материала по темам дисциплины для подтверждения своей точки зрения.</p>	

7. Учебно-методическое и информационное обеспечение дисциплины

7.1. Основная литература:

Международное право : учебник для бакалавров / А. Х. Абашидзе, А. И. Абдуллин, М. В. Андреев [и др.] ; под редакцией Р. М. Валеев, Г. И. Курдюков. — Москва : Статут, 2017. — 496 с. — ISBN 978-5-8354-1310-2. — Текст : электронный // Электронно-библиотечная система IPR BOOKS : [сайт]. — URL: <http://www.iprbookshop.ru/77302.html> (дата обращения: 10.05.2020). — Режим доступа: для авторизир. пользователей

7.2. Дополнительная литература:

Международная и внутригосударственная защита прав человека : учебник / А. Х. Абашидзе, З. Г. Алиев, К. Ф. Амиров [и др.] ; под редакцией Р. М. Валеев. — Москва : Статут, 2011. — 831 с. — ISBN 978-5-8354-0725-5. — Текст : электронный // Электронно-библиотечная система IPR BOOKS : [сайт]. — URL: <http://www.iprbookshop.ru/29224.html> (дата обращения: 10.05.2020). — Режим доступа: для авторизир. пользователей

Тиунов, О. И. Международное гуманитарное право : учебник / О.И. Тиунов. — 3-е изд., перераб. и доп. — Москва : Норма : ИНФРА-М, 2021. — 320 с. - ISBN 978-5-91768-586-1. - Текст : электронный. - URL: <https://znanium.com/catalog/product/1201300> (дата обращения: 10.05.2020). — Режим доступа: по подписке.

Международное право. Особенная часть : учебник для вузов / М. В. Андреев, П. Н. Бирюков, Р. М. Валеев [и др.] ; под редакцией Р. М. Валеев, Г. И. Курдюков. — Москва : Статут, 2010. — 625 с. — ISBN 978-5-8354-0638-8. — Текст : электронный // Электронно-библиотечная система IPR BOOKS : [сайт]. — URL: <http://www.iprbookshop.ru/29229.html> (дата обращения: 10.05.2020). — Режим доступа: для авторизир. пользователей

7.3. Интернет-ресурсы:

1. Сайт Организации Объединенных Наций. — URL: <https://www.un.org/ru>.
2. Сайт Российской ассоциации международного права. — URL: <http://www.ilarb.ru/index.html>.
3. Сайт журнала «Мировая экономика и международные отношения». — URL: <https://www.imemo.ru/publications/periodical/meimo>.
4. Сайт журнала «Международная жизнь». — URL: <https://interaffairs.ru>.
5. Сайт «Московского журнала международного права». — URL: <https://www.mjil.ru/jour>.
6. Site of “American Journal of International Law”. — URL: <https://www.cambridge.org/core/journals/american-journal-of-international-law#:~:text=AJIL%20is%20a%20leading%20peer,law%20and%20foreign%20relations%20law>.
7. Site of “European Journal of International Law”. — URL: <https://academic.oup.com/ejil>.

8. Перечень информационных технологий, используемых при осуществлении образовательного процесса по дисциплине

Любое программное обеспечение для демонстрации презентаций, созданных в Microsoft Power Point, выхода в Интернет и просмотра видеоматериалов.

9. Технические средства и материально-техническое обеспечение дисциплины

Учебные аудитории для проведения занятий лекционного и семинарского типа, консультаций, текущего контроля и промежуточной аттестации, а также помещения для самостоятельной работы. Для проведения занятий лекционного типа необходимо демонстрационное оборудование. Помещения для самостоятельной работы обучающихся должны быть оснащены компьютерной техникой с возможностью подключения к сети Интернет, демонстрации презентаций, созданных в Microsoft Power Point, обеспечения доступа в электронную информационно-образовательную среду.

МИНИСТЕРСТВО НАУКИ И ВЫСШЕГО ОБРАЗОВАНИЯ
РОССИЙСКОЙ ФЕДЕРАЦИИ
Федеральное государственное автономное образовательное учреждение
высшего образования
«ТЮМЕНСКИЙ ГОСУДАРСТВЕННЫЙ УНИВЕРСИТЕТ»

УТВЕРЖДАЮ
Заместитель директора по учебно-
методической работе Института
дистанционного образования
Савченко А.А. Савченко
01.06.2020

СОВРЕМЕННОЕ ГОСУДАРСТВО И ПРАВО В ТЕОРИИ И НА ПРАКТИКЕ
Рабочая программа
для обучающихся по направлению подготовки 40.03.01 Юриспруденция
очно-заочная форма обучения

Аржиловский Д.Е. Современное государство и право в теории и на практике. Рабочая программа для обучающихся по направлению подготовки 40.03.01 Юриспруденция, очно-заочная форма обучения. Тюмень, 2020.

Рабочая программа дисциплины (модуля) опубликована на сайте ТюмГУ: Современное государство и право в теории и на практике [электронный ресурс] / Режим доступа: <https://www.utmn.ru/sveden/education/#>.

1. Пояснительная записка

Цель изучения дисциплины: усвоение студентами общих знаний о современном государстве и системе современного права России, формирование развитого правосознания и правовой культуры студентов.

Достижению данной цели служит реализация следующих задач:

- рассмотрение основных теоретических концепций науки теории государства и права
- знакомство с базовыми понятиями и принципами работы государства и права
- ознакомление студентов с основными отраслями российского права и особенностями их воздействия на общественные отношения
- формирование у студентов высокого уровня правовой культуры, правовое воспитание учащихся
- овладение студентами техникой составления типовых документов, чаще всего используемых в правовых отношениях граждан друг с другом и органами государственной власти.

1.1. Место дисциплины (модуля) в структуре образовательной программы

Данная дисциплина (модуль) входит в блок Б1 Дисциплины (модули) вариативной части, Для освоения данной дисциплины необходимо хорошее владение учебным предметом «Обществознание». Для освоения данной дисциплины необходимо предварительное прохождение обучающимися дисциплины «Россия и мир».

1.2. Компетенции обучающегося, формируемые в результате освоения данной дисциплины (модуля):

Код и наименование компетенции	Код и наименование части компетенции (при наличии паспорта компетенций)	Компонент (знаниевый/функциональный)
ДПК-2. Способность к самостоятельной постановке образовательных целей и конструированию образовательных маршрутов в целях саморазвития	ДПК-2	Знает оптимальные способы самостоятельного поиска информации о понятии и признаках государства и права, основополагающие нормативно-правовые акты, регулирующие общественные отношения в РФ.
		Умеет эффективно пользоваться правовой информацией, нормативноправовыми актами и актами правоприменения, научной литературой по теме дисциплины.

2. Структура и объем дисциплины

Таблица 1

Вид учебной работы	Всего часов	Часов в семестре
		5
Общая трудоемкость	зач. ед.	4
	час	144
Из них:		
Часы аудиторной работы (всего):	22	22
Лекции	12	12
Практические занятия	10	10
Лабораторные / практические занятия по подгруппам	0	0
Часы внеаудиторной работы, включая самостоятельную работу обучающегося	122	122
Вид промежуточной аттестации		Зачет

3. Система оценивания

3.1. В процессе изучения дисциплины применяется балльная система оценки знаний студентов. Для получения зачета необходимо набрать 61 балл.

3. Содержание дисциплины

Таблица 2

№ п/п	Наименование тем и/или разделов	Объем дисциплины (модуля), час.				
		Всего	Виды аудиторной работы (академические часы)			Иные виды контакт ной работы
			Лекции	Практические занятия	Лаборатор ные/ практические занятия по подгруппам	
1	2	3	4	5	6	7
1.	Понятие и признаки государства. Типология современных государств.	18	2	1	0	0
2.	Понятие и признаки права. Право в системе социальных норм	18	2	1	0	0
3.	Система права и формы его выражения.	18	2	1	0	0
4.	Конституция РФ – основной закон государства. Права и свободы человека и гражданина, гарантии их защиты	18	2	1	0	0
5.	Основы гражданского права. Личные имущественные и личные неимущественные	18	2	2	0	0

	отношения.					
6.	Административное и уголовное право: сходства, различия, особенности. КоАП РФ, УК РФ, УПК РФ	6	1	1	0	0
7.	Основы трудового права. Права и обязанности работника и работодателя	6	1	1	0	0
8.	Семейное право и семейные правоотношения. Семейный кодекс РФ.	6	0	2	0	0
	Итого (часов)	144	12	10	0	0

4.2. Содержание дисциплины по темам

Тема 1. Понятие и признаки государства. Типология современных государств. Плюрализм в понимании государства. Признаки государства. Государственная власть. Легитимность государственной власти. Публичный характер государственной власти. Государственный суверенитет. Внутренний суверенитет. Внешний суверенитет. Суверенитет субъектов федерации. Территория государства. Общеобязательный характер велений государства. Сущность государства. Факторы (социальные, экономические, идеологические, культурные, нравственные, религиозные и др.), определяющие сущность государства. Эволюция понятий государства и его сущности. Формы и способы осуществления государственной власти. Легитимность и легальность государственной власти. Государство, экономика и политика. Государственно-правовое воздействие на экономику. Государственно-правовое воздействие на политику. Способы воздействия государства на экономику и политику. Правовой и организационно-управленческий способы воздействия. В процессе проведения занятия будут рассмотрены и проанализированы следующие вопросы: 1. Возникновение государства: причины, теории; восточный и западный пути развития государств. 2. Понятие и признаки государства. Социальная, государственная и политическая власть. 3. Функции государства: понятие и виды 4. Типологии современных государств.

Тема 2. Понятие и признаки права. Право в системе социальных норм. Проблема соотношения определения и понятия права. Право в общесоциальном и юридическом смысле. Социальное назначение права. Инструментальная и гуманистическая ценность права. Функции права: понятие и виды. Нормативность, системность, формальная определенность права. Социально-экономические, политические, идеологические, нравственные, духовные, религиозные факторы, определяющие природу и сущность права. Общая характеристика современного правопонимания. Экономика, политика, и право. Принципы права: общеправовые, межотраслевые, отраслевые. Справедливость как главный принцип права. Соотношение убеждения и принуждения в праве. Статика и динамика права.

В процессе проведения занятия будут рассмотрены и проанализированы следующие вопросы: 1. Понятие и основные признаки права. 2. Сущность права. 3. Принципы права: понятие и виды. 4. Функции права: понятие и виды. 5. Социальная ценность права. 6. Общие вопросы понимания права. 7. Психологическая теория права и возможности её использования в юридической практике. 8. Интегративный подход к пониманию права. 9. Понятие и признаки социальных норм. Классификация социальных норм. 10. Право и религия. 11. Право и технические нормы. 12. Право и мораль. 13. Право и корпоративные нормы

Практическое задание: 1. Составьте таблицу, в которой определите сходства и различия моральных и правовых норм

Тема 3. Система права и формы его выражения. Понятие системы права. Основания деления системы права на отрасли. Отрасль права. Предмет правового регулирования. Метод правового регулирования. Институт права. Виды институтов права. Эволюция системы права. Соотношение системы права и системы законодательства. Открытый и закрытый характер системы права. Система права и правовая система. Система национального права и международное право. Публичное и частное право. Система права и форма государственного устройства. Система права и правовая система.

В процессе проведения занятия будут рассмотрены и проанализированы следующие вопросы: 1. Понятие, структура и основные черты системы права. Система законодательства. 2. Основания деления системы права на отрасли. 3. Отрасли, подотрасли и институты права. 4. Право частное и публичное, материальное и процессуальное. 5. Соотношение внутригосударственного и международного права.

Тема 4. Конституция РФ – основной закон государства. Права и свободы человека и гражданина, гарантии их защиты.

В процессе проведения занятия будут рассмотрены и проанализированы следующие вопросы: 1. Общая характеристика и история принятия Конституции РФ. Понятие конституционного строя. 2. Человек, его права и свободы (общая характеристика). Общие гарантии прав и свобод человека и гражданина. 3. Экономические и политические основы конституционного строя. 4. Гражданство. Конституционные обязанности человека и гражданина. 5. Личные и политические права и свободы. 6. Экономические, социальные и культурные права. 7. Федеративное устройство Российской Федерации. 8. Основы организации государственной власти и местного самоуправления. 9. Президент Российской Федерации. Правовой статус и полномочия. 10. Федеральное Собрание Российской Федерации. Правовой статус и полномочия. 11. Правительство Российской Федерации. Правовой статус и полномочия. 12. Судебная власть. Конституционные гарантии правосудия. 13. Конституционные основы местного самоуправления.

Примерная тематика докладов: 1. Технические нормы в современном мире. 2. Соотношение понятий «обычай, традиция, обряд». 3. Нормы поведения в социальных сетях: близость и различие с правом. 4. Нормы прошлых поколений, их связь с настоящим. 5. История развития российской Конституции. От 1918 до 2020.

Тема 5. Основы гражданского права. Личные имущественные и личные неимущественные отношения.

В процессе проведения занятия будут рассмотрены и проанализированы следующие вопросы: 1. Источники и особенности гражданского права РФ. 2. Понятие и виды сделок. 3. Виды и особенности гражданско-правовых договоров.

Практическое задание: Объединиться в команды по 4 человека. Каждой команде необходимо составить 4 гражданско-правовых договора: 1. Договор аренды. 2. Договор займа. 3. Договор мены. 4. Договор дарения.

Для составления договоров необходимо использовать нормы Гражданского кодекса Российской Федерации, внимательно их изучив. Основные положения и подсказки для составления данных документов приложены в текстовых файлах.

Тема 6. Административное и уголовное право: сходства, различия, особенности. КоАП РФ, УК РФ, УПК РФ.

В процессе проведения занятия будут рассмотрены и проанализированы следующие вопросы: 1. Источники и особенности уголовного права РФ. 2. Понятие и признаки преступления. 3. Понятие и особенности уголовной ответственности. 4. Источники и особенности административного права РФ. 5. Понятие и признаки административного правонарушения.

Тема 7. Основы трудового права. Права и обязанности работника и работодателя.

В процессе проведения занятия будут рассмотрены и проанализированы следующие вопросы: 1. Источники и особенности трудового права РФ 2. Права и обязанности работника 3. Права и обязанности работодателя 4. Трудовой договор: порядок составления, особенности.

Практическое задание: Смоделировать ситуацию, которая может возникнуть в сфере трудовых отношений в вашей специальности. Решить её с точки зрения трудового и гражданско-правового законодательства РФ, используя знания трудового законодательства из письменного задания 1, со ссылкой на статьи нормативно-правовых актов.

Тема 8. Семейное право и семейные правоотношения. Семейный кодекс РФ.

1. Общая характеристика семейного законодательства РФ. Семейный кодекс РФ и подзаконные акты 2. Правовой статус супругов 3. Порядок заключения и расторжения брака 4. Обстоятельства, препятствующие заключению брака 5. Правовой статус имущества супругов 6. Брачный договор: порядок заключения, особенности, нюансы

Практическое задание: Объединиться в команды по 4 человека, каждой команде необходимо составить брачный договор. Для составления договора необходимо использовать нормы Семейного и Гражданского кодексов РФ.

5. Учебно-методическое обеспечение и планирование самостоятельной работы обучающихся

Таблица 3

№ темы	Темы	Формы СРС, включая требования к подготовке к занятиям
1.	Понятие и признаки государства. Типология современных государств.	Повторение и изучение лекционного материала. Чтение тематической литературы. Решение задач. Выполнение практических заданий, кейсов.
2.	Понятие и признаки права. Право в системе социальных норм	Повторение и изучение лекционного материала. Чтение тематической литературы. Решение задач. Выполнение практических заданий, кейсов.
3.	Система права и формы его выражения.	Повторение и изучение лекционного материала. Чтение тематической литературы. Решение задач. Выполнение практических заданий, кейсов.
4.	Конституция РФ – основной закон государства. Права и свободы человека и гражданина, гарантии их защиты	Повторение и изучение лекционного материала. Чтение тематической литературы. Решение задач. Выполнение практических заданий, кейсов.
5.	Основы гражданского права. Личные имущественные и личные неимущественные отношения.	Повторение и изучение лекционного материала. Чтение тематической литературы. Решение задач. Выполнение практических заданий, кейсов.
6.	Административное и уголовное право: сходства, различия, особенности. КоАП РФ, УК РФ, УПК РФ	Повторение и изучение лекционного материала. Чтение тематической литературы. Решение задач. Выполнение практических заданий, кейсов.

7.	Основы трудового права. Права и обязанности работника и работодателя	Повторение и изучение лекционного материала. Чтение тематической литературы. Решение задач. Выполнение практических заданий, кейсов.
8.	Семейное право и семейные правоотношения. Семейный кодекс РФ.	Повторение и изучение лекционного материала. Чтение тематической литературы. Решение задач. Выполнение практических заданий, кейсов.

Оценка самостоятельной работы студентов осуществляется в течение практических занятий посредством устного опроса, проверки конспектов по теме занятия, выполнения практических заданий. Оцениваются как фактические знания студентов, так и умение студентов работать с нормативно-правовым материалом, умение учащихся грамотно применять знания в области современного права в повседневной жизни.

6. Промежуточная аттестация по дисциплине (модулю)

6.1 Оценочные материалы для проведения промежуточной аттестации по дисциплине (модулю).

Форма проведения промежуточной аттестации (зачета) по дисциплине – устное собеседование обучающегося с преподавателем по пройденным в семестре темам и вопросам.

Обучающиеся, совокупно набравшие по итогам работы в семестре и в ходе итогового собеседования 61 балл и более, получают зачет по дисциплине.

Обучающиеся, по итогам текущего контроля успеваемости в семестре набравшие 61 балл и более, получают зачет автоматом без прохождения итогового собеседования.

Вопросы к зачету:

1. Понятие и признаки государства
2. Типология современных государств
3. Теории происхождения государства
4. Функции государства
5. Понятие и признаки права
6. Принципы права: понятие и виды
7. Функции права: понятие и виды
8. Место права в системе социальных норм
9. Источники права: понятие и виды
10. Система российского права: понятие и характеристика
11. Конституция РФ: общая характеристика содержания
12. Личные права и свободы человека и гражданина, гарантии их защиты
13. Социальные права гражданина, гарантии их защиты
14. Экономические права гражданина, гарантии их защиты
15. Культурные права гражданина, гарантии их защиты
16. Основы гражданского права. Личные имущественные и личные неимущественные отношения. Общая характеристика институтов
17. Основы уголовного права. Понятие и признаки преступления. Общая характеристика институтов
18. Основы административного права. Понятие и признаки административного проступка. Общая характеристика институтов
19. Основы трудового права. Права и обязанности работника и работодателя. Общая характеристика институтов
20. Основы семейного права. Правовой статус супругов. Общая характеристика институтов

6.2. Критерии оценивания компетенций:

Таблица 4

Карта критериев оценивания компетенций

№ п/п	Код и наименование компетенции	Компонент	Оценочные материалы	Критерии оценивания
1	ДПК-2. Способность к самостоятельной постановке образовательных целей и конструированию образовательных маршрутов в целях саморазвития.	Знает Оптимальные способы самостоятельного поиска информации о понятии и признаках государства и права, основополагающие нормативно-правовые акты, регулирующие общественные отношения в РФ. Умеет Эффективно пользоваться правовой информацией, нормативно-правовыми актами и актами правоприменения, научной литературой по теме дисциплины.	Конспекты материалов, использованных для подготовки к занятию. Устный опрос в ходе практических занятий. Итоговое собеседование на зачете.	Компетенция сформирована: при правильности и полноте ответов на теоретические вопросы, при подготовке качественных аналитических докладов и правильности выполнения предложенных практических заданий. Шкала критериев согласно требованиям п. 4.29 «Положения о текущем контроле успеваемости и промежуточной аттестации обучающихся ФГАОУ ВО ТюмГУ»

7. Учебно-методическое и информационное обеспечение дисциплины (модуля)**7.1 Основная литература:**

1. Честнов, И. Л. Теория государства и права: учебник / И.Л. Честнов. — Москва: ИНФРА-М, 2018. — 233 с. — (Высшее образование: Бакалавриат). — www.dx.doi.org/10.12737/textbook_5991b1cb7cccec9.98251039. - ISBN 978-5-16-106084-1. - Текст: электронный. - URL: <https://znanium.com/catalog/product/898623> (дата обращения: 25.05.2020). — Режим доступа: по подписке.

7.2 Дополнительная литература:

1. Актуальные проблемы теории государства и права: учебное пособие для студентов вузов, обучающихся по специальности «Юриспруденция» / М. М. Рассолов, А. А. Иванов, Н. Д. Эриашвили [и др.]; под ред. А. И. Бастрыкина. — 3-е изд., перераб. и доп. — Москва: ЮНИТИ-ДАНА, 2017. - 471 с. - (Magister). - ISBN 978-5-238-02472-1. - Текст: электронный. - URL: <https://znanium.com/catalog/product/1025537> (дата обращения: 25.05.2020). — Режим доступа: по подписке.

2. Актуальные проблемы гражданского права: учебное пособие для студентов вузов, обучающихся по специальности «Юриспруденция» / Н. М. Коршунов, Ю. Н. Андреев, Н. Д. Эриашвили [и др.]; под ред. Н. М. Коршунова, Ю. Н. Андреева, Н. Д. Эриашвили. — 3-е изд., перераб. и доп. — Москва: ЮНИТИ-ДАНА; Закон и право, 2017. — 543 с. - ISBN 978-5-238- 02165-2. - Текст: электронный. - URL: <https://znanium.com/catalog/product/1025525> (дата обращения: 25.05.2020). — Режим доступа: по подписке.

3. Борченко, В. А. Семейное право: учебно-методическое пособие / В. А. Борченко. - Самара: Самарский юридический институт ФСИИ России, 2016. - 100 с.: ISBN 978-5-91612-112-4. - Текст: электронный. - URL: <https://znanium.com/catalog/product/940722> (дата обращения: 25.05.2020). – Режим доступа: по подписке.
4. Волкова, В.В. Административная ответственность за нарушение трудовых прав и прав в области социального обеспечения: учеб. пособие для студентов вузов, обучающихся по направлению подготовки «Юриспруденция» / В.В. Волкова, Е.В. Хахалева, А.В. Петрушкина. — Москва: ЮНИТИ-ДАНА; Закон и право, 2017. — 80 с. - ISBN 978-5-238- 02837-8. - Текст: электронный. - URL: <https://znanium.com/catalog/product/1025500> (дата обращения: 25.05.2020). – Режим доступа: по подписке.
5. Аникеенко, Ю. Б. Административно-деликтное право: учебное пособие / Ю.Б. Аникеенко, Н.В. Новоселова; под общ. ред. канд. юрид. наук, проф. С.Д. Хазанова. — Москва: ИНФРАМ, 2020. — 293 с. — (Высшее образование: Бакалавриат). — DOI 10.12737/1018189. - ISBN 978-5-16-015129-8. - Текст: электронный. - URL: <https://znanium.com/catalog/product/1018189> (дата обращения: 25.05.2020). – Режим доступа: по подписке.

7.3 Интернет-ресурсы:

1. <http://www.consultant.ru>
2. <http://www.garant.ru>

7.4 Современные профессиональные базы данных и информационные справочные системы:

Справочная правовая система КонсультантПлюс. Поставщик контента: ЗАО «КонсультантПлюс». Режим доступа: <http://www.consultant.ru/>

8. Перечень информационных технологий, используемых при осуществлении образовательного процесса по дисциплине (модулю):

Лицензионное ПО: платформа для электронного обучения Microsoft Teams; Microsoft Office 365 (номер договора №2т/00509-20 от 12.05.2020, годовая подписка)

9. Технические средства и материально-техническое обеспечение дисциплины (модуля)

Учебные аудитории, оборудованные компьютерами с доступом в Интернет и мультимедиапроектором.

МИНИСТЕРСТВО НАУКИ И ВЫСШЕГО ОБРАЗОВАНИЯ
РОССИЙСКОЙ ФЕДЕРАЦИИ
Федеральное государственное автономное образовательное учреждение
высшего образования
«ТЮМЕНСКИЙ ГОСУДАРСТВЕННЫЙ УНИВЕРСИТЕТ»

УТВЕРЖДАЮ
Заместитель директора по учебно-
методической работе Института
дистанционного образования
 А.А. Савченко
01.06.2020

ЮРИДИЧЕСКОЕ СОПРОВОЖДЕНИЕ БИЗНЕСА
Рабочая программа дисциплины
для обучающихся по направлению подготовки 40.03.01 Юриспруденция
очно-заочная форма обучения

Любаненко А.В. Юридическое сопровождение бизнеса. Рабочая программа для обучающихся по направлению подготовки 40.03.01 Юриспруденция, очно-заочная форма обучения. Тюмень, 2020.

Рабочая программа дисциплины опубликована на сайте ТюмГУ: Юридическое сопровождение бизнеса. [электронный ресурс] / Режим доступа: <https://www.utmn.ru/sveden/education/#>.

1. Пояснительная записка

Цель освоения дисциплины - развитие у студентов личностных качеств, а также формирование профессиональных компетенций, указанных в карте компетенций настоящего учебно-методического комплекса, изучить основные правовые институты предпринимательского права, методику поиска и анализа правовых актов, регулирующих предпринимательские отношения, а также уметь активно использовать правовые средства в предпринимательской деятельности.

Задачи освоения дисциплины:

- становление у студентов профессионального правосознания и других необходимых в профессиональной деятельности личностных качеств;
- формирование знаний о предпринимательском праве как правовой отрасли и правовой науке;
- развитие умений и навыков правоприменительной, правоохранительной и экспертно-консультационной деятельности в сфере предпринимательской деятельности, разрешения конкретных практических ситуаций;
- приобретение студентами навыков научной деятельности.

1.1. Место дисциплины (модуля) в структуре образовательной программы

Данная дисциплина (модуль) входит в блок Б.1 Дисциплины (модули) вариативной части, дисциплина (модуль) по выбору.

Для освоения данной дисциплины достаточно предварительного прохождения обучающимися дисциплины «Основы права».

1.2. Компетенции обучающегося, формируемые в результате освоения данной дисциплины (модуля)

Код и наименование компетенции	Код и наименование части компетенции (при наличии паспорта компетенций)	Планируемые результаты обучения: (знаниевые/функциональные)
ДПК-2. Способность к самостоятельной постановке образовательных целей и конструированию образовательных маршрутов в целях саморазвития.	ДПК-2.	Знает оптимальные способы самостоятельного поиска информации о юридическом сопровождении бизнеса.
		Умеет эффективно пользоваться общедоступными критическими и аналитическими материалами о юридическом сопровождении бизнеса в целях саморазвития.

2. Структура и объем дисциплины

Таблица 1

Вид учебной работы	Всего часов	Часов в семестре
Общая трудоемкость	зач. ед.	7
	час	144
Из них:		
Часы аудиторной работы (всего):	22	22
Лекции	12	12
Практические занятия	10	10
Лабораторные / практические занятия по подгруппам	0	0
Часы внеаудиторной работы, включая самостоятельную работу обучающегося	122	122
Вид промежуточной аттестации		Зачет

3. Система оценивания

3.1. Оценивание достижений, обучающихся в течение семестра осуществляется на основе балльно-рейтинговой системы. Баллы начисляются студентам за следующие активности:

- 1) посещение занятия – 1 балл;
- 2) работа на практическом занятии – 0-3 балла;
- 3) подготовка конспектов в процессе самостоятельной подготовки к занятиям – 1 балл;
- 4) бонусные баллы за организацию работы в группе – 0-4 балла.

Для получения зачета по дисциплине обучающимся необходимо набрать за семестр не менее 61 балла. Студенты, набравшие по итогам работы в семестре менее 61 балла, сдают зачет по дисциплине в форме устного собеседования.

4. Содержание дисциплины

4.1. Тематический план дисциплины

Таблица 2

№ п/п	Наименование тем и/или разделов	Объем дисциплины (модуля), час.				
		Всего	Виды аудиторной работы (академические часы)			Иные виды контактной работы
			о	Лекции	Практические занятия	
1	2	3	4	5	6	7
1.	Общая теория государства и права	18	0	0	0	0
2.	Организационно-правовые формы	18	2	2	0	0

	субъектов предпринимательства					
3.	Имущественная основа предпринимательской деятельности	18	2	2	0	0
4.	Банкротство в предпринимательской деятельности	18	2	1	0	0
5.	Защита прав предпринимателей	18	2	1	0	0
6.	Ответственность субъектов предпринимательства	18	2	1	0	0
7.	Договоры в предпринимательстве	18	1	2	0	0
8.	Правовое регулирование сделок	18	1	1	0	0
	Итого (часов)	144	12	10	0	0

4.2. Содержание дисциплины по темам

Тема 1. "Общая теория государства и права"

1. Право: понятие, функции, источники, отрасли.
2. Государство: понятие, признаки, функции, механизм, формы.
3. Правовое государство.
4. Отрасли российского законодательства.

Практическое занятие №1.

Рассмотрение теории, элементов структуры и источников предпринимательского права.

1. Общая теория предпринимательского права
2. Источники предпринимательского права
3. Принципы предпринимательского права

Практическое занятие № 2.

Тестовое задание по лекционному материалу.

Составление опорных схем по основам предпринимательского права.

Тема 2. "Организационно-правовые формы субъектов предпринимательства"

- 2.1. Понятие, признаки и виды юридических лиц
- 2.1.1. Хозяйственные товарищества
- 2.3. Хозяйственные общества
- 2.4. Производственный кооператив
- 2.5. Государственные и муниципальные унитарные предприятия
- 2.6. Потребительская кооперация
- 2.7. Общественные объединения
- 2.8. Религиозные объединения
- 2.9. Фонды
- 2.10. Учреждения
- 2.11. Объединения юридических лиц (ассоциации и союзы)

Практическое занятие №3.

Составление схемы отличий в правовом регулировании юридических лиц.

Подбор организационных форм под конкретные виды бизнеса.

1. Новейшие изменения общих положений Гражданского кодекса РФ об учреждении юридических лиц.
2. Особенности правового регулирования учреждения обществ с ограниченной ответственностью.
3. Особенности правового регулирования учреждения акционерных обществ.
4. Новейшие изменения общих положений Гражданского кодекса РФ о реорганизации юридических лиц.
5. Особенности правового регулирования реорганизации обществ с ограниченной ответственностью.
6. Особенности правового регулирования реорганизации акционерных обществ.

Практическое занятие № 4.

Анализ особенности правового регулирования организационно-правовых форм некоммерческих организаций.

Составление опорных схем.

Тема 3. "Имущественная основа предпринимательской деятельности"

1. Правовой режим уставного капитала обществ с ограниченной ответственностью.
2. Правовой режим долей в уставном капитале обществ с ограниченной ответственностью.
3. Правовой режим уставного капитала акционерных обществ.
4. Правовой режим ценных бумаг: основные изменения Гражданского кодекса РФ.
5. Правовое регулирование эмиссии ценных бумаг.
6. Особенности правового режима акций.
7. Особенности правового режима векселей.
8. Особенности правового режима валютных ценностей.
9. Право на фирменное наименование.
10. Права на товарный знак и знак обслуживания.
11. Право на наименование места происхождения товара.
12. Право на коммерческое обозначение.
13. Правовой режим секрета производства (ноу-хау). Коммерческая тайна.
14. Правовой режим материальных и нематериальных активов.

Практическое занятие № 5.

Миниконференция с докладами по тематике практического занятия.

Практическое занятие № 6.

Государственный контроль лицензирования и конкуренции на товарных рынках

Анализ написание опорных схем правового обеспечения:

1. лицензирования отдельных видов деятельности.
2. защиты конкуренции.
3. государственного регулирования естественных монополий.
4. технического регулирования.

Тема 4. "Банкротство в предпринимательской деятельности"

1. Нормативно-правовая база и признаки несостоятельности (банкротства).
2. Досудебное предупреждение банкротства.
3. Процедуры, применяемые в деле о банкротстве: общие положения (виды процедур; возбуждение производства по делу о банкротстве; правовое положение должника, кредиторов и арбитражного управляющего). Оспаривание сделок должника.
4. Наблюдение как процедура, применяемая в деле о банкротстве.

5. Финансовое оздоровление как процедура, применяемая в деле о банкротстве.
6. Внешнее управление как процедура, применяемая в деле о банкротстве.
7. Конкурсное производство как процедура, применяемая в деле о банкротстве.
8. Мировое соглашение как процедура, применяемая в деле о банкротстве.
9. Упрощенные процедуры, применяемые в деле о банкротстве.

Практическое занятие № 7.

Составление опорной схемы по процедуре банкротства.
Коллоквиум по терминологии процедуры банкротства.

Практическое занятие №8.

Разборы кейсов о банкротстве крупнейших мировых и российских компаний

Тема 5. "Защита прав предпринимателей"

1. Понятие, способы и формы защиты прав предпринимателей
2. Судебные формы защиты прав предпринимателей
3. Внесудебные формы защиты прав предпринимателей
4. Особенности защиты прав предпринимателей при проведении государственного контроля (надзора)

Практическое занятие № 9.

Анализ особенностей защиты прав предпринимателей в:

1. конституционном суде
 2. арбитражном суде
 3. суде общей юрисдикции
- Порядок судопроизводства.

Практическое занятие № 10.

1. Анализ внесудебных форм защиты прав предпринимателей.
2. Нотариальная защита.
3. Третейское разбирательство.
4. Досудебный порядок урегулирования споров.

Тема 6. "Ответственность субъектов предпринимательства"

1. Сущности и виды ответственности субъектов предпринимательской деятельности
2. Условия возникновения гражданской ответственности
3. Способы обеспечения обязательств.

Практическое занятие № 11.

1. Анализ статей нормативных актов о привлечении субъектов предпринимательства к административной и уголовной ответственности
2. Решение задач с помощью нормативных документов.

Практическое занятие № 12.

1. Анализ статей нормативных актов о привлечении субъектов предпринимательства к гражданско-правовой ответственности.
2. Решение задач с помощью нормативных документов.

Тема 7. "Договоры в предпринимательстве"

1. Понятие и признаки предпринимательских договоров
2. Порядок заключения предпринимательских договоров
3. Изменение и расторжение предпринимательских договоров
4. Виды договоров в сфере предпринимательской деятельности

Практическое занятие № 13.

Обучение технике подготовки гражданско-правовых договоров.
Подготовка договоров купли-продажи и оказания услуг.

Практическое занятие №14

Решение задач по составлению договоров.

Тема 8. Правовое регулирование сделок

1. Понятие сделки
2. Виды сделок
3. Форма сделок
4. Условия действительности сделок.

Практическое занятие № 13.

Построение опорных схем реализации сделок

Практическое занятие № 14.

Мастер-класс: заключение сделки.

Практическое занятие № 15.

Миниконференция по проблемам предпринимательского права в РФ.

5. Учебно-методическое обеспечение и планирование самостоятельной работы обучающихся
Таблица 3

№ темы	Темы	Формы СРС, включая требования к подготовке к занятиям
1.	Общая теория государства и права	Чтение рекомендованной и дополнительной учебной, научной, критической и справочной литературы. Подготовка конспектов.
2.	Организационно-правовые формы субъектов предпринимательства	Чтение рекомендованной и дополнительной учебной, научной, критической и справочной литературы. Подготовка конспектов.
3.	Имущественная основа предпринимательской деятельности	Чтение рекомендованной и дополнительной учебной, научной, критической и справочной литературы. Подготовка конспектов.
4.	Банкротство в предпринимательской деятельности	Чтение рекомендованной и дополнительной учебной, научной, критической и справочной литературы. Подготовка конспектов.
5.	Защита прав предпринимателей	Чтение рекомендованной и дополнительной учебной, научной, критической и справочной литературы. Подготовка конспектов.
6.	Ответственность субъектов предпринимательства	Чтение рекомендованной и дополнительной учебной, научной, критической и справочной литературы. Подготовка конспектов.

7.	Договоры в предпринимательстве	Чтение рекомендованной и дополнительной учебной, научной, критической и справочной литературы. Подготовка конспектов.
8.	Правовое регулирование сделок	Чтение рекомендованной и дополнительной учебной, научной, критической и справочной литературы. Подготовка конспектов.

В ходе подготовки к занятию обучающиеся читают обязательную литературу. Оценка самостоятельной работы студентов осуществляется в течение практических занятий посредством устного опроса и проверки конспектов по теме занятия.

6. Промежуточная аттестация по дисциплине (модулю)

6.1 Оценочные материалы для проведения промежуточной аттестации по дисциплине (модулю)

Форма проведения промежуточной аттестации (зачета) по дисциплине – устное собеседование по вопросам зачета.

Обучающиеся, совокупно набравшие по итогам работы в семестре и в ходе итогового собеседования 61 балл и более, получают зачет по дисциплине.

Обучающиеся, по итогам текущего контроля успеваемости в семестре набравшие 61 балл и более, получают зачет автоматом без прохождения итогового собеседования.

Вопросы для подготовки к зачету:

1. Развитие и сущность предпринимательского права.
2. Предмет предпринимательского права.
3. Методы и принципы предпринимательского права.
4. Источники российского предпринимательского права.
5. Понятие и общая классификация субъектов предпринимательского права.
6. Правовой статус индивидуальных предпринимателей.
7. Понятие юридического лица в российском праве.
8. Коммерческие и некоммерческие организации.
9. Правовое положение органов и подразделений юридического лица.
10. Правовое обеспечение учреждения юридических лиц.
11. Правовое обеспечение реорганизации юридических лиц.
12. Правовое обеспечение ликвидации юридических лиц.
13. Нормативно-правовая база и признаки несостоятельности (банкротства).
14. Процедуры, применяемые в деле о банкротстве: общие положения (виды процедур; возбуждение производства по делу о банкротстве; правовое положение должника, кредиторов и арбитражного управляющего).
15. Наблюдение как процедура, применяемая в деле о банкротстве.
16. Финансовое оздоровление как процедура, применяемая в деле о банкротстве.
17. Внешнее управление как процедура, применяемая в деле о банкротстве.
18. Конкурсное производство как процедура, применяемая в деле о банкротстве.
19. Мирное соглашение как процедура, применяемая в деле о банкротстве.
20. Упрощенные процедуры, применяемые в деле о банкротстве.
21. Особенности банкротства отдельных категорий должников (на примере одной из таких категорий).
22. Общие положения о хозяйственных товариществах и обществах.
23. Правовое обеспечение технического регулирования.

24. Правовое обеспечение приватизации государственного и муниципального имущества в сфере хозяйственной деятельности.
25. Правовое обеспечение инвестиционной деятельности.
26. Правовое обеспечение инновационной деятельности.
27. Обязательства в предпринимательском праве.
28. Предпринимательский (хозяйственный) договор.
29. Санкции в предпринимательском праве.
30. Формы и способы защиты прав и законных интересов субъектов предпринимательского права.

6.2 Критерии оценивания компетенций:

Таблица 4

Карта критериев оценивания компетенций

№ п/п	Код и наименование компетенции	Индикаторы достижения компетенций, соотнесенные с планируемыми результатами обучения	Оценочные материалы	Критерии оценивания
1	ДПК-2. Способность к самостоятельной постановке образовательных целей и конструированию образовательных маршрутов в целях саморазвития.	Знает оптимальные способы самостоятельного поиска информации о юридическом сопровождении бизнеса	Конспекты материалов, использованных для подготовки к занятию.	<ol style="list-style-type: none"> 1. Количество конспектируемых источников. 2. Фиксация библиографической информации о конспектируемых источниках.
			Устный опрос в ходе практических занятий.	<ol style="list-style-type: none"> 1. Ссылки в ответах на разные источники информации 2. Использование дополнительных теоретических материалов для ответа на вопросы по теме занятия.
			Итоговое собеседование на зачете.	<ol style="list-style-type: none"> 1. Ссылки на авторитетные источники информации в ходе собеседования. 2. Привлечение для аргументации разных видов информации.
	Умеет	Конспекты	1. Выделение	

		<p>эффективно пользоваться общедоступными критическими и аналитическими материалами в целях саморазвития.</p>	<p>материалов, использованных для подготовки к занятию.</p>	<p>главных мест в конспектируемых источниках. 2. Сознательная фиксация сходной, дополняющей или противоречивой информации в конспектируемых источниках.</p>
			<p>Устный опрос в ходе практических занятий.</p>	<p>1. Соотношение материала с теоретическими суждениями, определение степени их релевантности. 2. Фиксация источников и конкретных мест в них, позволивших получить необходимую информацию. 3. Способность произвести сопоставительную оценку информации о материалах, представленной в разных источниках.</p>
			<p>Итоговое собеседование на зачете.</p>	<p>1. Привлечение самостоятельно найденного теоретического материала для обоснования собственной точки зрения. 2. Использование доступных баз данных и информационных ресурсов для формирования перечня</p>

				материалов по заданному критерию.
--	--	--	--	-----------------------------------

7. Учебно-методическое и информационное обеспечение дисциплины (модуля)

7.1 Основная литература:

1. Предпринимательское право: учебник для студентов вузов, обучающихся по специальности 030501 «Юриспруденция»/ Н. Д. Эриашвили [и др.] ; под ред. Н. М. Коршунова, Н. Д. Эриашвили, П. В. Алексия. — 6-е изд., перераб. и доп. — Москва: ЮНИТИ-ДАНА; Закон и право, 2017. — 535 с. — (Dura lex, sed lex). - ISBN 978-5-238-02289-5. - Текст: электронный. - URL: <https://znanium.com/catalog/product/1027181> (дата обращения: 30.11.2021). – Режим доступа: по подписке.

7.2 Дополнительная литература:

1. Предпринимательское право : учебник / А.А. Демичев, М.В. Карпычев, А.И. Леонов [и др.] ; под ред. А.В. Пчелкина. — Москва : ИНФРА-М, 2021. — 478 с. — (Высшее образование: Бакалавриат). — DOI 10.12737/1146803. - ISBN 978-5-16-016423-6. - Текст : электронный. - URL: <https://znanium.com/catalog/product/1146803> (дата обращения: 30.11.2021). – Режим доступа: по подписке.

2. Предпринимательское право: Учебник / Пчелкин А.В., Демичев А.А., Карпычев М.В.; под ред. Пчелкина А.В. - М. : ИД ФОРУМ, НИЦ ИНФРА-М, 2019. - 351 с.: . - (Высшее образование). - ISBN 978-5-8199-0603-3. - Текст : электронный. - URL: <https://znanium.com/catalog/product/1002466> (дата обращения: 30.11.2021). – Режим доступа: по подписке.

7.3 Интернет-ресурсы:

Отсутствуют

7.4 Современные профессиональные базы данных и информационные справочные системы:

Консультант плюс: официальный сайт. URL: <https://consultant.ru>

8. Перечень информационных технологий, используемых при осуществлении образовательного процесса по дисциплине:

- Лицензионное ПО, в том числе отечественного производства:
платформа для электронного обучения Microsoft Teams

9. Технические средства и материально-техническое обеспечение дисциплины

Учебные аудитории для проведения лекций и практических занятий.